

---

# Оглавление

Добро пожаловать! .....	7
Рекомендации по эксплуатации автомобиля .....	8
Меры предосторожности при управлении автомобилем .....	8
Проверка перед поездкой .....	8
Дальние поездки .....	8
Вождение в темное время суток .....	8
Рекомендации для семейных поездок .....	9
Поездки с детьми .....	9
Поездки с пожилыми людьми .....	9
Поездки с домашними животными .....	9
Советы по уходу за автомобилем .....	10
Уход за сиденьями .....	10
Уход за шинами .....	10
Особые условия эксплуатации .....	11
Поездки в дождливую погоду .....	11
Преодоление водной преграды .....	11
Поездки в холодную погоду .....	11
Поездки в жаркую погоду .....	11
Зарядка в жаркую погоду .....	12
Эксплуатация автомобиля в условиях высокогорья .....	12
Знакомство с автомобилем .....	13
Внешний вид .....	13
Салон .....	15
Комбинация приборов .....	17
Дисплей комбинации приборов .....	17
Индикаторы комбинации приборов .....	17
Настройки дисплея комбинации приборов .....	21
Проекционный дисплей .....	23
Центральный дисплей .....	24
Описание центрального дисплея .....	24
Центр управления .....	24
Безопасность управления .....	26
Правильная посадка за рулем .....	26
Ремень безопасности .....	27
Правильное использование ремней безопасности .....	27
Регулировка ремней безопасности .....	28
Проверка ремней безопасности .....	29
Отстегивание ремня безопасности .....	29
Важные меры предосторожности при использовании ремней безопасности .....	30

---

Напоминание о непристегнутом ремне безопасности.....	31
Подушки безопасности.....	32
Общие сведения о подушках безопасности .....	32
Срабатывание подушки безопасности.....	32
Индикатор неисправности системы пассивной безопасности .....	39
Регистратор событий .....	40
Предупреждающие таблички .....	41
Детские автокресла.....	42
Рекомендации по перевозке детей .....	42
Установка детского автокресла .....	45
Управление системами автомобиля.....	49
Ключи .....	49
Дистанционный смарт-ключ .....	49
Механический ключ.....	52
Двери .....	55
Блокировка и разблокировка дверей автомобиля снаружи .....	55
Блокировка и разблокировка дверей изнутри автомобиля .....	58
Детские замки .....	59
Капот.....	60
Дверь багажного отделения.....	62
Открытие и закрытие двери багажного отделения.....	62
Аварийная разблокировка двери багажного отделения.....	63
Окна .....	65
Открытие и закрытие окон автомобиля.....	65
Функция защиты от заземления .....	67
Солнцезащитная шторка.....	69
Открытие и закрытие солнцезащитной шторки.....	69
Функция защиты от заземления .....	69
Сиденья .....	70
Комфортная посадка/высадка.....	70
Регулировка передних сидений .....	70
Регулировка сидений второго ряда .....	74
Регулировка сидений третьего ряда* .....	79
Подогрев сидений.....	81
Вентиляция сидений .....	81
Функция массажа .....	81
Снятие и установка подголовника сиденья.....	82
Рулевое колесо .....	84
Регулировка положения рулевого колеса .....	84
Настройка режима рулевого управления .....	84
Кнопки на рулевом колесе.....	84
Подогрев рулевого колеса.....	86
Зеркала заднего вида.....	87
Регулировка наружных зеркал заднего вида .....	87

---

Обогрев наружных зеркал заднего вида .....	88
Память положения наружных зеркал заднего вида .....	88
Регулировка салонного зеркала заднего вида .....	88
Система климат-контроля .....	90
Управление системой климат-контроля .....	90
Приборы внешнего освещения .....	92
Система интеллектуального управления головным освещением .....	92
Указатели поворотов.....	94
Аварийная световая сигнализация.....	95
Габаритные огни .....	96
Противотуманный фонарь .....	96
Задержка выключения фар.....	96
Внутреннее освещение.....	98
Система смарт-подсветки салона.....	98
Освещение салона .....	98
Лампа освещения перчаточного ящика .....	100
Освещение багажного отделения .....	101
Стеклоочистители .....	102
Очиститель ветрового стекла .....	102
Очиститель заднего стекла .....	104
Омыватель ветрового стекла .....	104
Омыватель заднего стекла .....	105
Бортовое электропитание.....	106
Система беспроводной зарядки мобильного телефона .....	106
Порты USB Type-A/Type-C.....	108
Розетки питания 12 В.....	109
Места для хранения .....	111
Переднее отделение для хранения .....	111
Заднее отделение для хранения .....	113
Пространство для хранения в багажном отделении.....	120
Прочее оборудование .....	121
Солнцезащитные козырьки .....	121
Косметические зеркала .....	122
Потолочные ручки .....	122
Управление автомобилем .....	123
Включение и выключение питания .....	123
Включение питания автомобиля.....	123
Выключение электропитания автомобиля.....	123
Переключение передач .....	126
Торможение .....	128
Описание тормозной системы .....	128
Экстренное торможение.....	129
Торможение с рекуперацией энергии .....	129
Система поддержания курсовой устойчивости .....	130

---

Парковка .....	132
Электромеханический стояночный тормоз.....	132
Функция автоматического удержания автомобиля на месте .....	133
Настройки режимов движения.....	134
Настройка режима движения .....	134
Настройка режима энергопотребления автомобиля.....	134
Включение режима помощи при движении .....	135
Система контроля давления в шинах .....	136
<b>Путешествия и развлечения.....</b>	<b>137</b>
Мультимедийная система .....	137
Музыка .....	137
Радио.....	137
Подключение мобильного телефона Android Auto.....	137
CarPlay .....	138
Голосовой помощник .....	139
Звуковые эффекты .....	140
Звук .....	140
ADiGO SOUND .....	140
Режим подголовника.....	140
Система звукового оповещения на низкой скорости .....	141
Управление сетью .....	142
Настройки Bluetooth.....	142
WLAN .....	142
Мобильная сеть .....	143
<b>Системы помощи водителю.....</b>	<b>144</b>
Система адаптивного круиз-контроля (ACC) .....	144
Функции системы ACC .....	144
Включение ACC .....	145
Регулировка установленной скорости .....	146
Регулировка дистанции следования .....	147
Режим следования в пробке.....	147
Выход из режима ACC .....	148
Ограничения системы ACC.....	148
Система интегрированного круиз-контроля (ICA).....	155
Функции системы ICA .....	155
Включение системы ICA .....	156
Предупреждение об отсутствии рук на рулевом колесе.....	156
Продольное и поперечное управление.....	156
Выход из ICA.....	157
Ограничения системы ICA.....	157
Радар миллиметрового диапазона и фронтальная смарт-камера .....	160
<b>Системы активной безопасности .....</b>	<b>162</b>
Безопасность при движении вперед .....	162

---

Система предупреждения об угрозе фронтального столкновения (FCW и AEB).....	162
Безопасность при повороте.....	166
Система контроля слепых зон (BSD) .....	166
Система предупреждения при открывании двери (DOW) .....	168
Система удержания в полосе движения (LDW и LKA).....	170
Система экстренного удержания в полосе движения (ELKA) .....	173
Безопасность при движении задним ходом .....	176
Система предупреждения при перекрестном движении сзади .....	176
Система предупреждения об угрозе столкновения сзади .....	177
<b>Системы помощи при парковке .....</b>	<b>179</b>
Система кругового обзора .....	179
Описание системы кругового обзора .....	179
Включение системы кругового обзора .....	180
Выключение системы кругового обзора .....	181
Ограничения системы кругового обзора .....	181
Система интеллектуальной парковки .....	182
<b>Зарядка и заправка.....</b>	<b>186</b>
Зарядка.....	186
Обзор функции зарядки .....	186
Зарядка от зарядной станции переменного тока .....	188
Зарядная станция постоянного тока .....	189
Запланированная зарядка .....	190
Аварийная разблокировка зарядного пистолета .....	190
Управление энергопотреблением.....	191
Заправка.....	193
Меры предосторожности перед началом заправки .....	193
Заправка топливом.....	193
Питание .....	197
Раздача электроэнергии.....	197
<b>Техническое обслуживание и эксплуатация .....</b>	<b>199</b>
Обслуживание тяговой аккумуляторной батареи .....	199
Обслуживание низковольтного аккумулятора .....	201
Проверка рабочих жидкостей.....	202
Проверка моторного масла двигателя .....	202
Доливка стеклоомывающей жидкости .....	202
Проверка охлаждающей жидкости .....	203
Проверка тормозной жидкости .....	204
Замена щеток стеклоочистителя .....	206
Уход за шинами .....	208
Мойка автомобиля и уход за лакокрасочным покрытием .....	211
<b>Устранение неисправностей .....</b>	<b>213</b>
Индикатор неисправности .....	213
Типовые способы устранения неисправностей .....	215

---

Остановка при неисправности .....	215
Включение от внешнего источника .....	216
Подкачка шин .....	218
Экстренный вызов .....	224
Включение режима транспортировки .....	225
Транспортировка .....	226
<b>Технические характеристики автомобиля .....</b>	<b>229</b>
Идентификационный номер транспортного средства.....	229
Идентификационный номер.....	229
Таблички.....	231
Место для установки радиометки .....	233
Диагностический разъем OBD .....	233
Технические характеристики автомобиля.....	235
Основные габаритные параметры автомобиля .....	235
Основные технические параметры автомобиля.....	236
Параметры двигателя.....	236
Параметры трансмиссии .....	237
Параметры приводного электродвигателя .....	237
Параметры шин и дисков.....	238
Параметры регулировки углов установки колес .....	238
Параметры тяговой аккумуляторной батареи .....	238
Параметры сидений .....	239
Параметры подвески.....	239
Параметры тормозной системы .....	239
Параметры системы рулевого управления.....	240
Параметры энергопотребления .....	240
Параметры топлива.....	240
Масло для двигателя .....	240
Смазочное масло для электромеханической коробки передач .....	240
Стеклоомывающая жидкость.....	241
Хладагент системы климат-контроля .....	241
Охлаждающая жидкость .....	241
Сокращения и аббревиатуры.....	242
Единицы измерения .....	243
<b>Отказ от ответственности.....</b>	<b>244</b>

# Добро пожаловать!

Новые впечатления, искреннее удовольствие!

## Описание руководства

Перед началом эксплуатации автомобиля внимательно ознакомьтесь с содержанием настоящего руководства. В нем содержится информация о функциях автомобиля, мерах предосторожности при эксплуатации, а также о процедурах технического обслуживания автомобиля. Соблюдение приведенных рекомендаций повысит безопасность вождения и продлит срок службы автомобиля.

Мы постоянно совершенствуем нашу продукцию, поэтому в конструкцию автомобиля могут быть внесены изменения и улучшения без предварительного уведомления. Ориентируйтесь на фактическую комплектацию вашего автомобиля.

Запрещается вносить изменения в компоненты автомобиля, его идентификационные обозначения или информационную маркировку. Такие модификации могут снизить безопасность и надежность автомобиля, а также привести к нарушению положений законодательства.

Авторские права на настоящее руководство принадлежат компании GAC Motor International. Воспроизведение, копирование или перевод без письменного согласия компании запрещены. Если у вас есть какие-либо вопросы, замечания или предложения, обратитесь в сервисный центр GAC.

## Пояснения к предупреждающим знакам

 <b>Опасность!</b>	Знаком «Опасность!» обозначены требования, несоблюдение которых может немедленно привести к повреждению автомобиля или создать угрозу для жизни и здоровья.
 <b>Предупреждение</b>	Знаком «Предупреждение» обозначены требования, несоблюдение которых может привести к повреждению автомобиля или создать угрозу для жизни и здоровья в процессе эксплуатации автомобиля.
 <b>Внимание!</b>	Знаком «Внимание!» обозначены требования, несоблюдение которых может привести к невозможности использования определенных функций автомобиля, а в серьезных случаях — к его повреждению.
 <b>Полезная информация</b>	Знаком «Полезная информация» обозначены дополнительные сведения по эксплуатации автомобиля.

## Пояснения к иллюстрациям

В зависимости от комплектации автомобиля некоторые функции могут отсутствовать. Ориентируйтесь на фактическую комплектацию вашего автомобиля. Изображения приведены только для справки. Ориентируйтесь на фактическую комплектацию вашего автомобиля.

## Конфигурации и опции автомобиля

Обращаем ваше внимание: представленные в настоящем руководстве иллюстрации носят исключительно справочный характер, предназначены для наглядного ознакомления с функциями автомобиля и могут не совпадать с фактической комплектацией.

Мы непрерывно совершенствуем нашу продукцию и стремимся к более высоким стандартам качества и безопасности. Дизайн, комплектация и функции автомобиля могут быть изменены без предварительного уведомления. Различия в конфигурации автомобилей могут привести к несовпадению приведенных в настоящем руководстве данных, иллюстраций и описаний с фактической комплектацией вашего автомобиля.

Некоторые пункты руководства применимы не ко всем комплектациям. Оборудование/функции, доступные не во всех комплектациях, помечаются знаком «\*» после заголовка или текста раздела.

---

# Рекомендации по эксплуатации автомобиля

В данном разделе содержится информация о мерах предосторожности при управлении автомобилем и о текущем уходе за автомобилем. Внимательно изучите приведенные ниже рекомендации.

## Меры предосторожности при управлении автомобилем

### Проверка перед поездкой

В целях безопасности перед каждой поездкой выполняйте следующие проверки:

- Проверьте, нет ли препятствий вокруг автомобиля.
- Проверьте, нет ли необычного скопления жидкостей под автомобилем (конденсат, образующийся в результате работы кондиционера — нормальное явление).
- Проверьте, в норме ли состояние шин и давление в них, нет ли порезов, повреждений или следов сильного износа.
- Проверьте, нормально ли работает система стеклоочистителей.
- Проверьте, нормально ли работает система освещения, в особенности фары автомобиля.
- Проверьте чистоту стекол автомобиля и обзор через зеркала заднего вида. Проверьте, нормально ли работает рулевое управление.
- Проверьте, нормально ли работают сиденья и подголовники, не перекручены ли ремни безопасности.
- Проверьте запас хода автомобиля, предупреждающие сообщения и индикаторы на комбинации приборов.
- Проверьте, нормально ли работают педали тормоза и акселератора.

### Дальние поездки

При планировании дальней поездки соблюдайте следующие рекомендации:

- В целях безопасности проверьте состояние автомобиля перед дальней поездкой.
- Заранее ознакомьтесь с маршрутом и проверьте, достаточен ли запас хода автомобиля.
- Проверьте, нет ли ослабленных или отсутствующих колесных болтов.
- Делайте перерывы в пути — используйте режим отдыха, чтобы снять усталость от длительного вождения и не допустить переутомления.

### Вождение в темное время суток

Поскольку в темное время суток видимость ограничена, соблюдайте следующие рекомендации:

- Перед поездкой проверьте, исправны ли звуковой сигнал и система освещения автомобиля.
- Следите за состоянием дорожного покрытия в зоне освещения фарами.
- Правильно используйте дальний и ближний свет фар.
- Не смотрите непосредственно на фары встречных транспортных средств.
- Используйте указатели поворотов для информирования других участников движения о направлении вашего движения.
- Увеличьте дистанцию до движущегося впереди транспортного средства, чтобы в экстренной ситуации избежать столкновения.
- По возможности избегайте обгонов в темное время суток. Если обгон необходим, убедитесь, что окружающая обстановка и дорожные условия позволяют выполнить его безопасно.
- При ухудшении видимости двигайтесь с осторожностью и на низкой скорости, внимательно следите за окружающей обстановкой и дорожными условиями — будьте готовы затормозить в любой момент.

---

## Рекомендации для семейных поездок

### Поездки с детьми

При поездке с детьми соблюдайте следующие рекомендации для обеспечения их безопасности:

- Не оставляйте детей в автомобиле без присмотра.
- Запрещено перевозить детей на руках.
- Не позволяйте детям во время поездки стоять, становиться на колени на сиденье или высовывать части тела из окна.
- Запрещено перевозить детей младше 12 лет (или ростом менее 1,5 м) на переднем пассажирском сиденье.
- Перевозите детей младше 12 лет (или ростом менее 1,5 м) в подходящем детском кресле.
- При размещении детей на заднем сиденье активируйте функцию детского замка во избежание случайного открывания двери.
- Не позволяйте детям управлять устройствами (стеклоподъемниками, дверью багажного отделения, сиденьями и т. д.), которые могут защемить части тела.
- Не позволяйте детям играть на сложенных задних сиденьях и следите, чтобы спинки задних сидений были надежно зафиксированы.

### Поездки с пожилыми людьми

При поездке с пожилыми людьми соблюдайте следующие рекомендации для обеспечения их безопасности:

- Не оставляйте пожилых людей в автомобиле без присмотра.
- При размещении пожилых людей на заднем сиденье активируйте функцию детского замка во избежание случайного открывания двери.
- В отсутствие достаточной вентиляции салона пожилые люди могут испытывать головную боль или головокружение — приоткройте окна или включите кондиционер для обеспечения потока свежего воздуха.
- Резкие повороты и колебания автомобиля могут вызвать у пожилых людей головокружение, тревогу и другие неприятные ощущения — снижайте скорость при движении по неровной дороге и на поворотах.

### Поездки с домашними животными

При поездке с домашними животными соблюдайте следующие рекомендации для обеспечения их безопасности:

- Не оставляйте домашних животных в автомобиле без присмотра.
- Надежно фиксируйте животное во время поездки с помощью подходящей переноски и т. п.
- Перед открытием дверей автомобиля, особенно в незнакомом месте, убедитесь, что животное надежно зафиксировано. В противном случае животное может от испуга или из любопытства выпрыгнуть из автомобиля и потеряться или попасть под машину.
- По возможности избегайте полного открытия окон для проветривания и держите окна рядом с животным закрытыми. В противном случае животное может высунуть голову наружу и спровоцировать несчастный случай.

---

## Советы по уходу за автомобилем

### Уход за сиденьями

Кожаная обивка сидений автомобиля требует регулярного ухода. Соблюдайте следующие рекомендации:

- Рядом с сиденьями не должно быть источников тепла, в противном случае возможно высыхание и растрескивание кожи.
- Не допускайте длительного воздействия прямых солнечных лучей на сиденья, в противном случае возможно выцветание обивки.
- Регулярно очищайте сиденья автомобиля, протирайте пыль слегка увлажненной тканью. Обивка сидений должна быть сухой и чистой.
- Для удаления загрязнений используйте небольшое количество специального пенного очистителя. Не подвергайте намоканию кожаную обивку сидений.
- Избегайте контакта поверхности сидений с металлическими предметами (брелоки, пуговицы и т. д.), чтобы не поцарапать обивку.
- Не допускайте намокания обивки сидений.

#### **⚠ Внимание!**

- Запрещается использовать для очистки кожи органические растворители, содержащие спирт.
- Запрещается использовать для очистки кожи кислотные или щелочные растворители.
- Не кладите на поверхность кожи подушки на силиконовой или гелевой основе, так как эти вещества могут вызвать затвердевание или растрескивание кожи.
- Не кладите на поверхность кожи полиэтилен, пластиковые изделия или предметы, содержащие воск, так как при значительном повышении температуры в салоне эти предметы могут прилипнуть к коже.
- Не оставляйте в салоне ткань, пропитанную пятновыводителем, на длительное время. Это может вызвать выцветание или разъедание тканевых элементов салона.

### Уход за шинами

Правильный уход за шинами автомобиля может увеличить срок их службы. Соблюдайте следующие рекомендации:

- Проверяйте износ шин.
- Будьте осторожны и следите, чтобы шины не соприкасались со смазочными материалами, маслом или топливом.
- При движении через бордюрный камень или аналогичные препятствия следует ехать как можно медленнее в направлении, перпендикулярном препятствию.
- Регулярно проверяйте давление воздуха в шинах: оно не должно быть слишком высоким или слишком низким. При накачивании шин соблюдайте рекомендованное для вашего автомобиля давление воздуха.
- Регулярно проверяйте состояние шин (нет ли порезов, трещин, грыж и т. д.) и удаляйте посторонние предметы из протекторов.
- Повреждения шин и колесных дисков часто трудно обнаружить. Если во время движения автомобиля вы заметили необычную вибрацию или увод автомобиля в сторону, это может указывать на неисправность одной из шин. Как можно скорее обратитесь в сервисный центр ГАС для проверки шин.
- Шины старше 6 лет подлежат обязательной проверке квалифицированным специалистом, даже если они использовались очень редко или не использовались и не имеют видимых повреждений.

---

## Особые условия эксплуатации

### Поездки в дождливую погоду

В дождливую и ветреную погоду видимость может быть ограничена. Соблюдайте следующие рекомендации:

- Проверьте, нормально ли работает система освещения автомобиля.
- Проверьте, в норме ли давление в шинах.
- Проверьте, нормально ли работает тормозная система автомобиля.
- Проверьте работоспособность стеклоочистителей и состояние щеток.
- Включите задний противотуманный фонарь, чтобы ваш автомобиль был хорошо виден сзади другим участникам движения.
- При управлении автомобилем в условиях ограниченной видимости будьте предельно внимательны и двигайтесь с пониженной скоростью.

### Преодоление водной преграды

Во избежание повреждения или возникновения неисправности автомобиля при движении по воде, соблюдайте следующие рекомендации:

- Перед въездом в воду снизьте скорость или остановитесь и оцените глубину водного препятствия. Если глубина воды превышает дорожный просвет автомобиля, выберите другой маршрут.
- Заранее включите стеклоочистители. Въезжайте в воду медленно: сильный удар автомобиля о воду на высокой скорости может вызвать повреждение или неисправность автомобиля.
- После выезда из воды несколько раз слегка нажмите на педаль тормоза, чтобы убедиться в исправности тормозной системы, и только после этого продолжайте движение.
- Избегайте длительного движения по воде, чтобы не повредить автомобиль.

Если автомобиль оказался затоплен, не пытайтесь его толкать и избегайте контакта с какими бы то ни было высоковольтными компонентами. Немедленно вызовите профессиональных спасателей.

### Поездки в холодную погоду

Чтобы избежать дорожно-транспортных происшествий и обеспечить безопасность при поездках в холодную погоду, соблюдайте следующие рекомендации:

- В холодную погоду можно заранее включить подогрев сидений.
- Проверьте, в норме ли давление в шинах.
- При движении по обледенелой или заснеженной дороге установите цепи противоскольжения.
- Во время движения своевременно включайте обогрев ветрового/заднего стекла и наружных зеркал заднего вида.
- Во время движения увеличьте дистанцию до движущегося впереди транспортного средства, чтобы компенсировать возможное увеличение тормозного пути на скользкой дороге и избежать столкновения.
- Во время движения избегайте резких торможений: на обледенелом дорожном покрытии возможен занос автомобиля, способный привести к потере управления и аварии.

### Поездки в жаркую погоду

Во время поездок в жаркую погоду для обеспечения комфорта пассажиров соблюдайте следующие рекомендации:

- Перед посадкой в автомобиль откройте окна, чтобы выпустить скопившийся горячий воздух и проветрить салон.
- Если в салоне есть пассажиры, своевременно включайте вентиляцию сидений.
- При включении кондиционера сначала выберите режим внешней циркуляции, чтобы выпустить горячий воздух из салона. Затем переключитесь на режим внутренней циркуляции для поддержания прохлады и быстрого снижения температуры.

---

## **Зарядка в жаркую погоду**

В целях безопасности при зарядке автомобиля в жаркую погоду соблюдайте следующие рекомендации:

- Во избежание перегрева тяговой аккумуляторной батареи во время зарядки не оставляйте автомобиль под прямыми солнечными лучами и не заряжайте его при экстремально высокой температуре.
- По возможности выбирайте прохладное и хорошо вентилируемое место.

## **Эксплуатация автомобиля в условиях высокогорья**

Использование автомобиля в высокогорных районах сопряжено с влиянием географических условий и перепадов высот, поэтому эксплуатационные характеристики автомобиля могут существенно измениться. Соблюдайте следующие рекомендации:

- Имейте при себе кислород, лекарственные препараты и необходимые средства на случай горной болезни.
- Перед началом подъема или спуска по длинному склону проверяйте состояние тормозной системы, рулевого управления, трансмиссии и колес.
- После въезда в высокогорный район регулярно проверяйте давление в шинах и при необходимости понемногу снижайте его.
- Частое нажатие на педаль тормоза может привести к перегреву тормозных механизмов и увеличению тормозного пути. В серьезных случаях возможен отказ тормозной системы.
- Из-за влияния высокогорной среды запас хода автомобиля может уменьшиться. Следите за состоянием автомобиля.

---

# Знакомство с автомобилем

## Внешний вид

На рисунках ниже представлены основные внешние элементы автомобиля.

### Внешний вид (I)



1 Дверца заправочной горловины топливного бака	4 Шины
2 Наружные зеркала заднего вида	5 Наружные ручки дверей
3 Передние блок-фары	6 Передняя буксировочная проушина

## Внешний вид (II)

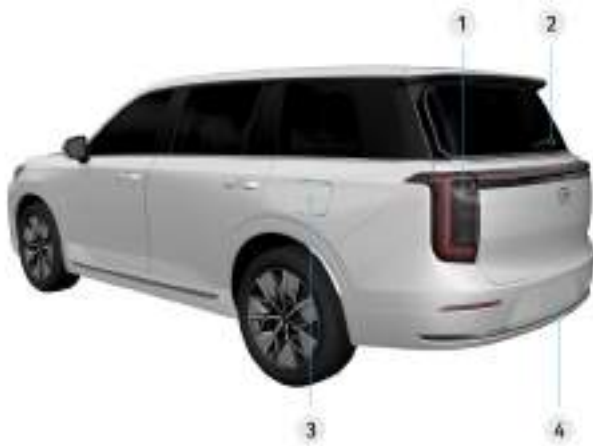

1 Задние комбинированные фонари	3 Дверца зарядного порта
2 Очиститель заднего стекла	4 Противотуманный фонарь (слева) / фонарь заднего хода (справа)

## Салон

На рисунках ниже представлены основные элементы салона автомобиля.

### Передняя часть салона



1 Подрулевой переключатель управления освещением/стеклоочистителями	10 Переключатели стеклоподъемников
2 Кнопка на рулевом колесе (левая)	11 Левый передний дефлектор
3 Дисплей комбинации приборов	12 Кнопка открывания дверцы заправочной горловины топливного бака
4 Кнопка на рулевом колесе (правая)	13 Рулевое колесо
5 Подрулевой переключатель передач	14 Отсек для беспроводной зарядки
6 Центральный дисплей	15 Подстаканник
7 Центральные передние дефлекторы	16 Крючок для сумок
8 Кнопка открывания перчаточного ящика	17 Перчаточный ящик
9 Правый передний дефлектор	18 Внутренняя ручка двери

## Задняя часть салона

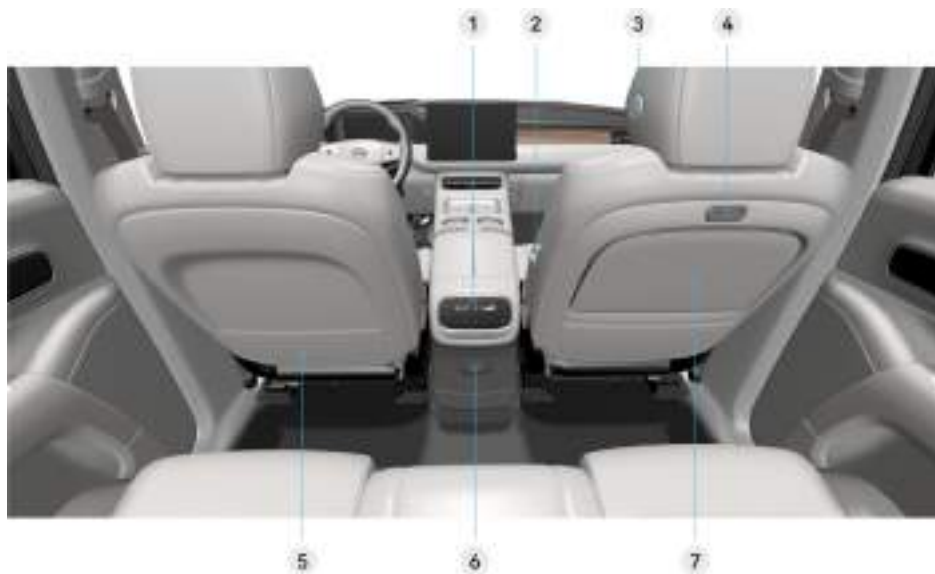

1 Задняя панель управления	5 Карман для хранения
2 Переключатели BOSS	6 Отделение для хранения в задней части салона
3 Кнопка регулировки подголовника	7 Столик
4 Кнопка открывания столика	—

## Комбинация приборов

### Дисплей комбинации приборов

Во время эксплуатации автомобиля на дисплее комбинации приборов отображаются данные о рабочих параметрах и состоянии автомобиля. Внимательно изучите содержание данного раздела, в особенности информацию об индикаторах комбинации приборов.

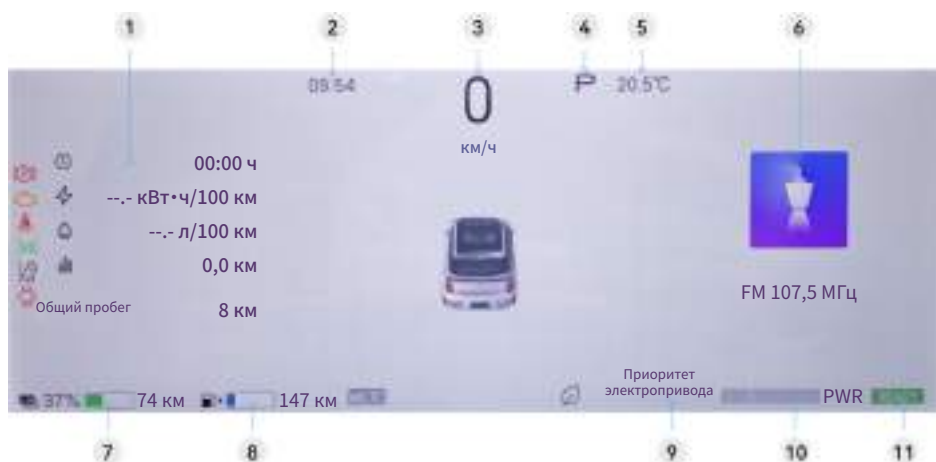

1 Давление в шинах, пробег и другая информация	2 Часы
3 Спидометр	4 Текущая передача
5 Температура	6 Текущее воспроизведение, предупреждающие сообщения систем автомобиля и прочая информация
7 Индикатор заряда	8 Указатель уровня топлива
9 Режим энергопотребления	10 Индикация питания
11 Индикатор готовности READY	—





### Индикаторы комбинации приборов

Индикаторы и контрольные лампы на ЖК-дисплее комбинации приборов обозначают состояние работы различных функций и возможные неисправности. Включение некоторых индикаторов и контрольных ламп сопровождается появлением текстовых сообщений на дисплее и (или) звукового сигнала.





При включении питания автомобиля система выполняет самодиагностику. Часть индикаторов при этом на несколько секунд включается, а затем гаснет.

Если индикатор неисправности продолжает гореть во время движения автомобиля, остановите автомобиль в безопасном месте и обратитесь в сервисный центр GAC.

Значок	Индикатор	Описание
	Индикатор левого поворота и аварийной световой сигнализации	Когда индикатор мигает один, это означает, что включены указатели левого поворота. При включении аварийной световой сигнализации указатели левого и правого поворотов и их индикаторы мигают одновременно.
	Индикатор правого поворота и аварийной световой сигнализации	Когда индикатор мигает один, это означает, что включены указатели правого поворота. При включении аварийной световой сигнализации указатели левого и правого поворотов и их индикаторы мигают одновременно.
	Индикатор дальнего света	Указывает на включение дальнего света фар.
	Индикатор системы интеллектуального управления дальним светом	Указывает на то, что функция адаптивного управления дальним светом работает.
	Индикатор габаритных огней	Указывает на то, что включены габаритные огни, подсветка приборной панели, освещение номерного знака и т. д.
	Индикатор заднего противотуманного фонаря	Указывает на включение заднего противотуманного фонаря.
	Индикатор готовности (READY)	Указывает на то, что автомобиль находится в состоянии READY и готов к движению.
	Индикатор открытой двери	Указывает на незакрытую крышку капота, дверь багажного отделения или одну из четырех боковых дверей.
	Индикатор движения с пониженной мощностью	Указывает на то, что автомобиль движется в режиме пониженной мощности.
	Индикатор отключения системы автоматического экстренного торможения	Указывает на то, что функция системы предупреждения об угрозе фронтального столкновения отключена или в ней обнаружена неисправность.
	Индикатор неисправности тормозной системы	Если индикатор мигает, это указывает на низкий уровень тормозной жидкости. Если индикатор горит постоянно, это указывает на неисправность системы распределения тормозных усилий (EBD) или перегрев тормозной системы.
	Индикатор неисправности системы электроусилителя рулевого управления (EPS)	Указывает на неисправность системы электроусилителя рулевого управления.

Значок	Индикатор	Описание
	Индикатор неисправности антиблокировочной системы (ABS)	Указывает на неисправность антиблокировочной системы.
	Индикатор состояния электромеханического стояночного тормоза (EPB)	Если индикатор горит постоянно, это указывает на то, что электромеханический стояночный тормоз включен. Если индикатор мигает, это указывает на частичное включение электромеханического стояночного тормоза или наличие неисправности.
	Индикатор неисправности электромеханического стояночного тормоза (EPB)	Если индикатор горит постоянно, это указывает на неисправность системы электромеханического стояночного тормоза. Если индикатор мигает, это указывает на то, что система электромеханического стояночного тормоза находится в сервисном режиме.
	Индикатор непристегнутого ремня безопасности	Указывает на то, что ремень безопасности водителя или переднего пассажира не пристегнут, либо имеется неисправность в системе ремней безопасности.
	Индикатор системы помощи при движении на спуске (HDC)	Указывает на то, что система помощи при движении на спуске включена.
	Индикатор электронной системы поддержания курсовой устойчивости (ESC)	Если индикатор горит постоянно, это указывает на неисправность электронной системы поддержания курсовой устойчивости. Если индикатор мигает, это указывает на то, что система ESC работает.
	Индикатор отключения электронной системы поддержания курсовой устойчивости (ESC OFF)	Указывает на отключение электронной системы поддержания курсовой устойчивости.
	Индикатор состояния электромеханического стояночного тормоза (EPB)	Указывает на включение функции автоматического удержания автомобиля на месте.
	Индикатор неисправности системы пассивной безопасности (SRS)	Указывает на неисправность системы пассивной безопасности.
	Индикатор системы контроля давления в шинах (TPMS)	Указывает на неисправность системы контроля давления в шинах.
	Индикатор сажевого бензинового фильтра (GPF)	Указывает на перегрузку сажевого бензинового фильтра отложениями. Обратитесь в сервисный центр GAC.

Значок	Индикатор	Описание
	Индикатор сажевого бензинового фильтра (GPF)	Указывает на то, что количество отложений в сажевом бензиновом фильтре превысило допустимый предел; необходимо двигаться на высокой скорости до тех пор, пока белый индикатор не погаснет (рекомендуется не менее 40 минут).
	Индикатор низкого давления моторного масла	Указывает на недостаточное давление масла в двигателе.
	Индикатор уровня заряда тяговой аккумуляторной батареи	Указывает на слишком низкий уровень заряда тяговой аккумуляторной батареи.
	Индикатор предупреждения о низком напряжении аккумулятора	Указывает на неисправность системы зарядки низковольтного аккумулятора.
	Индикатор подключения зарядного пистолета	Указывает на подключение зарядного пистолета.
	Индикатор низкого уровня топлива	Если индикатор мигает, это указывает на низкий уровень топлива в топливном баке. Если индикатор горит постоянно, это указывает на неисправность цепи датчика уровня топлива топливного насоса.
	Индикатор высокой температуры охлаждающей жидкости двигателя	Указывает на слишком высокую температуру охлаждающей жидкости двигателя.
	Индикатор неисправности системы снижения токсичности отработавших газов	Указывает на неисправность системы снижения токсичности отработавших газов.
	Индикатор неисправности двигателя	Указывает на неисправность системы двигателя.
	Индикатор запланированной зарядки	Указывает на то, что запланированная зарядка успешно установлена.
	Индикатор движения с использованием только электрического привода	Указывает на то, что автомобиль движется, используя только электрический привод.
	Индикатор отсутствия рук на рулевом колесе	Указывает на то, что система ICA обнаружила отсутствие рук водителя на рулевом колесе в течение некоторого времени и требует, чтобы водитель контролировал рулевое управление.
	Индикатор неисправности электрической системы	Указывает на неисправность гибридной приводной системы.

Значок	Индикатор	Описание
	Индикатор системы адаптивного круиз-контроля (ACC)	Указывает на то, что система адаптивного круиз-контроля включена.
	Индикатор системы адаптивного круиз-контроля (ACC)	Указывает, на то, что система адаптивного круиз-контроля находится в режиме ожидания.
	Индикатор системы интегрированного круиз-контроля (ICA)	Указывает на то, что система интегрированного круиз-контроля включена.
	Индикатор системы интегрированного круиз-контроля (ICA)	Указывает на то, что система интегрированного круиз-контроля находится в режиме ожидания.

## Настройка дисплея комбинации приборов

На дисплее комбинации приборов отображаются параметры автомобиля, навигационная информация, данные о пробеге и т. д.

### Левая информационная область дисплея комбинации приборов

С помощью кнопки меню на рулевом колесе можно настроить отображение в левой информационной области дисплея комбинации приборов нужной вам информации: давления в шинах, пробега и т. д.

#### Карта

Отображается карта.

#### Полезная информация

- Если выбрана тема комбинации приборов «Навигация», на дисплее будет отображаться навигационная информация.

#### Информация о давлении в шинах

Отображает давление в шинах и предупреждает об отклонении давления шин.

#### Информация о пробеге

- Время поездки: отображает время движения за одну поездку после включения автомобиля.
- Среднее потребление электроэнергии: отображает расход электроэнергии за одну поездку после включения автомобиля.
- Средний расход топлива за поездку: отображает расход топлива за одну поездку после включения автомобиля.
- Пробег за поездку: отображает расстояние, пройденное за одну поездку после включения автомобиля.
- Общий пробег: отображает общее расстояние, пройденное автомобилем; этот показатель не подлежит сбросу.

---

### **Индикатор заряда**

Отображает текущий уровень заряда тяговой аккумуляторной батареи в виде заполняемой шкалы. Цвет шкалы меняется в зависимости от уровня заряда. При низком уровне заряда загорается предупреждающий индикатор.

- При низком уровне заряда тяговой аккумуляторной батареи шкала индикатора становится желтой, загорается предупреждающий индикатор и появляется текстовое сообщение: «Тяговая аккумуляторная батарея разряжена».
- При нормальном уровне заряда тяговой аккумуляторной батареи шкала индикатора имеет зеленый цвет, предупреждающий индикатор не горит.

### **Указатель уровня топлива**

- При низком уровне топлива шкала индикатора становится желтой и загорается индикатор низкого уровня топлива.
- При нормальном уровне топлива шкала индикатора имеет синий цвет, индикатор низкого уровня топлива не горит.

### **Центральная информационная область дисплея комбинации приборов**

- Спидометр: отображает текущую скорость автомобиля, единицы измерения — км/ч.
- Информация систем помощи водителю: отображает информацию об используемых системах помощи водителю.

### **Правая информационная область дисплея комбинации приборов**

В правой информационной области дисплея комбинации приборов отображаются информация о текущем воспроизведении, предупреждающие сообщения систем автомобиля и прочая информация.

### **Индикатор мощности**

В режиме питания READY во время движения автомобиля на комбинации приборов в реальном времени отображается текущая мощность и мощность рекуперативного торможения по данным сигналов мощности от систем автомобиля. Цвет шкалы индикатора меняется в зависимости от режима отображения и значения текущей мощности в процентах.

### **Режим энергопотребления**

Отображает текущее состояние энергопотребления автомобиля. Комбинация приборов может отображать три режима энергопотребления: приоритет электропривода, интеллектуальный режим и приоритет ДВС.

---

## Проекционный дисплей

Проекционный дисплей (HUD) — это устройство, встроенное в приборную панель, которое проецирует основную информацию о движении, системах помощи водителю и т. д. на ветровое стекло.

В основном проецируется следующая информация:

- Основная информация о движении: включает текущую скорость, передачу и другие параметры.
- Информация систем помощи водителю: включает сведения о системе адаптивного круиз-контроля, системе интегрированного круиз-контроля и т. д.

### Переключатели и настройки

- Чтобы включить или отключить функцию отображения проекционного дисплея, войдите в меню центрального дисплея «Настройки → Дисплей → HUD».
- После включения функции можно настроить яркость, высоту, угол наклона и отображаемое содержимое проекционного дисплея.

#### Предупреждение

- Перед началом движения убедитесь, что яркость изображения проекционного дисплея оптимальна и изображение находится в удобной для вас зоне обзора.
- Не настраивайте проекционный дисплей во время движения, чтобы не создавать угрозу безопасности движения.

#### Внимание!

- Ветровые стекла автомобилей с функцией HUD изготавливаются из специального стекла. При необходимости замены рекомендуется обращаться в сервисный центр GAC.
- Всегда поддерживайте внутреннюю поверхность ветрового стекла в чистоте, аккуратно протирайте верхнюю часть проекционного дисплея мягкой тканью.

#### Полезная информация

- Яркость проекционного дисплея автоматически изменяется в зависимости от наружного освещения. При необходимости яркость изображения HUD можно отрегулировать вручную.
- Поляризационные солнцезащитные очки могут затруднить восприятие изображения проекционного дисплея.
- Если изображение проекционного дисплея кажется повернутым по часовой или против часовой стрелки, можно вручную отрегулировать угол наклона HUD до правильного положения.

# Центральный дисплей

## Описание центрального дисплея

Центральный дисплей обеспечивает интеллектуальный интерфейс управления системами автомобиля для максимального комфорта водителя.



Наименование	Описание
1 Строка состояния	Отображает уведомления, время и состояние функций автомобиля.
	Для перехода в меню управления функцией коснитесь соответствующего значка.
2 Рабочий стол	Для переключения между рабочими столами проведите по экрану пальцем влево или вправо.
3 Панель инструментов	Быстрый доступ к часто используемым функциям: обогрев ветрового стекла, климат-контроль и регулировка сидений, режимы внутренней и внешней циркуляции воздуха, регулятор громкости.

### **⚠ Предупреждение**

Водитель всегда должен уделять первостепенное внимание ситуации на дороге. В интересах обеспечения собственной безопасности, безопасности пассажиров и других участников дорожного движения водитель не должен пользоваться центральным дисплеем во время движения автомобиля.

## Центр управления

В центре управления можно собрать часто используемые элементы управления системами автомобиля для быстрого доступа к ним.

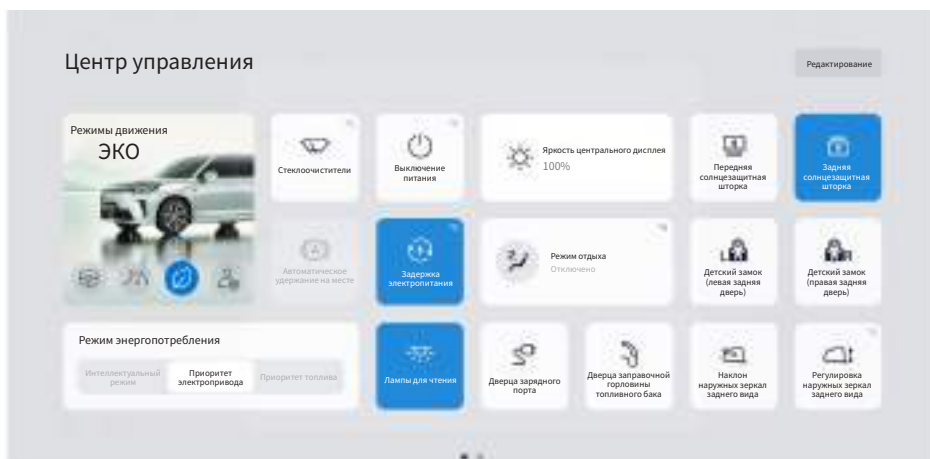

## Использование центра управления

### Порядок действий



Чтобы открыть центр управления, проведите пальцем вниз от верхней части центрального дисплея.

- Для быстрого переключения между режимами вождения «Эконом», «Комфорт» и «Спорт» коснитесь карточки «Режим движения».
- Коснитесь ярлыка функции, чтобы включить, настроить или выключить ее.

## Настройка центра управления

### Порядок действий

Коснитесь кнопки «Редактировать», чтобы перейти в режим редактирования центра управления.

- Перемещение ярлыка быстрого доступа: нажмите и удерживайте ярлык, затем перетащите его.
- Добавление или удаление ярлыков быстрого доступа: коснитесь переключателя  или , чтобы добавить или удалить ярлык быстрого доступа.

## Выход из центра управления

### Порядок действий

Проведите пальцем вверх от нижней части центрального дисплея или коснитесь кнопки «Home», чтобы закрыть центр управления.

---

# Безопасность управления

## Правильная посадка за рулем

В интересах собственной безопасности и комфорта, а также безопасности пассажиров перед началом движения убедитесь, что вы заняли правильное положение за рулем и должным образом отрегулировали подголовник и ремень безопасности.



### Порядок действий

Соблюдайте следующие рекомендации по правильной посадке за рулем:

- Сядьте прямо, поставив обе ноги на пол. Угол наклона спинки сиденья не должен превышать 30°.
- Убедитесь, что вы можете легко дотянуться до педалей. Держите рулевое колесо так, чтобы руки были слегка согнуты в локтях. Расстояние от груди до центра крышки подушки безопасности должно составлять не менее 25 см.
- Диагональная часть ремня безопасности должна размещаться между шеей и плечом, а поясная часть — прилегать к тазовым костям (не к животу).

### Предупреждение

- Не регулируйте положение водительского сиденья во время движения, так как это может привести к потере контроля над автомобилем.
- Запрещается управлять автомобилем в шлепанцах, обуви на высоком каблуке или босиком. Во время управления автомобилем запрещается разговаривать по телефону, так как это создает угрозу безопасности движения.
- При длительных поездках делайте регулярные перерывы, чтобы избежать усталости за рулем. Если во время движения вы почувствовали усталость или сонливость, не заставляйте себя продолжать движение — немедленно сделайте перерыв.

## Ремень безопасности

### Правильное использование ремней безопасности

Перед началом движения убедитесь, что все пассажиры пристегнуты ремнями безопасности. Правильное использование ремней безопасности значительно снижает риск получения травм при аварии. Все сиденья автомобиля оснащены трехточечными ремнями безопасности.

#### Порядок действий

1. Установите сиденье в удобное положение, сядьте прямо, опираясь спиной на спинку сиденья (см. раздел [Регулировка передних сидений](#)).
2. Плавно вытяните ремень безопасности. Диагональная часть ремня безопасности должна размещаться между шеей и плечом, а поясная часть — прилегать к тазовым костям.
3. Вставьте язычок ремня безопасности в замок до щелчка.
4. Потяните за ремень безопасности и убедитесь, что он надежно зафиксирован в замке.



#### Предупреждение

- Следите за чистотой замка ремня безопасности, не допускайте попадания посторонних предметов внутрь замка. В противном случае ремень может не защелкнуться должным образом, что приведет к возникновению угрозы безопасности.
- Между ремнем безопасности и телом не должно быть посторонних предметов.
- Не перекручивайте ремень безопасности.

### Использование ремня безопасности во время беременности

#### Порядок действий

Беременные женщины также должны использовать ремни безопасности. Диагональная часть ремня безопасности должна равномерно и плотно прилегать к груди, а поясная часть — располагаться как можно ниже на бедрах.



### **⚠ Предупреждение**

- Неправильное расположение ремня безопасности может привести к серьезным травмам или даже смерти беременной женщины и плода при экстренном торможении или столкновении.
- По мере увеличения срока беременности регулируйте положение сиденья и рулевого колеса, чтобы легко доставать до педалей и рулевого колеса.

### **Чистка ремней безопасности**

Для чистки ремней безопасности используйте ткань или губку, смоченную теплой водой с нейтральным моющим средством.

### **Регулировка ремней безопасности**

Ремни безопасности передних сидений регулируются по высоте. Отрегулируйте их с учетом роста водителя и переднего пассажира.

### **🔧 Порядок действий**

- Чтобы опустить ремень безопасности, нажмите и удерживайте кнопку регулировки и переместите регулятор высоты ремня безопасности вниз до нужного положения. Отпустите кнопку, подвигайте регулятор высоты ремня безопасности вверх-вниз и убедитесь, что он зафиксирован.



- Для перемещения регулятора ремня безопасности вверх удерживать кнопку регулировки нажатой не нужно — просто переместите регулятор в нужное положение.



#### **⚠ Предупреждение**

- Отрегулируйте высоту ремня безопасности до подходящего уровня. В противном случае его эффективность в экстренной ситуации может снизиться.
- Если регулятор высоты ремня безопасности поврежден, обратитесь в сервисный центр GAC для его замены.

#### **i Полезная информация**

По завершении регулировки потяните ремень безопасности вниз и убедитесь, что регулятор высоты надежно зафиксирован.

### **Проверка ремней безопасности**

Ремни безопасности — важный элемент системы пассивной безопасности. Перед каждой поездкой проверяйте ремни безопасности согласно приведенным ниже инструкциям.

#### **🔧 Порядок действий**

- Проверьте, нет ли износа, порезов и других повреждений ремней безопасности.
- Проверьте работоспособность ремня безопасности: вставьте язычок ремня безопасности в замок, резко потяните за ремень и убедитесь, что язычок зафиксирован в замке.
- Резко потяните за ремень безопасности и проверьте, срабатывает ли блокировка катушки ремня безопасности. Расстегните ремень безопасности и проверьте, нормально ли он возвращается в исходное положение.

#### **⚠ Предупреждение**

При обнаружении любых неисправностей ремня безопасности немедленно обратитесь в сервисный центр GAC.

### **Отстегивание ремня безопасности**

Ремень безопасности можно отстегивать только в безопасной обстановке.

#### **🔧 Порядок действий**

1. Нажмите кнопку замка ремня безопасности. Ремень автоматически втянется в катушку.



2. Если ремень безопасности не втянулся полностью, подайте его вручную. Не оставляйте ремень безопасности вытянутым наружу.

**⚠ Внимание!**

Отстегнув ремень безопасности, придерживайте его рукой. Слишком быстрое втягивание ремня может привести к травме или повреждению автомобиля.

### **Важные меры предосторожности при использовании ремней безопасности**

Строго соблюдайте приведенные ниже предупреждения — в противном случае возможны травмы или повреждение автомобиля.

**⚠ Опасность!**

- Всегда проверяйте, правильно ли застегнут ремень безопасности: неправильное использование ремня безопасности увеличивает риск травм или гибели при аварии.
- Не вскрывайте и не снимайте механизм ремня безопасности, это может повлиять на защитные функции ремня безопасности.
- Между ремнем безопасности и телом не должно быть твердых, хрупких или острых предметов: ключей, очков, авторучек и т. д., в противном случае возможны травмы.
- Ремень безопасности предназначен для использования одним человеком. Не пристегивайтесь одним ремнем безопасности вместе с другими людьми, в том числе с детьми.
- Ремни безопасности следует незамедлительно заменить, если они износились, стали грязными или повреждены.
- Когда ремни безопасности не используются, они должны быть полностью убраны и не должны оставаться в свободном состоянии.
- После любого столкновения обратитесь в сервисный центр ГАС для проверки ремней безопасности в сборе с катушками.
- Если автомобиль попал в аварию, подушки безопасности, преднатяжители ремней безопасности и связанные с ними компоненты системы пассивной безопасности должны быть проверены и при необходимости заменены. После срабатывания преднатяжителя ремня безопасности даже при отсутствии видимых повреждений необходимо заменить сиденье в сборе с ремнем безопасности.

---

## Напоминание о непристегнутом ремне безопасности

Система предупреждения о непристегнутом ремне безопасности напоминает водителю и пассажирам о необходимости пристегнуть ремни безопасности перед началом движения.

 : индикатор непристегнутого ремня безопасности

Если водитель или пассажир не пристегнут ремнем безопасности, на дисплее комбинации приборов загорается индикатор непристегнутого ремня безопасности:

- Если скорость автомобиля менее 20 км/ч, индикатор горит постоянно.
- Если скорость автомобиля 20 км/ч и выше, индикатор сначала мигает, затем горит постоянно в сопровождении предупреждающего текстового сообщения и непрерывного звукового сигнала.

### **Полезная информация**

После пристегивания ремня безопасности звуковой сигнал прекращается, а индикатор непристегнутого ремня безопасности на дисплее гаснет.

## Подушки безопасности

### Общие сведения о подушках безопасности

Подушки безопасности входят в состав системы пассивной безопасности и вместе с ремнями безопасности обеспечивают защиту водителя и пассажиров. На рисунке ниже показаны места установки подушек безопасности в автомобиле:



1 Фронтальная подушка безопасности переднего пассажира	6 Фронтальная подушка безопасности водителя
2 Правая шторка безопасности	7 Центральная подушка безопасности
3 Боковая подушка безопасности правого сиденья второго ряда	8 Боковая подушка безопасности левого переднего сиденья
4 Левая шторка безопасности	9 Боковая подушка безопасности левого сиденья второго ряда
5 Боковая подушка безопасности правого переднего сиденья	—

### Условия срабатывания подушек безопасности

Подушки безопасности срабатывают при фронтальном или боковом столкновении.

#### **⚠ Предупреждение**

- Подушки безопасности рассчитаны на однократное срабатывание. После срабатывания подушки безопасности компоненты системы подлежат замене.
- После срабатывания подушки безопасности запрещается управлять автомобилем. Немедленно обратитесь в сервисный центр GAC для замены компонентов системы пассивной безопасности.
- После любого столкновения как можно скорее обратитесь в сервисный центр GAC для проверки наличия повреждений подушек безопасности и мест их установки.

### Срабатывание подушки безопасности

Система пассивной безопасности работает только когда автомобиль включен. При серьезном столкновении подушки безопасности и ремни безопасности совместно защищают водителя и пассажиров, снижая риск получения травм и их тяжесть.

## Фронтальные подушки безопасности

Подушка безопасности водителя установлена в центре рулевого колеса, а подушка безопасности переднего пассажира — в правой верхней части приборной панели (место установки обозначено надписью AIRBAG). При сильном ударе фронтальные подушки безопасности защищают голову и грудь водителя и переднего пассажира.



\* Изображение приведено только для справки, ориентируйтесь на фактическую комплектацию вашего автомобиля.

## Срабатывание фронтальных подушек безопасности

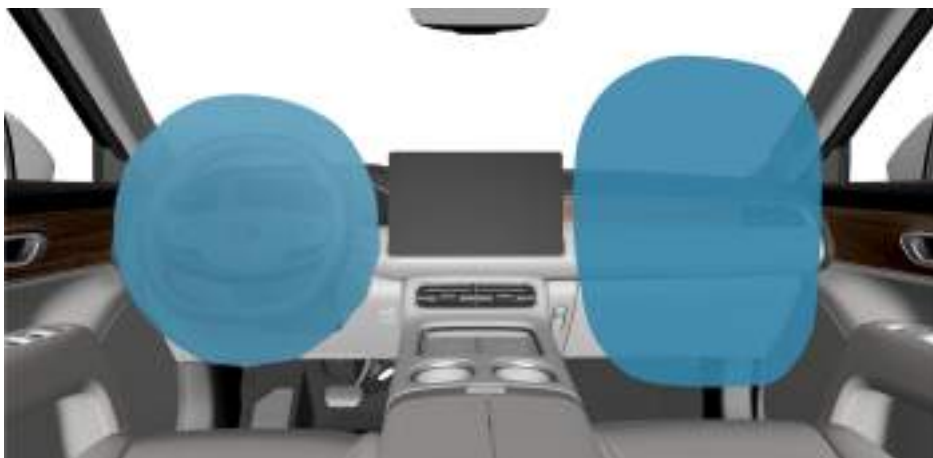

\* Изображение приведено только для справки, ориентируйтесь на фактическую комплектацию вашего автомобиля.

### **⚠ Предупреждение**

- Запрещается размещать какие бы то ни было предметы в зоне срабатывания подушек безопасности водителя и переднего пассажира — при срабатывании подушки безопасности это может быть опасно для жизни.

- 
- Запрещается размещать солнцезащитные наклейки и т. п. изделия на приборной панели со стороны переднего пассажира — это может помешать срабатыванию подушки безопасности, снизить эффективность защиты и оказаться опасным для жизни.

В следующих случаях фронтальные подушки безопасности могут не сработать:

- Питание автомобиля выключено.
- Незначительное лобовое столкновение.
- Боковой удар.
- Удар в заднюю часть автомобиля.
- Другие особые обстоятельства.

### **📌 Полезная информация**

Термин «незначительное столкновение» означает, что столкновение является таковым согласно настройкам блока управления, и не описывает степень повреждения автомобиля.

### **Боковые подушки безопасности**

Боковые подушки безопасности установлены с внешней стороны передних сидений и сидений второго ряда (места установки обозначены надписью AIRBAG). При сильном ударе боковые подушки защищают плечи и бедра водителя и пассажиров сидений первого и второго рядов, максимально снижая риск травм.



\* Изображение приведено только для справки, ориентируйтесь на фактическую комплектацию вашего автомобиля.

## Срабатывание боковых подушек безопасности



\* Изображение приведено только для справки, ориентируйтесь на фактическую комплектацию вашего автомобиля.

### **⚠ Предупреждение**

- Запрещается размещать какие бы то ни было предметы между внешней стороной сиденья и обшивкой двери — при срабатывании подушки безопасности это может оказаться опасным для жизни.
- Запрещается надевать чехлы на спинки сидений — это может помешать срабатыванию подушек безопасности, снизить эффективность защиты и оказаться опасным для жизни.

## Центральная подушка безопасности

Центральная подушка безопасности установлена на внутренней стороне спинки сиденья водителя (место установки обозначено надписью AIRBAG). При сильном ударе центральная подушка безопасности защищает плечи и голову водителя и переднего пассажира, максимально снижая риск травм.



\* Изображение приведено только для справки, ориентируйтесь на фактическую комплектацию вашего автомобиля.

## Срабатывание центральной подушки безопасности



\* Изображение приведено только для справки, ориентируйтесь на фактическую комплектацию вашего автомобиля.

## Шторки безопасности

Шторки безопасности установлены по обеим сторонам потолка (места установки обозначены надписями AIRBAG). При сильном ударе они защищают головы водителя и пассажиров.



\* Изображение приведено только для справки, ориентируйтесь на фактическую комплектацию вашего автомобиля.

## Срабатывание шторки безопасности



\* Изображение приведено только для справки, ориентируйтесь на фактическую комплектацию вашего автомобиля.

В следующих случаях боковые подушки безопасности, центральная подушка безопасности или шторки безопасности могут не сработать:

- Питание автомобиля выключено.
- Незначительный боковой удар.
- Лобовое столкновение.
- Удар в заднюю часть автомобиля.
- Другие особые обстоятельства.

### **📌 Полезная информация**

Термин «незначительное столкновение» означает, что столкновение является таковым согласно настройкам блока управления, и не описывает степень повреждения автомобиля.

## Ситуации, в которых могут сработать подушки безопасности

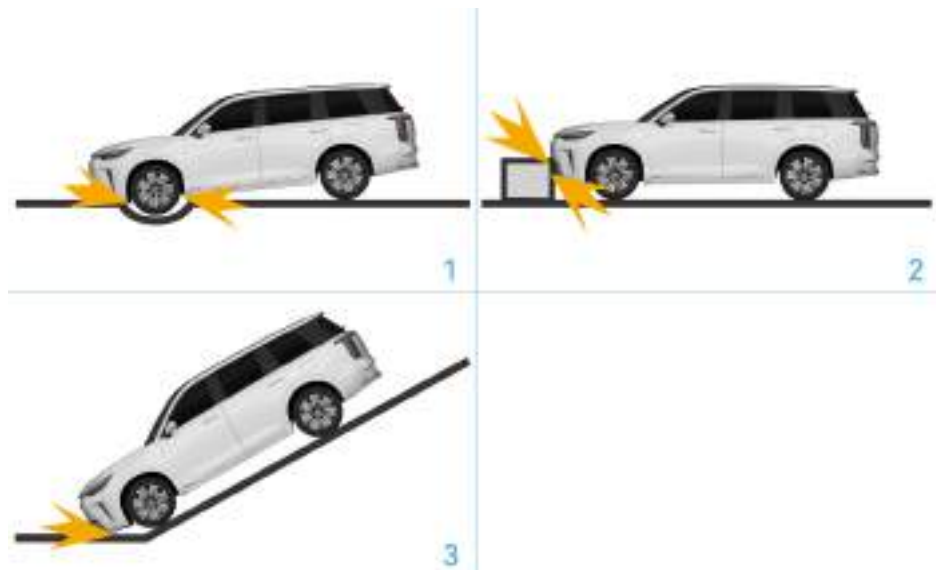

1. Удар передней части автомобиля о землю во время переезда выбоины.
2. Удар о выступающие предметы на дороге, бордюрный камень и т. п.
3. Удар передней части автомобиля о землю после крутого спуска.

## Ситуации, в которых подушки безопасности могут не сработать

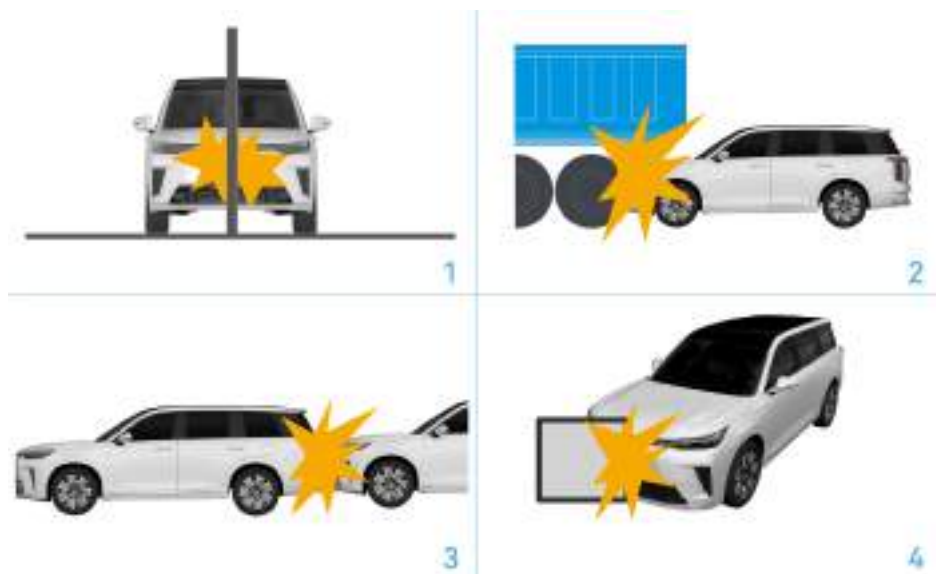

- 
1. Столкновение с бетонным столбом, деревом или другим узким предметом.
  2. Наезд сзади на нижнюю часть кузова грузовика или другого крупного транспортного средства.
  3. Удар в заднюю часть автомобиля другим транспортным средством.
  4. Нелобовое столкновение со стеной или другим транспортным средством.

### **Индикатор неисправности системы пассивной безопасности**

Индикатор неисправности системы пассивной безопасности на дисплее комбинации приборов показывает, исправна ли система пассивной безопасности.

 : индикатор неисправности системы пассивной безопасности

#### **Полезная информация**

В отсутствие неисправностей индикатор загорается на несколько секунд сразу после включения автомобиля, а затем гаснет. Если индикатор продолжает гореть или мигает, это свидетельствует о неисправности системы пассивной безопасности. В таком случае прекратите движение, припаркуйте автомобиль в безопасном месте и обратитесь в сервисный центр ГАС.

---

## Регистратор событий

Ваш автомобиль может быть оснащен регистратором событий (EDR). Его основная функция — регистрация данных при наступлении некоторых событий (например, при срабатывании подушек безопасности или при столкновении с дорожными препятствиями). Это позволяет понять, как работали системы автомобиля в момент столкновения. EDR специально разработан для записи данных событий, связанных с системами динамического управления и безопасности автомобиля и произошедших за короткий интервал времени, для использования при анализе дорожно-транспортных происшествий.

### Полезная информация

EDR регистрирует данные только при столкновении определенной степени; при обычном вождении автомобиля EDR не записывает данные.

### Возможные варианты использования данных EDR

Данные, записываемые с помощью EDR, помогают лучше понять обстоятельства, при которых происходят аварии и наносятся травмы, и эти данные используются для анализа дорожно-транспортных происшествий.

За исключением следующих ситуаций, компания GAC Motor International не будет раскрывать третьим лицам данные, сохраненные в EDR:

- Существует соответствующее соглашение с владельцем автомобиля (или его арендатором, если автомобиль сдавался в аренду).
- Имеется официальное требование полиции, суда или органа власти.
- Существует необходимость использования таких данных для исследования характеристик безопасности автомобиля.

### Доступ к инструментам для считывания данных EDR

Для считывания данных EDR требуется специальное оборудование. За дополнительной информацией обращайтесь в сервисный центр GAC.

### Извлечение данных из EDR

Для считывания данных регистратора событий (EDR) необходимо использовать специальный диагностический сканер. Следуйте инструкциям, приведенным в руководстве по эксплуатации устройства для считывания данных.

### Механизм перезаписи незаблокированных событий и типы событий, которые могут быть перезаписаны

Текущее событие может перезаписывать предыдущие данные незаблокированных событий, а данные заблокированных событий не могут быть перезаписаны данными последующих событий. Перезаписываемые (т. е. незаблокированные) события включают следующие:

- События, при которых невозможны восстановление устройств пассивной безопасности не сработали.
- События, при которых изменение скорости автомобиля в направлении оси X составляет менее 25 км/ч за 150 мс.

## Предупреждающие таблички

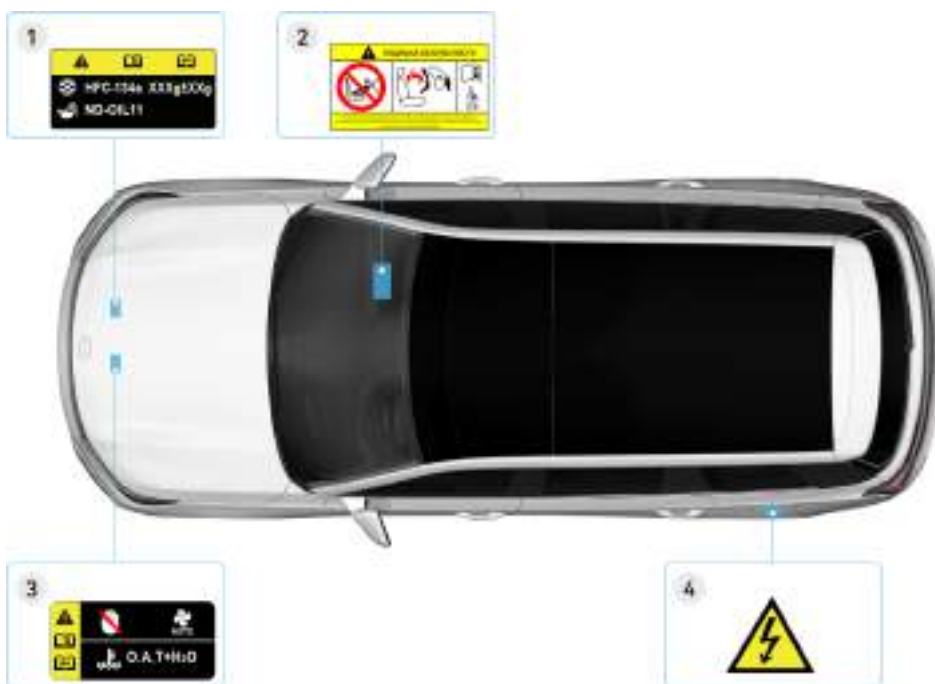

Места расположения предупреждающих табличек показаны на рисунке:

1 Предупреждающая табличка с информацией о хладагенте для заправки кондиционера — на декоративной панели в моторном отсеке.	3 Предупреждающая табличка об опасности контакта с вентилятором охлаждения — на декоративной панели в моторном отсеке.
2 Предупреждающая табличка о возможности срабатывания подушки безопасности — на солнцезащитном козырьке со стороны переднего пассажира.	4 Предупреждающая табличка об опасности высокого напряжения — на внутренней стороне дверцы зарядного порта.

### **i** Полезная информация

- Предупреждающие знаки об опасности высокого напряжения также имеются на высоковольтных компонентах автомобиля (компрессор, высоковольтный блок предохранителей, РТС и др.).
- Внимательно ознакомьтесь с предупреждающими знаками: они предназначены для предупреждения о потенциальных опасностях, способных привести к серьезным травмам. Если предупреждающие знаки отклеились или стали неразборчивыми, незамедлительно обратитесь в сервисный центр GAC для их замены.

## Детские автокресла

### Рекомендации по перевозке детей

Все сиденья автомобиля предназначены для взрослых. Если в автомобиле находится ребенок, обязательно используйте подходящее детское кресло.



#### **⚠ Предупреждение**

- Запрещается устанавливать детское кресло на сиденье переднего пассажира.
- Во время движения автомобиля пассажирам ростом менее 150 см не рекомендуется находиться на сиденье переднего пассажира.

### Предупреждающая табличка о возможности срабатывания подушки безопасности



### Инструкции по технике безопасности при использовании детского кресла

Во время поездки в автомобиле ребенок должен находиться в детском кресле. В противном случае при аварии возможны серьезные травмы из-за неправильной перевозки.

Внимательно изучите руководство по эксплуатации детского кресла перед его установкой и использованием. Соблюдайте законодательные требования в отношении перевозки детей в автомобилях, принятые в регионе эксплуатации.

В целях безопасности рекомендуется устанавливать детское кресло на сиденьях второго или третьего (шестиместные модели) ряда.

## **⚠ Предупреждение**

- Запрещается перевозить детей на сиденье переднего пассажира. В противном случае при столкновении срабатывание подушки безопасности может привести к серьезным травмам или даже летальному исходу.
- Даже если ребенок находится в детском кресле, не позволяйте ему опираться на дверь, боковую стойку или другие места, где расположена или может сработать подушка безопасности, так как удар от срабатывания подушки может привести к серьезным травмам или даже угрожать жизни ребенка.
- Не позволяйте детям вставать ногами или коленями на сиденье.
- Не позволяйте детям пользоваться системами, компоненты которых легко могут защемить части тела (стеклоподъемники, потолочный дисплей и т. д.).
- Не оставляйте детей в автомобиле без присмотра.
- Перевозите детей в детском кресле подходящей для вашего автомобиля модели. Запрещается перевозить детей на руках, в противном случае при аварии возможны травмы из-за недостаточной фиксации положения ребенка.
- Ремни безопасности не предназначены для младенцев и детей и могут нанести им травмы в случае аварии.
- Не позволяйте детям свободно перемещаться по салону во время движения автомобиля. В противном случае возможны серьезные травмы при столкновении или экстренном торможении.
- При нахождении ребенка в салоне заблокируйте детские замки дверей.
- Разные модели детских кресел устанавливаются по-разному. Строго следуйте инструкциям производителя изделия.
- Детское кресло и его компоненты могут нагреваться на солнце. Проверьте температуру кресла, прежде чем посадить в него ребенка. При необходимости дайте детскому креслу остыть во избежание получения ожогов.
- Люфт детского кресла не должен превышать 2,5 см. Если детское кресло закреплено ненадежно, подтяните ремень безопасности или установите кресло на другое сиденье и снова проверьте надежность крепления.

## **Информация об установке детских удерживающих устройств на различных посадочных местах:**

### **Шестиместные модели**

<b>Положение сиденья</b>	<b>Передние сиденья</b>	<b>Сиденья второго ряда</b>	<b>Сиденья третьего ряда</b>
Подходит для установки универсальных удерживающих устройств с фиксацией ремнями безопасности (Да/Нет)	Нет	Да	Да
Подходит для установки удерживающих устройств стандарта i-Size (Да/Нет)	Нет	Нет	Нет
Подходит для установки удерживающих устройств с боковыми креплениями (L1/L2) (Да/Нет)	Нет	Нет	Нет
Подходит для установки удерживающих устройств, обращенных против хода движения, в т. ч. больших размеров (R1/R2X/R2/R3)	Нет	R1, R2X, R2, R3	R1, R2X, R2, R3

Положение сиденья	Передние сиденья	Сиденья второго ряда	Сиденья третьего ряда
Подходит для установки удерживающих устройств, обращенных по ходу движения, в т. ч. больших размеров (F2X/F2/F3)	Нет	F2X, F2, F3	F2X, F2, F3
Подходит для установки бустерных сидений, в т. ч. больших размеров (B2/B3)	Нет	Нет	Нет

#### Пятиместные модели

Положение сиденья	Передние сиденья	Левое сиденье второго ряда	Центральное сиденье второго ряда	Правое сиденье второго ряда
Подходит для установки универсальных удерживающих устройств с фиксацией ремнями безопасности (Да/Нет)	Нет	Да	Нет	Да
Подходит для установки удерживающих устройств стандарта i-Size (Да/Нет)	Нет	Нет	Нет	Нет
Подходит для установки удерживающих устройств с боковыми креплениями (L1/L2) (Да/Нет)	Нет	Нет	Нет	Нет
Подходит для установки удерживающих устройств, обращенных против хода движения, в т. ч. больших размеров (R1/R2X/R2/R3)	Нет	R1, R2X, R2, R3	Нет	R1, R2X, R2, R3
Подходит для установки удерживающих устройств, обращенных по ходу движения, в т. ч. больших размеров (F2X/F2/F3)	Нет	F2X, F2, F3	Нет	F2X, F2, F3
Подходит для установки бустерных сидений, в т. ч. больших размеров (B2/B3)	Нет	Нет	Нет	Нет

## Рекомендуемые детские кресла

Группа по весу	Производитель	Модель	Направление установки
Группа 1 (9–18 кг)	Globalkids Talent Plus	C05310	Против хода движения

Меры предосторожности при установке:

### **Внимание!**

- Регулировка кресла: кресло должно быть установлено в направлении против хода движения в максимально вертикальном положении.
- Регулировка подголовника: нижний край подголовника кресла должен находиться на уровне плеч ребенка.
- Рекомендуется использовать крепление ISOFIX с опорой и штатным трехточечным ремнем безопасности.
- При установке с помощью штатного ремня безопасности плечевая лямка должна пройти через боковой защитный паз с одной стороны, затем через направляющий крючок на спинке, после чего язычок ремня безопасности плотно вставляется в замок для надежной фиксации. В процессе установки ремень безопасности не должен быть ослаблен, перекручен и т. п.
- Тщательно затяните поясную и плечевую лямки ремня безопасности автомобиля, уберите излишки ленты.
- Для раскрытия боковой защиты детского кресла: нажмите на нижнюю часть боковой защиты внутрь, чтобы она раскрылась, затем нажмите на переднюю кнопку регулировки и вытяните внутренний элемент до максимальной длины.
- Для установки необходимо извлечь внутренний вкладыш.
- При установке детского кресла обязательно ознакомьтесь с руководством по его использованию и закрепляйте его в соответствии с инструкциями производителя.

## Установка детского автокресла

Сиденья второго и третьего (шестиместные модели) ряда оснащены креплениями для детских кресел, соответствующими международному стандарту ISOFIX.

## Порядок установки (шестиместные модели)

### **Порядок действий**

1. Найдите крепления ISOFIX (обозначены маркировкой ISOFIX).



2. Согласно инструкции по установке детского кресла, зафиксируйте направляющие кресла в креплениях ISO FIX.
3. Прикрепите страховочный ремень детского кресла к специальной опоре за спинкой сиденья.

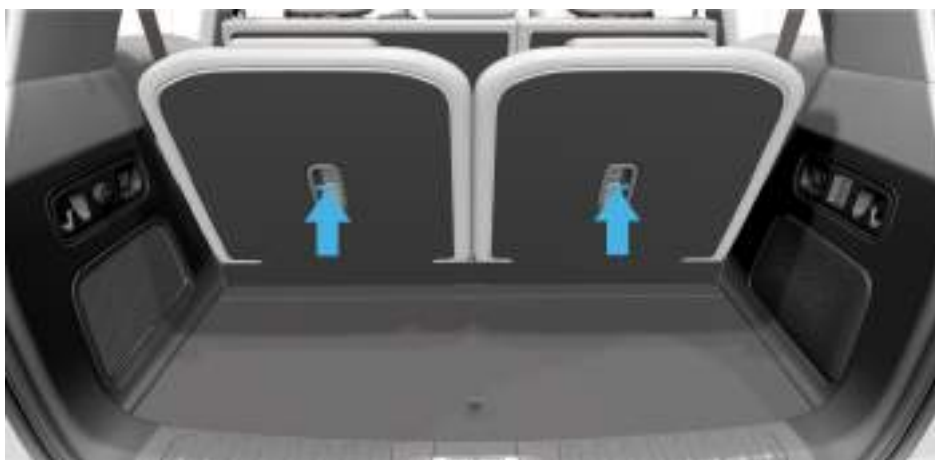

4. Потяните и покачайте детское кресло из стороны в сторону, чтобы проверить, надежно ли оно закреплено.

#### **Порядок установки (пятиместные модели)**

1. Найдите крепления ISO FIX (обозначены маркировкой ISO FIX).



2. Согласно инструкции по установке детского кресла, зафиксируйте направляющие кресла в креплениях ISOFIX.
3. Прикрепите страховочный ремень детского кресла к специальной опоре за спинкой сиденья.

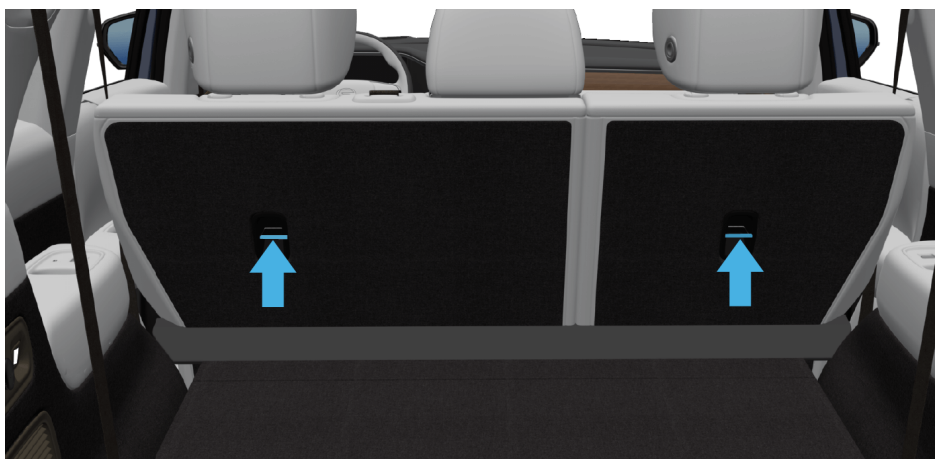

4. Потяните и покачайте детское кресло из стороны в сторону, чтобы проверить, надежно ли оно закреплено.

#### **📌 Полезная информация**

- Перед установкой детского кресла внимательно прочитайте руководство по эксплуатации и следуйте инструкциям.
- Если подголовник сиденья мешает установке детского кресла, снимите подголовник.

#### **Проверка детского кресла**

После завершения установки детского кресла проверьте, будет ли оно эффективно выполнять свои защитные функции.

---

## **Порядок действий**

Прежде чем посадить ребенка в детское кресло, выполните следующие проверки:

- Попробуйте покачать детское кресло из стороны в сторону или отделить его от сиденья. Если кресло поворачивается или отделяется от сиденья, переустановите его.
- Убедитесь, что используемое детское кресло соответствует возрасту, весу и росту ребенка.
- Отрегулируйте ремни безопасности детского кресла с учетом веса и возраста ребенка.
- Между ребенком и детским креслом не должно быть каких бы то ни было предметов.

# Управление системами автомобиля

В данном разделе содержится информация о правилах управления системами автомобиля и мерах предосторожности. Внимательно изучите приведенные ниже рекомендации.

## Ключи

### Дистанционный смарт-ключ

Дистанционный смарт-ключ можно использовать для разблокировки и блокировки дверей, открывания и закрывания окон, открывания и закрывания двери багажного отделения и т. д.

### Функции кнопок

#### 🔗 Порядок действий



1 Кнопка дистанционного включения/выключения системы климат-контроля:

Нажатие и удержание кнопки в течение 5 секунд в пределах зоны действия ключа включает систему климат-контроля. Аналогичным образом систему климат-контроля можно дистанционно выключить.

2 Кнопка разблокировки:

Нажатие этой кнопки один раз в пределах зоны действия ключа разблокирует все двери. При нажатии и удержании кнопки окна всех четырех дверей автоматически откроются. Если отпустить кнопку во время открытия окон, окна перестанут открываться.

#### ⚠️ Внимание!

- При дистанционном закрывании окон убедитесь, что в зоне движения стекол нет частей тела пассажиров (например, головы, рук и т. д.), иначе существует риск защемления.
- После нажатия кнопки разблокировки дверей, если двери не будут открыты в течение определенного времени, система автоматически повторно заблокирует их, даже если дистанционный смарт-ключ находится внутри автомобиля.

3 Кнопка открывания/закрывания двери багажного отделения:

Двойное нажатие кнопки в пределах зоны действия ключа включает электропривод для открытия или закрытия двери багажного отделения. Если снова нажать кнопку во время открытия или закрытия двери багажного отделения, дверь остановится в текущем положении.

#### 4 Кнопка блокировки дверей:

- Нажатие кнопки один раз в пределах зоны действия ключа заблокирует все двери. При нажатии и удержании кнопки окна всех четырех дверей автоматически закроются. Если во время автоматического закрытия окон отпустить кнопку, окна перестанут закрываться.
- Двойное нажатие кнопки в пределах зоны действия ключа включает функцию поиска автомобиля: автомобиль подаст звуковой сигнал или замигают приборы освещения, указывая его местоположение.

#### 5 Кнопка звукового сигнала:

Нажатие и удержание кнопки в течение 3 секунд включает звуковой сигнал сигнализации автомобиля.

#### Полезная информация

Короткое нажатие кнопки разблокировки или кнопки звукового сигнала во время звучания сигнализации выключает звуковой сигнал.

### Замена элемента питания дистанционного смарт-ключа

#### Порядок действий

1. Нажмите на крышку дистанционного смарт-ключа и сдвиньте ее в направлении, показанном стрелкой, до щелчка. Снимите крышку.



2. Извлеките механический ключ и с его помощью подденьте защитную крышку элемента питания.



3. Извлеките элемент питания дистанционного смарт-ключа.



4. Сборка смарт-ключа выполняется в обратном порядке.

**ⓘ Полезная информация**

- Для замены используйте только элементы питания того же размера и с тем же номинальным напряжением.
- Использование неподходящих элементов питания может привести к поломке дистанционного смарт-ключа.
- Утилизируйте использованные элементы питания в соответствии с действующим законодательством об охране окружающей среды.

## Аварийное включение автомобиля с помощью дистанционного смарт-ключа

### Порядок действий

Если на дисплее комбинации приборов появляется сообщение «Ключ не обнаружен» из-за низкого заряда элемента питания дистанционного смарт-ключа, положите ключ горизонтально на метку внутри отделения для хранения в центральном подлокотнике, пристегните ремень безопасности, нажмите на педаль тормоза и переведите подрулевой переключатель передач в положение N. Загорится индикатор READY на комбинации приборов, и автомобиль заведется.

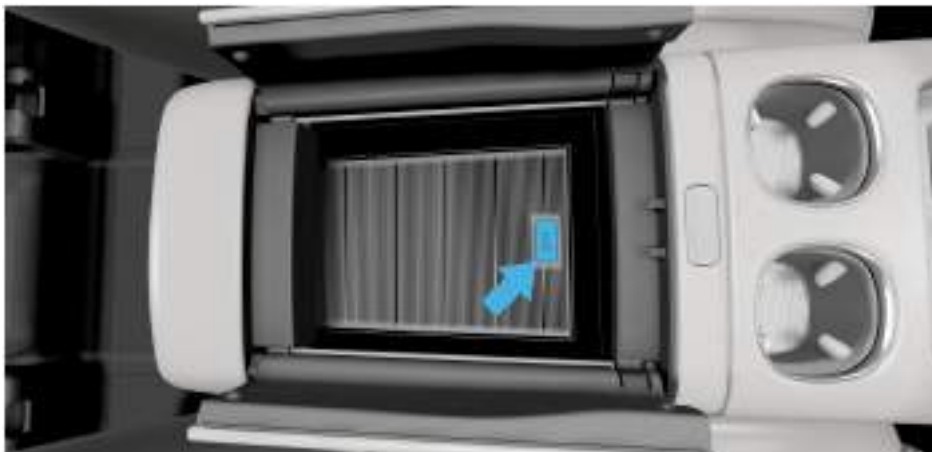

### Полезная информация

Этот способ включения автомобиля является аварийным. Замените элемент питания дистанционного смарт-ключа как можно скорее.

### Механический ключ

Внутри дистанционного смарт-ключа имеется механический ключ, с помощью которого можно разблокировать или заблокировать двери автомобиля.

### Порядок действий

1. Нажмите на крышку дистанционного смарт-ключа и сдвиньте ее в направлении, показанном стрелкой, до щелчка. Снимите крышку.



2. Извлеките механический ключ.



3. Вставьте механический ключ в отверстие в декоративной крышке замка левой передней двери, аккуратно подденьте крышку вверх, потяните за ручку двери и снимите декоративную крышку.



4. Вставьте механический ключ в замочную скважину. Для блокировки дверей автомобиля поверните ключ по часовой стрелке, для разблокировки — против часовой стрелки.



#### **Полезная информация**

При разряженном низковольтном аккумуляторе и полном отключении питания автомобиля аварийный механический ключ позволяет заблокировать или разблокировать только левую переднюю дверь, но не все двери.

## Двери

### Блокировка и разблокировка дверей автомобиля снаружи

Заблокировать или разблокировать двери автомобиля можно несколькими способами.

#### Места расположения антенн

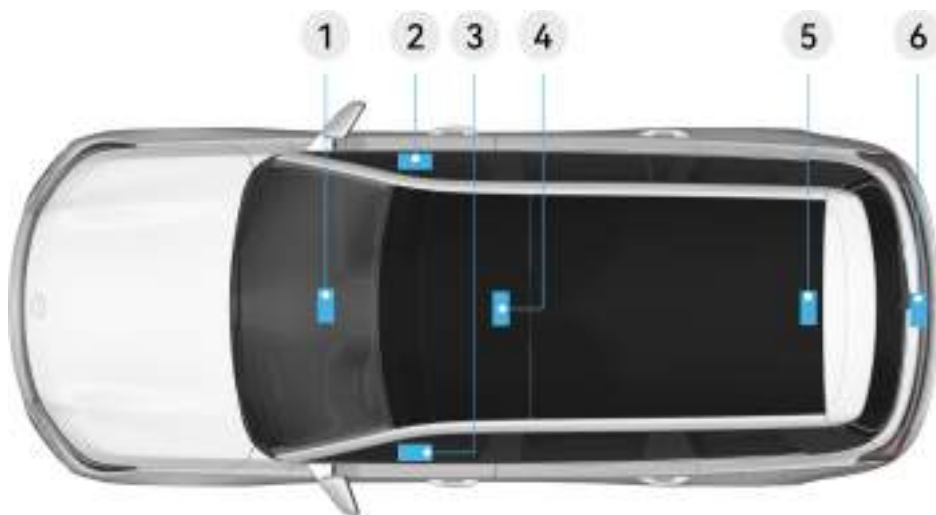

- 1 Под приборной панелью
- 2 Внутри правой передней двери
- 3 Внутри левой передней двери
- 4 Под центральной консолью
- 5 Под отделением для хранения в багажном отделении
- 6 Внутри заднего бампера

#### **⚠ Предупреждение**

Низкочастотные антенны системы бесключевого доступа могут создавать помехи для работы кардиостимуляторов. Лицам с имплантированными кардиостимуляторами необходимо тщательно изучить условия и область применения используемого кардиостимулятора во избежание воздействия помех, которые могут создать угрозу для жизни.

### Включение и выключение автоматической блокировки/разблокировки дверей

#### **🔗 Порядок действий**

Чтобы включить или выключить функцию интеллектуальной блокировки/разблокировки, на центральном дисплее перейдите в раздел «Настройки → Управление системами автомобиля → Замки».

При включенной функции интеллектуальной блокировки/разблокировки автоматическая блокировка/разблокировка четырех дверей выполняется при приближении к автомобилю или удалении от него водителя со смарт-ключом.

## **Полезная информация**

- Для обеспечения сохранности вашего автомобиля и личных вещей перед уходом проверяйте, заблокированы ли двери автомобиля.
- Если дверь багажного отделения или капот не закрыты, после срабатывания интеллектуальной блокировки сработает светозвуковая сигнализация.
- Если какая-либо дверь не закрыта должным образом, на комбинации приборов появится соответствующее предупреждение.

### **Внимание!**

Функция интеллектуальной блокировки не будет работать при возникновении любого из следующих условий:

- Какая-либо из дверей осталась открытой.
- Напряжение низковольтного аккумулятора автомобиля или элемента питания смарт-ключа слишком низкое.
- Работе смарт-ключа препятствуют электронные устройства или металлические предметы.
- Смарт-ключ находится внутри салона или рядом со стеклом двери автомобиля.
- Во время попытки закрыть двери смарт-ключ находится слишком далеко от автомобиля.
- После закрытия двери дистанционный смарт-ключ остается вне автомобиля в пределах эффективной зоны обнаружения дольше определенного времени (эффективная зона зависит от окружающих условий).

Функция интеллектуальной разблокировки не будет работать при возникновении любого из следующих условий:

- Напряжение низковольтного аккумулятора автомобиля или элемента питания смарт-ключа слишком низкое.
- Работе смарт-ключа препятствуют электронные устройства или металлические предметы.
- Смарт-ключ находится внутри салона или рядом со стеклом двери автомобиля.
- После закрытия двери дистанционный смарт-ключ остается вне автомобиля в пределах эффективной зоны обнаружения дольше определенного времени (эффективная зона зависит от окружающих условий).

## **Включение или выключение автоматической разблокировки при парковке**

### **Порядок действий**

Чтобы включить или выключить функцию автоматической разблокировки при парковке, на центральном дисплее перейдите в раздел «Настройки → Управление системами автомобиля → Замки».

При включенной функции автоматической разблокировки при парковке по завершении поездки при включении режима P выполняется автоматическая разблокировка четырех дверей.

## **Включение и выключение блокировки дверей при движении автомобиля**

### **Порядок действий**

Чтобы включить или выключить функцию блокировки дверей при движении автомобиля, на центральном дисплее перейдите в раздел «Настройки → Управление системами автомобиля → Замки».

Если двери закрыты правильно и функция включена, когда скорость автомобиля превысит 20 км/ч, двери автоматически заблокируются.

## Включение и выключение звукового сигнала блокировки/разблокировки дверей

### Порядок действий

Чтобы включить или выключить звуковой сигнал блокировки/разблокировки дверей, на центральном дисплее перейдите в раздел «Настройки → Звук».

При включенном звуковом сигнале блокировки/разблокировки дверей при блокировке или разблокировке дверей автомобиля будет раздаваться звуковой сигнал.

## Блокировка и разблокировка дверей автомобиля с помощью дистанционного смарт-ключа

### Порядок действий

См. раздел [Дистанционный смарт-ключ](#).

## Блокировка и разблокировка дверей с помощью механического ключа

### Порядок действий

См. раздел [Механический ключ](#).

## Аварийная блокировка дверей

Если из-за разряженного низковольтного аккумулятора невозможно заблокировать двери с помощью дистанционного смарт-ключа, воспользуйтесь одним из следующих методов аварийной блокировки дверей:

### Аварийная блокировка двери водителя

#### Порядок действий

См. раздел [Механический ключ](#).

### Аварийная блокировка остальных дверей

#### Порядок действий



1. Извлеките механический ключ для аварийного доступа (см. раздел [Механический ключ](#)).
2. Откройте дверь и вставьте аварийный механический ключ в выключатель замка 1.

3. Поверните механический ключ и закройте дверь, чтобы заблокировать соответствующую боковую дверь.
4. Повторите вышеуказанные действия для поочередной блокировки остальных дверей.

### **Функция автоматической разблокировки при столкновении**

Если система обнаруживает серьезное столкновение, все двери автоматически разблокируются. В зависимости от силы и области удара система может не сработать в некоторых экстремальных условиях.

### **Блокировка и разблокировка дверей изнутри автомобиля**

Заблокировать или разблокировать двери изнутри автомобиля можно несколькими способами.

### **Блокировка и разблокировка дверей автомобиля с помощью кнопки блокировки/разблокировки дверей**



#### **🔒 Порядок действий**

Если двери автомобиля заблокированы, нажмите кнопку разблокировки для разблокировки дверей. Если двери автомобиля разблокированы, нажмите эту же кнопку для блокировки дверей.

#### **ℹ️ Полезная информация**

Для блокировки дверей все двери автомобиля, включая дверь багажного отделения, должны быть закрыты.

### **Блокировка и разблокировка дверей автомобиля через центральный дисплей**

#### **🔒 Порядок действий**

Для блокировки или разблокировки дверей автомобиля нажмите кнопку «Замки дверей» на нижней панели инструментов центрального дисплея.

#### **ℹ️ Полезная информация**

Перед блокировкой дверей проверьте, закрыты ли двери (включая дверь багажного отделения) и капот автомобиля.

## Использование внутренних ручек передних дверей



### Порядок действий

- Если двери автомобиля разблокированы, для открывания двери потяните за внутреннюю ручку.
- Если двери автомобиля заблокированы, для разблокировки и открывания двери дважды потяните за внутреннюю ручку.

### Детские замки

Детский замок обеспечивает безопасность детей в автомобиле и предотвращает случайное открывание дверей и окон изнутри во время движения. При размещении детей на задних сиденьях автомобиля рекомендуется заблокировать детский замок.

### Порядок действий

Включить детский замок можно следующим способом.

#### Включение через центр управления

Проведите пальцем вниз от верхней части центрального дисплея, чтобы открыть центр управления. Нажмите кнопку «Детский замок левой задней двери» или «Детский замок правой задней двери».

### Предупреждение

При заблокированном детском замке соответствующую заднюю дверь невозможно открыть изнутри. Во избежание несчастных случаев не оставляйте детей в автомобиле без присмотра.

---

## Капот

### Открывание капота

#### Порядок действий



Дважды потяните за ручку открывания капота под приборной панелью со стороны водителя. Крышка капота автоматически разблокируется и слегка приподнимется. Поднимите крышку капота вверх.

---

## Закрывание капота

### Порядок действий



Опустите крышку капота и слегка нажмите на нее в указанных на рисунке местах для фиксации.

### Предупреждение

- Перед открыванием капота проверьте, остыла ли крышка, в противном случае возможно получение ожога.
- В ветреную погоду крышка капота может внезапно упасть или открыться слишком сильно, что может привести к повреждению автомобиля и травмам.
- Не закрывайте крышку капота с усилием и не позволяйте ей свободно падать с большой высоты во избежание повреждения автомобиля.
- Если во время движения автомобиля капот не закрыт до конца, на дисплее комбинации приборов появляется соответствующее сообщение. В таком случае немедленно снизьте скорость, остановитесь в безопасном месте и закройте капот надлежащим образом.
- Запрещается разблокировать крышку капота во время движения автомобиля.

### Полезная информация

- Перед открыванием капота убедитесь, что автомобиль находится в режиме Р и включен стояночный тормоз.
- Убедитесь, что стеклоочистители выключены и плотно прилегают к ветровому стеклу, в противном случае возможно повреждение компонентов автомобиля.
- Во избежание появления царапин не допускайте контакта острых предметов с крышкой капота.

---

## Дверь багажного отделения

### Открытие и закрытие двери багажного отделения

#### Открытие и закрытие двери багажного отделения с помощью дистанционного смарт-ключа

##### Порядок действий

См. раздел [Дистанционный смарт-ключ](#).

#### Открытие и закрытие двери багажного отделения с помощью кнопок на двери

##### Порядок действий



**Открытие двери багажного отделения:** нажмите кнопку на внешней стороне двери багажного отделения. Дистанционный смарт-ключ при этом должен находиться в пределах радиуса действия.



---

**Закрывание двери багажного отделения:** нажмите кнопку на внутренней стороне двери багажного отделения. Дверь багажного отделения автоматически опустится и закроется.

### **Полезная информация**

Если автомобиль не движется и его двери разблокированы, достаточно нажать на кнопку открывания двери багажного отделения, чтобы открыть ее. При этом не обязательно иметь при себе смарт-ключ.

## **Открывание и закрывание двери багажного отделения через центральный дисплей**

### **Порядок действий**

Для открывания, закрывания или остановки движения двери багажного отделения на центральном дисплее перейдите в раздел «Настройки → Управление системами автомобиля» и нажмите программную кнопку «Дверь багажного отделения» на 3D-модели автомобиля.

## **Память высоты двери багажного отделения**

### **Порядок действий**

#### **Настройка с помощью кнопки на двери багажного отделения**

1. Настройте нужную высоту открытия двери багажного отделения в диапазоне от 50 до 100% от максимальной высоты открывания.
  - Настройка высоты открытия: во время открытия или закрытия двери багажного отделения коротким нажатием кнопки на внутренней стороне двери остановите ее движение в момент, когда дверь достигнет нужной высоты.
2. Для сохранения угла открытия двери багажного отделения нажмите и удерживайте кнопку на внутренней стороне двери.

#### **Настройка через центральный дисплей**

На центральном дисплее перейдите в раздел «Настройки → Управление системами автомобиля → Прочее», выберите «Память высоты двери багажного отделения», и установите высоту открытия двери по умолчанию в диапазоне от 50 до 100% от максимальной высоты.

### **Предупреждение**

- Прежде чем открыть или закрыть дверь багажного отделения проверьте, нет ли препятствий (людей или предметов) на пути движения двери, в противном случае возможны травмы или повреждение автомобиля.
- Если вы открываете дверь багажного отделения при работающем двигателе автомобиля, убедитесь, что салон автомобиля достаточно вентилируется, чтобы предотвратить возможное попадание в салон выхлопных газов и отравление ими.
- Не воздействуйте на упоры двери багажного отделения, так как они содержат компоненты высокого давления / пружины и могут стать причиной несчастных случаев.
- Не позволяйте детям играть в багажном отделении или находиться в багажном отделении во время поездки.
- Запрещается размещать в багажном отделении легковоспламеняющиеся или взрывоопасные предметы.

## **Аварийная разблокировка двери багажного отделения**

В экстренной ситуации дверь багажного отделения можно открыть изнутри автомобиля механическим способом.

## Порядок действий

1. Опустите спинку сидений третьего (шестиместные модели) ряда или второго (пятиместные модели) ряда (см. раздел [Регулировка сидений третьего ряда\\*](#) или [Регулировка сидений второго ряда](#)). Проникните в багажное отделение и снимите декоративную крышку механизма аварийной разблокировки двери багажного отделения.

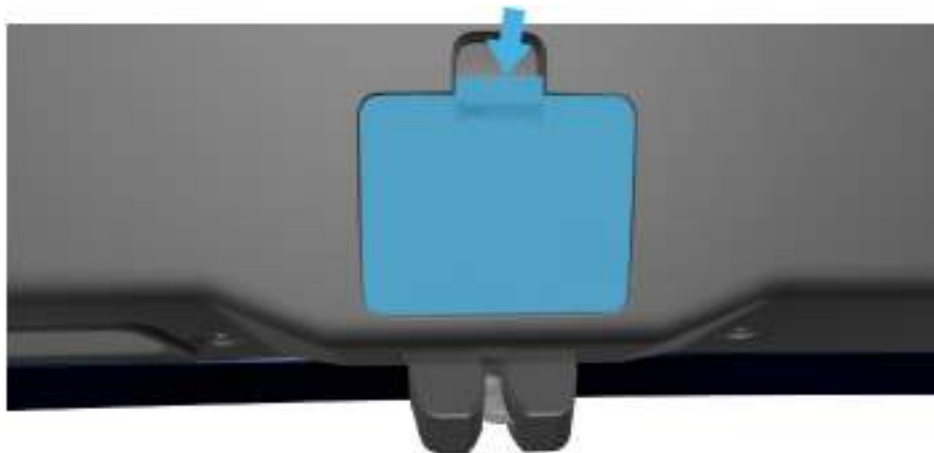

2. Для разблокировки двери багажного отделения сдвиньте вправо рычаг аварийной разблокировки.



3. Откройте дверь багажного отделения, толкнув ее наружу.

## Окна

### Открытие и закрытие окон автомобиля

Окна автомобиля можно открывать и закрывать изнутри автомобиля с помощью переключателей стеклоподъемников на двери водителя, а также с помощью дистанционного смарт-ключа или центрального дисплея.

### Переключатели стеклоподъемников

С помощью переключателей на двери водителя можно управлять всеми стеклоподъемниками, и каждый пассажир может управлять своим окном с помощью переключателя на своей двери.



- 1 Переключатель стеклоподъемника левой передней двери
- 2 Переключатель стеклоподъемника левой задней двери
- 3 Переключатель стеклоподъемника правой передней двери
- 4 Переключатель стеклоподъемника правой задней двери

### Открытие и закрытие окон с помощью переключателей стеклоподъемников



## Порядок действий

- Режим 1: плавно потяните вверх или нажмите и удерживайте переключатель стеклоподъемника — стекло будет подниматься или опускаться, пока вы удерживаете переключатель.
- Режим 2: потяните вверх или нажмите до упора переключатель стеклоподъемника — стекло автоматически поднимется или опустится до крайнего положения.

## Полезная информация

- Если во время автоматического подъема или опускания стекла снова потянуть или нажать соответствующий переключатель стеклоподъемника, стекло остановится.
- Обледенение стекол в зимних условиях может затруднять их подъем и опускание. В таком случае следует сначала дать стеклу оттаять.

## Предупреждение

- При выходе из автомобиля закрывайте все окна.
- Водитель несет ответственность за управление всеми электрическими стеклоподъемниками, а также за действия пассажиров с ними. Не позволяйте детям управлять стеклоподъемниками во избежание случайного срабатывания. Стеклоподъемники могут защемить части тела детей или других пассажиров.
- При закрывании окон следите за тем, чтобы не защемить части тела пассажиров. Защемление головы, шеи или руки пассажира стеклом окна автомобиля может привести к серьезным травмам.

## Открытие и закрытие окон через центральный дисплей

### Порядок действий

На центральном дисплее перейдите в раздел «Настройки > Управление системами автомобиля», нажмите «Окна» и выберите опцию регулировки открытия окна (полное открытие, полное закрытие, проветривание).

## Открытие и закрытие окон с помощью дистанционного смарт-ключа

См. раздел [Дистанционный смарт-ключ](#)

## Блокировка стеклоподъемников пассажирских дверей



---

## Порядок действий

- При нажатии на кнопку блокировки стеклоподъемников на кнопке загорится индикатор, при этом переключатели стеклоподъемников на двери водителя останутся рабочими, а переключатели на пассажирских дверях будут заблокированы.
- Чтобы восстановить работу переключателей стеклоподъемников на пассажирских дверях, снова нажмите кнопку блокировки стеклоподъемников.

### Внимание!

Если на задних сиденьях находятся дети, включите функцию блокировки стеклоподъемников для обеспечения безопасности.

## Полезная информация

Кроме перечисленных выше способов, управлять открытием и закрытием окон можно также с помощью голосового помощника (зависит от комплектации).

## Автоматическое закрытие окон

Чтобы включить или выключить функцию автоматического закрытия окон при блокировке дверей автомобиля, на центральном дисплее перейдите в раздел «Настройки → Управление системами автомобиля → Замки».

## Автоматическая калибровка стеклоподъемников

Если автоматический подъем стекла невозможен из-за внешних причин, стекло опустится и будет автоматически выполнена калибровка стеклоподъемника, после чего стекло автоматически поднимется.

### Внимание!

В исключительных случаях автоматический подъем стекла оказывается невозможен из-за сбоя автоматической калибровки. В таком случае необходимо выполнить калибровку стеклоподъемника вручную (см. раздел [Функция защиты от заземления](#)).

## Функция защиты от заземления

Если при подъеме стекла срабатывает функция защиты от заземления, стекло опустится на определенное расстояние и остановится.

## Инициализация функции защиты от заземления

Если функции автоматического подъема стекла или защиты от заземления не работают из-за многократного срабатывания функции защиты от заземления за короткое время или по другим причинам, необходимо вручную выполнить инициализацию стеклоподъемника.

1. Поднимите переключатель стеклоподъемника, стекло поднимется до полного закрытия, затем удерживайте переключатель в этом положении 2 секунды.
2. Затем нажмите на переключатель стеклоподъемника, чтобы полностью опустить стекло, и удерживайте его 2 секунды.
3. Наконец, снова поднимите переключатель стеклоподъемника — стекло автоматически поднимется до конца, и инициализация будет завершена.

---

**⚠ Опасность!**

- Во время инициализации функция защиты от заземления не работает. Следите за тем, чтобы никакие предметы или части тела не оказались на пути движения стекла: это помешает процессу инициализации и может привести к травме.
- Запрещается проверять работу функции защиты от заземления, просовывая в окно руки или другие части тела: это может привести к травме.

**ℹ Полезная информация**

Если после выполнения инициализации функция защиты от заземления по-прежнему не работает, обратитесь в сервисный центр ГАС для диагностики и ремонта.

---

## Солнцезащитная шторка

### Открытие и закрытие солнцезащитной шторки

#### Открытие и закрытие солнцезащитной шторки через центральный дисплей

##### Порядок действий

На центральном дисплее перейдите в раздел «Настройки → Управление системами автомобиля», коснитесь кнопки «Солнцезащитная шторка» и выберите опцию регулировки открытия солнцезащитной шторки (передняя солнцезащитная шторка, задняя солнцезащитная шторка).

#### Открытие и закрытие передней солнцезащитной шторки с помощью потолочной консоли

##### Порядок действий



**Открытие шторки:** проведите пальцем по кнопке 1 — солнцезащитная шторка автоматически откроется. Нажатие на кнопку 1 во время открытия остановит движение шторки.

**Закрывание шторки:** проведите пальцем по кнопке 1 — солнцезащитная шторка автоматически закроется. Нажатие на кнопку 1 во время закрытия остановит движение шторки.

##### Полезная информация

Помимо вышеуказанных способов, открыть или закрыть солнцезащитную шторку можно с помощью голосового помощника (зависит от комплектации).

#### Функция защиты от заземления

Если при закрытии солнцезащитная шторка встретит препятствие, автоматически сработает функция защиты от заземления: шторка немного сдвинется назад и остановится.

##### Опасность!

Запрещается проверять работу функции защиты от заземления, просовывая в проем руки или другие части тела: это может привести к травме.

## Сиденья

### Комфортная посадка/высадка

Сиденье водителя поддерживает функцию комфортной посадки/высадки.

При посадке функция комфортной посадки/высадки обеспечивает автоматический возврат сиденья в исходное положение после закрытия двери. При высадке сиденье после открытия двери автоматически отодвигается назад на определенное расстояние для удобства выхода из автомобиля.

#### Порядок действий

Для включения или выключения функции комфортной посадки/высадки водителя коснитесь кнопки  на нижней панели инструментов центрального дисплея и перейдите в раздел «Управление системами автомобиля → Настройки сидений».

#### Внимание!

Не размещайте предметы за сиденьем водителя во избежание их повреждения или повреждения сиденья при движении.

### Регулировка передних сидений

Передние сиденья можно регулировать с помощью электроприводов. Выполняйте регулировку сидений до начала движения автомобиля с помощью переключателей на боковых панелях сидений.

### Регулировка горизонтального положения и высоты/угла наклона подушек сидений водителя и переднего пассажира



#### Порядок действий

- Для регулировки горизонтального положения сиденья перемещайте переключатель регулировки положения сиденья вперед и назад.
- Для регулировки угла наклона подушки сиденья перемещайте переднюю часть переключателя регулировки положения сиденья вверх и вниз (в некоторых моделях данная функция доступна только для сиденья водителя).
- Для регулировки высоты сиденья перемещайте заднюю часть переключателя регулировки положения сиденья вверх и вниз (только сиденье водителя).

### **⚠ Предупреждение**

- Не оставляйте предметы под передними сиденьями: они могут помешать фиксации сиденья.
- Запрещается регулировать сиденья во время движения автомобиля.
- После выключения питания автомобиля механизмы регулировки сидений все еще можно использовать. Во избежание случайного срабатывания и несчастных случаев не оставляйте детей в автомобиле без присмотра.

### **Регулировка угла наклона спинок сидений водителя и переднего пассажира**



### **🔧 Порядок действий**

Для регулировки угла наклона спинки сиденья перемещайте показанный на рисунке переключатель вперед и назад.

### **Регулировка поясничных опор сидений водителя и переднего пассажира**



## Порядок действий

Для регулировки поясничной опоры сиденья нажимайте на переднюю или заднюю часть показанного на рисунке переключателя.

### Регулировка подставки для ног сиденья переднего пассажира\*



## Порядок действий

Подъем подставки для ног: для подъема подставки для ног нажмите на переднюю часть показанного на рисунке переключателя.

Опускание подставки для ног: для опускания подставки для ног нажмите на заднюю часть показанного на рисунке переключателя.

### Регулировка сиденья переднего пассажира с помощью переключателей BOSS

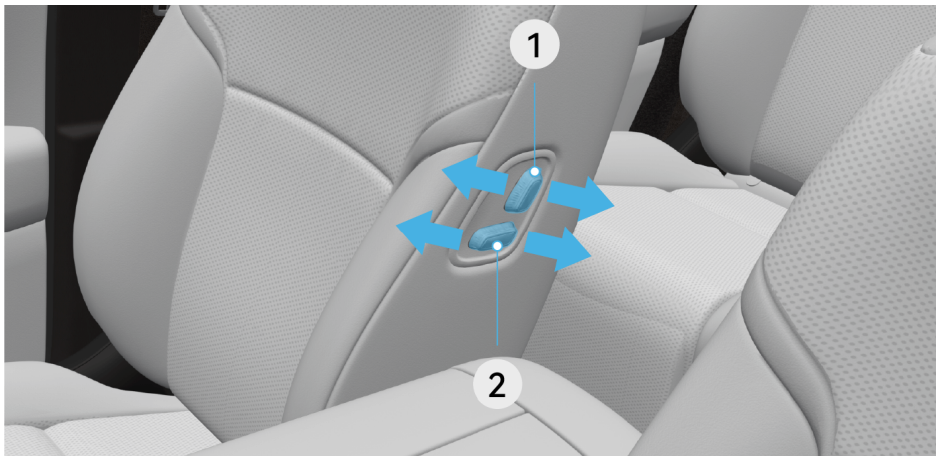

## Порядок действий

- 1 Регулировка угла наклона спинки сиденья: для регулировки угла наклона спинки сиденья переднего пассажира перемещайте переключатель вперед и назад.
- 2 Регулировка горизонтального положения сиденья: для регулировки горизонтального положения сиденья переднего пассажира перемещайте переключатель вперед и назад.

## Сиденье переднего пассажира с режимом нулевой гравитации\*

Включить или выключить режим нулевой гравитации сиденья переднего пассажира можно любым из следующих способов:

### Порядок действий

#### Включение и выключение через центральный дисплей

Для выбора режима нулевой гравитации сиденья переднего пассажира коснитесь кнопки  на нижней панели инструментов центрального дисплея и перейдите в раздел «Режимы».

Включение: для включения режима нулевой гравитации сиденья переднего пассажира нажмите кнопку .

Выключение: для выключения режима нулевой гравитации сиденья переднего пассажира и возврата сиденья в исходное положение нажмите кнопку .

#### Включение и выключение с помощью кнопок на сиденье



Включение: для включения режима нулевой гравитации сиденья переднего пассажира нажмите кнопку 1.

Выключение: для выключения режима нулевой гравитации сиденья переднего пассажира и возврата сиденья в исходное положение нажмите кнопку 2.

### Внимание!

Запрещается использовать режим нулевой гравитации во время движения автомобиля.

---

## Регулировка подголовников передних сидений

Подголовники передних сидений регулируются в двух направлениях следующим образом:

### Порядок действий

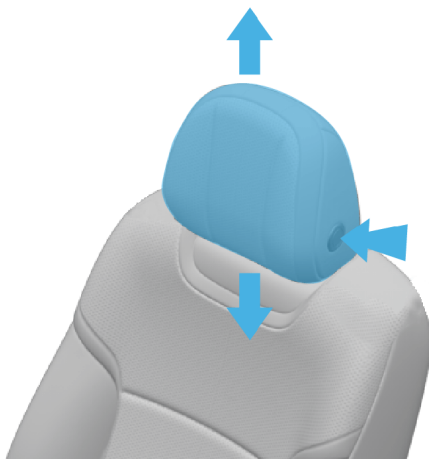

1. Нажмите и удерживайте кнопку блокировки подголовника и переместите подголовник вверх или вниз до нужного положения.
2. Отпустите кнопку, надавите на подголовник и убедитесь, что он надежно зафиксирован.

## Регулировка сидений второго ряда

Сиденья второго ряда можно регулировать с использованием электроприводов. Регулировка осуществляется с помощью переключателей на сиденьях или через центральный дисплей.

### Регулировка сидений второго ряда (шестиместные модели)

#### Регулировка горизонтального положения сиденья



## 🔗 Порядок действий

Для регулировки горизонтального положения сиденья перемещайте переключатель регулировки положения сиденья вперед и назад.

### Регулировка угла наклона спинки сиденья



## 🔗 Порядок действий

Для регулировки угла наклона спинки сиденья перемещайте переключатель регулировки положения сиденья вперед и назад.

### Регулировка подлокотника сиденья



- Положения подлокотника: подлокотник имеет 9 фиксированных положений. Исходным считается самое нижнее положение, каждое последующее фиксированное положение предполагает подъем подлокотника на 4°.
- Положение возврата: подлокотник поднимается на 14° от 9-го фиксированного положения, после чего его можно вернуть в исходное положение.
- Сложенное положение: подлокотник поднимается и устанавливается вдоль спинки сиденья.



### **Порядок действий**

Отрегулируйте наклон спинки сиденья до комфортного положения (наклоните назад ориентировочно на 25°).

**Подъем подлокотника:** поднимите подлокотник в удобное для вас положение.

**Опускание подлокотника:** поднимите подлокотник вверх в положение возврата, затем опустите в исходное положение и снова поднимите в удобное для вас положение.

### **Полезная информация**

- Из сложенного положения подлокотник опускается в исходное положение, не фиксируясь в промежуточных положениях. Это нормальное явление.
- Если угол наклона спинки сиденья небольшой, подлокотник в исходном положении может задевать о замок ремня безопасности, в связи с чем его может быть невозможно зафиксировать в нужном положении. Это нормальное явление.

### **Регулировка режима нулевой гравитации сиденья**

Включить или выключить режим нулевой гравитации сиденья можно с помощью центрального дисплея или кнопок на боковой панели сиденья.

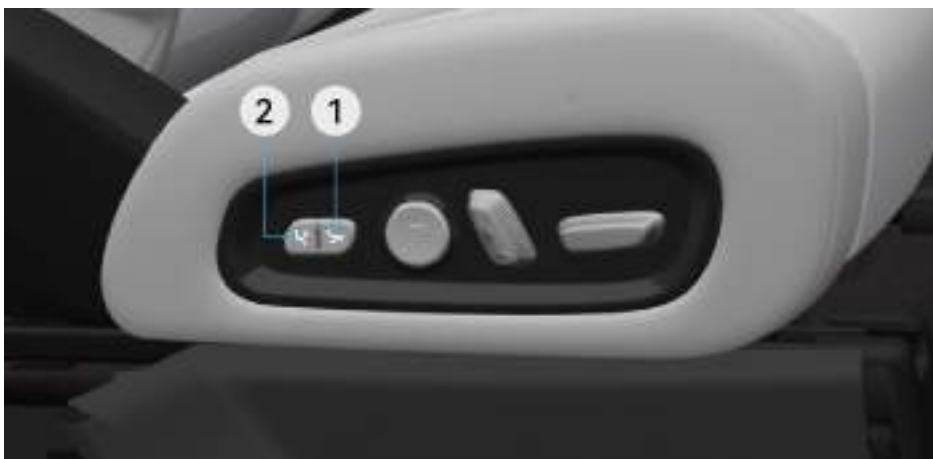

## Порядок действий

### Включение и выключение с помощью кнопок на сиденье

- 1 Кнопка включения: нажмите кнопку для включения режима нулевой гравитации сиденья.
- 2 Кнопка выключения: нажмите кнопку для выключения режима нулевой гравитации и возврата сиденья в исходное положение.

### Включение и выключение через центральный дисплей

Для включения или выключения режима нулевой гравитации левого или правого заднего сиденья коснитесь кнопки  на нижней панели инструментов центрального дисплея, перейдите в раздел «Режимы» и выберите «Режим повышенного комфорта для задних сидений».

Включение: для включения режима нулевой гравитации сиденья нажмите кнопку .

Выключение: для выключения режима нулевой гравитации и возврата сиденья в исходное положение нажмите кнопку .

### Внимание!

Запрещается использовать режим нулевой гравитации во время движения автомобиля.

### Регулировка подголовников

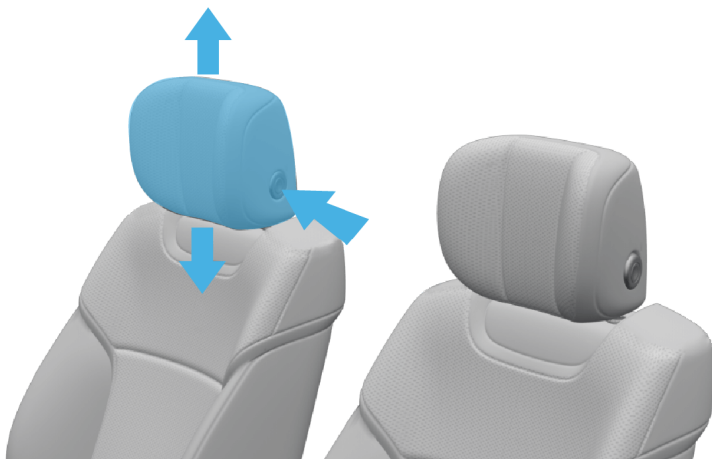

## Порядок действий

1. Нажмите и удерживайте кнопку блокировки подголовника и переместите подголовник вверх или вниз до нужного положения.
2. Отпустите кнопку, надавите на подголовник и убедитесь, что он надежно зафиксирован.

## Регулировка сидений второго ряда (пятиместные модели)

### Регулировка угла наклона спинки сиденья



#### Порядок действий

Для регулировки угла наклона спинки сиденья перемещайте переключатель регулировки положения сиденья вперед и назад.

#### Складывание спинки сиденья в одно касание

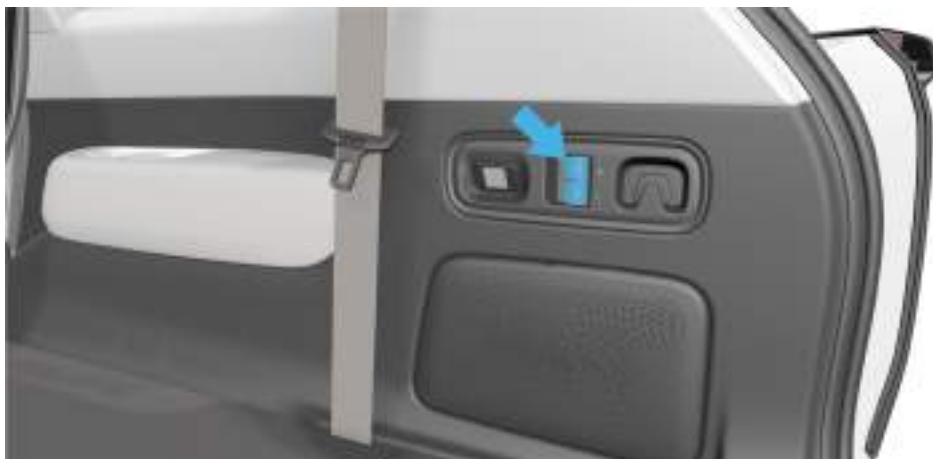

#### Порядок действий

Складывание спинки сиденья: нажмите на переключатель, чтобы сложить спинку сиденья вперед.  
Раскладывание спинки сиденья: потяните переключатель вверх, чтобы вернуть спинку сиденья в исходное положение.

## Регулировка подголовников сидений

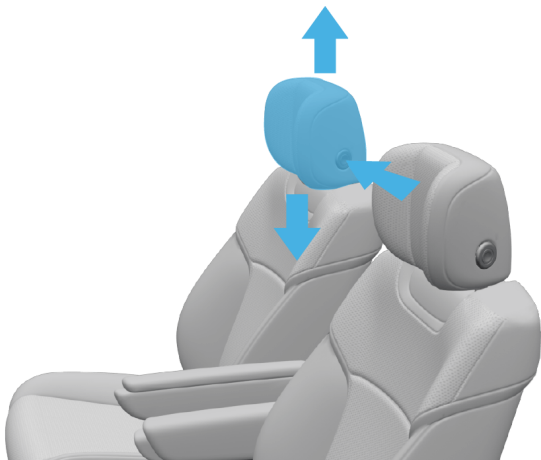

### Порядок действий

1. Нажмите и удерживайте кнопку блокировки подголовника и переместите подголовник вверх или вниз до нужного положения.
2. Отпустите кнопку, надавите на подголовник и убедитесь, что он надежно зафиксирован.

### Регулировка сидений третьего ряда\*

Сиденья третьего ряда можно регулировать с использованием электроприводов. Регулировка осуществляется следующими способами:

### Регулировка угла наклона спинки сиденья



### Порядок действий

Для регулировки угла наклона спинки сиденья нажмите или потяните вверх переключатель регулировки угла наклона спинки сиденья.

## Складывание спинки сиденья в одно касание



### Порядок действий

Складывание спинки сиденья: нажмите на переключатель, чтобы сложить спинку сиденья вперед.

Раскладывание спинки сиденья: потяните переключатель вверх, чтобы вернуть спинку сиденья в исходное положение.

## Регулировка подголовников

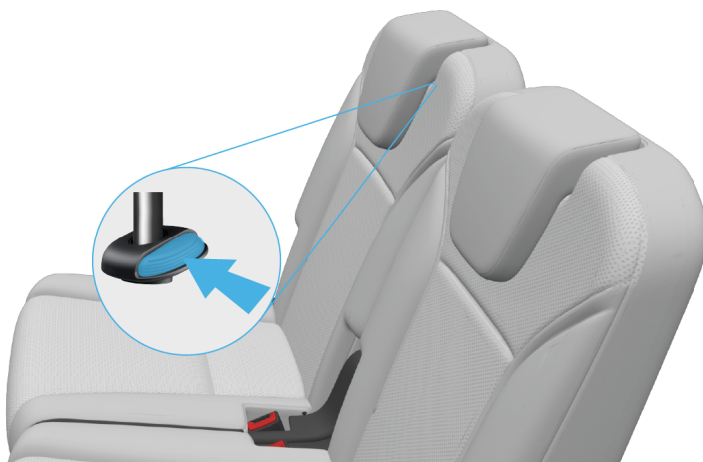

### Порядок действий

Подъем: поднимите подголовник до требуемого положения.

Опускание: удерживайте кнопку блокировки и опустите подголовник до требуемой высоты.

## Подогрев сидений

### Порядок действий

1. Для перехода в меню управления подогревом сидений коснитесь кнопки  на нижней панели инструментов центрального дисплея и перейдите в раздел «Подогрев».
2. Нажимайте кнопку «Подогрев» соответствующего сиденья для выбора одного из трех уровней интенсивности подогрева. Регулировка интенсивности подогрева сиденья осуществляется циклически (сильный — средний — слабый — выключено — сильный).

### Полезная информация

Функции подогрева и вентиляции сидений не могут быть включены одновременно.

### Предупреждение

- Используйте функцию подогрева сидений с осторожностью, в особенности будьте внимательны при длительном использовании функции.
- Запрещается протыкать сиденья острыми предметами: повреждение нагревательного элемента может привести к перегреву.
- Лица, имеющие пониженную чувствительность из-за пожилого возраста, хронических заболеваний, диабета, травмы спинного мозга, приема лекарств, употребления алкоголя, усталости и т. п., при использовании функции подогрева сидений могут получить ожог.
- Запрещается размещать на сиденьях чехлы, подушки и подобные предметы, препятствующие отводу тепла: это может привести к перегреву сиденья или снижению эффективности подогрева.

## Вентиляция сидений

### Порядок действий

1. Для перехода в меню управления вентиляцией сидений коснитесь кнопки  на нижней панели инструментов центрального дисплея и перейдите в раздел «Вентиляция».
2. Нажимайте кнопку «Вентиляция» соответствующего сиденья для выбора одного из трех уровней интенсивности вентиляции. Регулировка интенсивности вентиляции сиденья осуществляется циклически (сильная — средняя — слабая — выключено — сильная).

### Полезная информация

Функции подогрева и вентиляции сидений не могут быть включены одновременно.

### Предупреждение

Не используйте для чистки сидений автомобиля моющие средства с высоким содержанием жидкости. В противном случае влага может проникнуть внутрь сиденья и повредить электронные компоненты.

## Функция массажа

### Порядок действий

Для перехода в меню управления функцией массажа коснитесь кнопки  на нижней панели инструментов центрального дисплея и перейдите в раздел «Массаж».

- Выбор режима массажа: для выбора режима массажа нажмите на нужный режим для соответствующего сиденья.
- Включение и выключение функции массажа: для включения или выключения функции массажа нажмите на кнопку любого режима для соответствующего сиденья.

### Полезная информация

Функция массажа работает в течение 15 минут после включения, а затем автоматически отключается.

### **⚠ Предупреждение**

- Не рекомендуется использовать функцию лицам с имплантированными кардиостимуляторами или другими электронными устройствами.
- Не рекомендуется использовать функцию лицам с тяжелыми травмами поясничного отдела позвоночника.
- Не рекомендуется использовать функцию беременным женщинам и женщинам в послеродовом периоде.
- Не рекомендуется использовать функцию детям до 12 лет. Несовершеннолетние старше 12 лет могут использовать функцию массажа только под присмотром взрослых.

## **Снятие и установка подголовника сиденья**

### **Снятие подголовника сиденья**

#### **🔧 Порядок действий**

1. Нажмите кнопку блокировки подголовника.

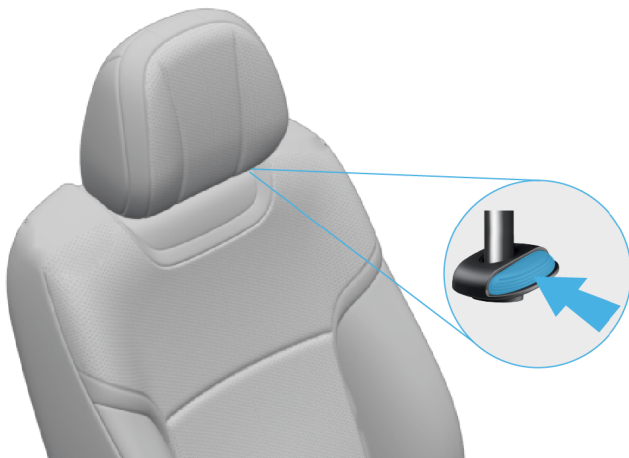

2. Потяните подголовник вверх.

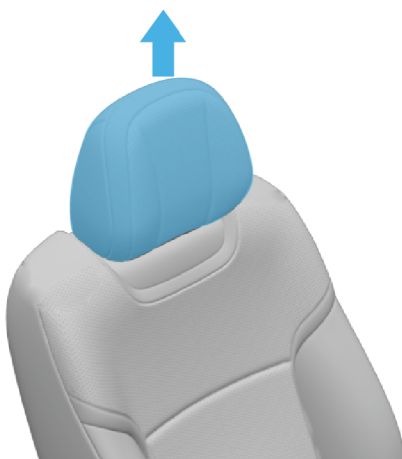

---

## Установка подголовника сиденья

### Порядок действий

1. Совместите опоры подголовника с монтажными отверстиями, нажмите и удерживайте кнопку блокировки и вставьте подголовник.
2. Отпустите кнопку, надавите на подголовник и убедитесь, что он надежно зафиксирован.

### Предупреждение

При установке подголовника правильно отрегулируйте его высоту, чтобы обеспечить наилучшую защиту в случае аварии.

### Внимание!

- Внутри направляющих втулок подголовника в спинке сиденья водителя находятся разъемы жгута проводов мультимедийной системы. Не допускайте попадания посторонних предметов в направляющие втулки для подголовников, чтобы не повредить разъемы.
- Не перемещайте подголовник сиденья водителя на спинки других сидений, иначе динамики в подголовнике не будут работать.
- При включении режимов автоматической работы или синхронизации для передних сидений сложите солнцезащитные козырьки во избежание их повреждения.

## Рулевое колесо

### Регулировка положения рулевого колеса

По завершении регулировки сиденья примите правильное положение за рулем и установите рулевое колесо в удобное для вас положение.

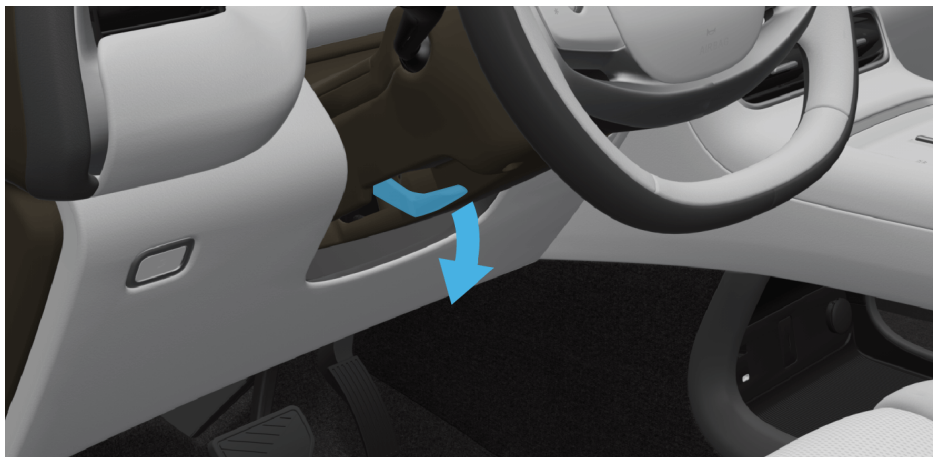

#### Порядок действий

1. Разблокируйте рулевую колонку, опустив рычаг блокировки.
2. Установите рулевое колесо в удобное для вас положение.
3. Заблокируйте рулевую колонку, подняв рычаг блокировки.
4. Подвигайте рулевое колесо вверх-вниз и вперед-назад и убедитесь, что оно надежно зафиксировано.

#### Предупреждение

Категорически запрещается регулировать рулевое колесо во время движения автомобиля. Выполняйте регулировку рулевого колеса только после полной остановки автомобиля, в противном случае регулировка может спровоцировать опасные маневры и привести к аварии.

### Настройка режима рулевого управления

1. Перейдите в раздел «Настройки → Вождение → Режим движения» на центральном дисплее.
2. Нажмите «Настроить» и выберите подходящий режим рулевого управления.

### Кнопки на рулевом колесе

На многофункциональном рулевом колесе имеются кнопки для быстрого доступа к управлению различными функциями автомобиля.

## Функции кнопок



1 Левая кнопка со звездочкой	Короткое нажатие: включение функции, заданной в пользовательских настройках. Нажатие и удержание: переход к меню настройки пользовательских кнопок одним нажатием.
2 Кнопка управления подключением телефона через Bluetooth	Ответ на звонок или завершение вызова.
3 Левый регулятор	Прокрутка вверх/вниз: увеличение или уменьшение громкости. Переключение влево/вправо: предыдущий трек / следующий трек. Нажатие: пауза/воспроизведение. Регулировка наружных зеркал заднего вида.
4 Правый регулятор	Прокрутка вверх/вниз: увеличение/уменьшение скорости круиз-контроля. Переключение влево/вправо: уменьшение/увеличение дистанции круиз-контроля. Регулировка наружных зеркал заднего вида.
5 Кнопка интеллектуального голосового управления	Включение или выключение интеллектуального голосового помощника.
6 Правая кнопка со звездочкой	Короткое нажатие: включение функции, заданной в пользовательских настройках. Нажатие и удержание: переход к меню настройки пользовательских кнопок одним нажатием.

## Настройка пользовательских кнопок

### Порядок действий

В разделе «Настройки → Управление системами автомобиля → Рулевое колесо» на центральном дисплее можно назначить функции, вызываемые коротким или длинным нажатием левой или правой кнопок со звездочкой на рулевом колесе (круговой обзор, интеллектуальная парковка, переключение источника звука, выключение звука мультимедийной системы, переключение отображаемых на комбинации приборов карточек и др.).

### Звуковой сигнал

#### Порядок действий

Для включения звукового сигнала нажмите на кнопку звукового сигнала в центре рулевого колеса. Для выключения звукового сигнала отпустите кнопку.



#### Предупреждение

Не удерживайте кнопку слишком долго, чтобы не повредить систему подачи звукового сигнала.

### Подогрев рулевого колеса

В холодную погоду можно включить подогрев рулевого колеса для повышения комфорта при управлении автомобилем.

#### Порядок действий

1. Для перехода в меню управления подогревом рулевого колеса коснитесь кнопки  на нижней панели инструментов центрального дисплея.
2. Для включения подогрева рулевого колеса коснитесь переключателя подогрева.

#### Предупреждение

Если после включения функции подогрева рулевого колеса температура не меняется длительное время или рулевое колесо становится слишком горячим, немедленно выключите функцию и обратитесь в сервисный центр GAC.

---

## Зеркала заднего вида

### Регулировка наружных зеркал заднего вида

Зеркала заднего вида имеют решающее значение для безопасности движения. Угол наклона наружных зеркал заднего вида можно изменять с помощью регуляторов на рулевом колесе.

### Регулировка наружных зеркал заднего вида

#### Порядок действий

На центральном дисплее перейдите в раздел «Настройки → Управление системами автомобиля → Регулировка наружных зеркал заднего вида». Для регулировки наружных зеркал заднего вида используйте виртуальные кнопки во всплывающем окне регулировки.

#### Предупреждение

- Запрещается выполнять регулировку наружных зеркал заднего вида во время движения автомобиля: это может стать причиной возникновения аварийной ситуации.
- Попытка вручную изменить положение наружного зеркала заднего вида в случае чрезмерного усилия может привести к повреждению и неисправности компонента.
- Отражения в наружных зеркалах заднего вида могут немного отличаться от реальных объектов — будьте осторожны при вождении.

### Складывание и раскладывание наружных зеркал заднего вида

Наружные зеркала заднего вида можно складывать и раскладывать следующими способами:

#### Порядок действий

Проведите пальцем вниз от верхней части центрального дисплея, чтобы открыть центр управления. Для складывания наружных зеркал заднего вида коснитесь кнопки «Сложить наружные зеркала заднего вида», для раскладывания зеркал коснитесь кнопки еще раз.

### Включение и выключение автоматического складывания наружных зеркал заднего вида

#### Порядок действий

Для включения или выключения автоматического складывания наружных зеркал заднего вида перейдите в раздел «Настройки → Управление системами автомобиля → Зеркала заднего вида» на центральном дисплее.

Автоматическое складывание наружных зеркал заднего вида: наружные зеркала заднего вида автоматически складываются при блокировке дверей автомобиля снаружи.

Автоматическое раскладывание наружных зеркал заднего вида: наружные зеркала заднего вида автоматически раскладываются при разблокировке дверей автомобиля снаружи.

### Включение и выключение функции наклона наружных зеркал заднего вида при движении задним ходом

#### Порядок действий

Для включения или выключения функции наклона наружных зеркал заднего вида при движении задним ходом перейдите в раздел «Настройки → Управление системами автомобиля → Зеркала заднего вида» на центральном дисплее.

## Регулировка угла наклона наружных зеркал при движении задним ходом

### 🔗 Порядок действий

1. Включите автомобиль. С помощью центрального дисплея включите функцию наклона наружных зеркал заднего вида при движении задним ходом.
2. На центральном дисплее перейдите в раздел «Настройки → Управление системами автомобиля → Зеркала заднего вида» и выберите «Наклон наружных зеркал».
3. Отрегулируйте угол наклона наружных зеркал заднего вида при движении задним ходом и коснитесь кнопки «ОК» для подтверждения.

### Обогрев наружных зеркал заднего вида

Наружные зеркала заднего вида автомобиля имеют функцию обогрева. Включить или выключить функцию можно с помощью переключателя обогрева заднего стекла.

### 🔗 Порядок действий

Коснитесь кнопки  на нижней панели инструментов центрального дисплея для перехода в меню управления системой климат-контроля. Для включения или выключения функции коснитесь кнопки обогрева заднего стекла и наружных зеркал заднего вида.

### Память положения наружных зеркал заднего вида

Наружные зеркала заднего вида имеют функцию памяти: после регулировки и сохранения положения наружных зеркал заднего вида система автоматически связывает его с текущим положением сиденья водителя. Для каждого положения сиденья водителя сохраняется одно соответствующее положение наружных зеркал заднего вида.

### Регулировка салонного зеркала заднего вида

Угол наклона салонного зеркала заднего вида можно регулировать для удобства наблюдения за дорожной обстановкой позади автомобиля.

### Салонное зеркало заднего вида с автоматическим затемнением

Салонное зеркало заднего вида имеет функцию автоматического затемнения: при попадании яркого света (например, дальнего света фар движущегося сзади транспортного средства) происходит автоматическое затемнение зеркала для уменьшения воздействия света на водителя.



---

Вручную отрегулируйте угол наклона салонного зеркала заднего вида до достижения оптимального обзора дорожной обстановки позади автомобиля.

### **Включение и выключение функции автоматического затемнения салонного зеркала заднего вида**

#### **Порядок действий**

Для включения или выключения функции автоматического затемнения салонного зеркала заднего вида перейдите в раздел «Настройки → Управление системами автомобиля → Зеркала заднего вида» на центральном дисплее.











## Система климат-контроля

### Управление системой климат-контроля

В меню настроек климат-контроля можно регулировать температуру, интенсивность обдува, режим подачи воздуха и другие параметры для максимального комфорта водителя и пассажиров.



Значок	Наименование	Описание
	Индикация температуры в зоне водителя/переднего пассажира	Температуру климат-контроля можно регулировать, проводя вверх или вниз по области отображения температуры с обеих сторон. Температура в зонах водителя и переднего пассажира может настраиваться независимо.
	Уменьшение интенсивности обдува передней части салона	Уменьшение интенсивности обдува. Интенсивность обдува также можно регулировать, проводя пальцем по шкале интенсивности.
	Увеличение интенсивности обдува передней части салона	Увеличение интенсивности обдува. Интенсивность обдува также можно регулировать, проводя пальцем по шкале интенсивности.
	Настройки системы климат-контроля	Нажмите эту кнопку, чтобы войти в меню настроек климат-контроля, где можно включить или отключить функции самоосушения кондиционера и вентиляции при разблокировке.
	Программная кнопка «ЕКО»	Включение или выключение энергосберегающего режима системы климат-контроля.
	Обогрев и размораживание заднего стекла и наружных зеркал заднего вида	Включение или выключение функции обогрева и размораживания наружных зеркал заднего вида.
	Обогрев и размораживание ветрового стекла	Включение или выключение функции обогрева и размораживания ветрового стекла.

Значок	Наименование	Описание
	Программная кнопка «Вентиляция»	Включение или выключение режима вентиляции системы климат-контроля.
	Программная кнопка «Быстрый обогрев»	Включение режима быстрого обогрева: температура в зонах водителя и переднего пассажира синхронизируется на уровне 32°C, включается режим AUTO.
	Программная кнопка «Быстрое охлаждение»	Включение режима быстрого охлаждения: температура в зонах водителя и переднего пассажира синхронизируется на уровне 18°C, включается режим AUTO.
	Программная кнопка «A/C»	Включение или выключение компрессора кондиционера.
	Программная кнопка включения/выключения системы климат-контроля	Включение или выключение системы климат-контроля.
	Программная кнопка «AUTO»	Включение автоматического режима климат-контроля: после включения система климат-контроля автоматически регулирует температуру и воздушный поток, а при ручной регулировке воздушного потока режим AUTO отключается автоматически.
	Программная кнопка «Обдув области ног»	Включение режима обдува области ног. Можно комбинировать с другими режимами обдува для выбора различных направлений воздушного потока.
	Программная кнопка «Обдув области лица»	Включение режима обдува области лица. Можно комбинировать с другими режимами обдува для выбора различных направлений воздушного потока.
	Программная кнопка «Обдув стекол»	Включение режима обдува стекол. Можно комбинировать с другими режимами обдува для выбора различных направлений воздушного потока.
	Программная кнопка «Синхронизация температуры»	Включение или выключение функции синхронизации температуры в зонах переднего пассажира и водителя.
	Программная кнопка переключения режимов циркуляции	Переключение между режимами циркуляции воздуха: внутренняя циркуляция / внешняя циркуляция.

## Приборы внешнего освещения



### Система интеллектуального управления головным освещением

Обеспечивает освещение при движении автомобиля ночью или в условиях недостаточной освещенности.

#### Включение или выключение внешнего освещения автомобиля

##### Порядок действий



На центральном дисплее перейдите в раздел «Настройки > Освещение > Фары» и используйте соответствующие кнопки для управления внешним освещением.

- Выкл.: выключение всех приборов внешнего освещения автомобиля.
- Габаритные огни: включение или выключение габаритных огней. При включении загорится индикатор габаритных огней  на комбинации приборов. Одновременно включаются или выключаются фонари освещения номерного знака.
- Ближний свет: включение или выключение ближнего света фар. Одновременно включаются или выключаются габаритные огни и фонари освещения номерного знака.
- Автоматическое включение фар: включение или выключение функции автоматического включения фар. После включения система автомобиля автоматически включает или выключает внешнее освещение в зависимости от степени наружной освещенности.
- Задний противотуманный фонарь: включение или выключение заднего противотуманного фонаря. При включении загорится индикатор заднего противотуманного фонаря  на комбинации приборов.

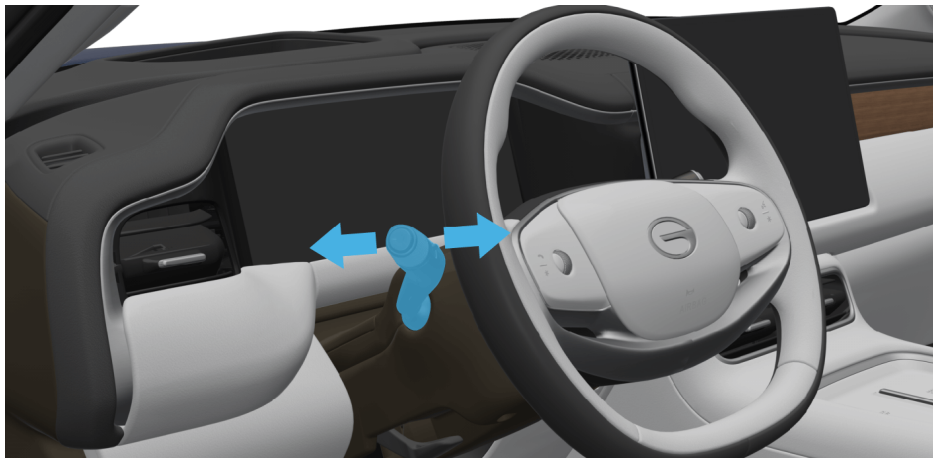
#### Включение или выключение дальнего света фар



##### Порядок действий

- Включение: после включения ближнего света нажмите переключатель управления освещением вперед для включения дальнего света. На приборной панели загорится индикатор дальнего света .
- Выключение: для выключения дальнего света снова нажмите рычаг управления освещением вперед или назад. Индикатор дальнего света  на комбинации приборов погаснет.

## **Внимание!**

Для вашей безопасности и безопасности других участников движения при встречном движении в темное время суток переключайте фары на ближний свет.

### **Полезная информация**

- Дальний свет можно включить только при включенном ближнем свете.
- Потяните рычаг управления освещением на себя и отпустите — дальний свет мигнет один раз, чтобы предупредить других участников дорожного движения.
- При определенных условиях (высокая влажность воздуха, после мойки автомобиля и т. д.) на внутренней поверхности фар может появиться конденсат или даже капли воды. Это явление аналогично запотеванию окон автомобиля во время движения в дождливую погоду и не является неисправностью.
- Стоянка автомобиля в сухом помещении, включение фар и движение автомобиля помогут убрать конденсат, однако в условиях высокой влажности фары могут запотеть снова.
- Если в фарах скапливается большое количество воды или конденсата, обратитесь в сервисный центр ГАС для проведения ремонта.

### **Световые сценарии**

#### **Порядок действий**

На центральном дисплее войдите в раздел «Настройки > Освещение > Световые сценарии», где в пункте «Сценарии приветствия» можно выбрать стиль освещения, а также включить или выключить функции «Сценарии движения» и «Индикация зарядки».

При включенной функции фары автомобиля будут выполнять световые сценарии в соответствии с выбранными настройками при блокировке/разблокировке, движении, зарядке и в других ситуациях.

### **Система интеллектуального управления дальним светом**

#### **Включение и выключение**

На центральном дисплее войдите в меню «Настройки > Освещение > Настройки освещения» для включения или отключения системы интеллектуального управления дальним светом.

#### **Полезная информация**

- Система имеет функцию запоминания настроек, которая позволяет восстановить сохраненные настройки после включения автомобиля.
- Когда система интеллектуального управления дальним светом включает дальний свет, вы можете толкнуть или потянуть назад комбинированный переключатель управления освещением/стеклоочистителями, чтобы отключить функцию интеллектуального управления дальним светом.

#### **Использование интеллектуального управления дальним светом**

1. Включите систему интеллектуального управления дальним светом.
2. Когда на центральном дисплее включается режим AUTO и автоматически загорается ближний свет, начинает работать система интеллектуального управления дальним светом и загорается белый индикатор системы на комбинации приборов.
3. Когда скорость автомобиля превышает 35 км/ч, при выполнении определенных условий система автоматически включает дальний свет — в этот момент на комбинации приборов загорается синий индикатор системы интеллектуального управления дальним светом. Если условия не выполняются, дальний свет выключается, а на комбинации приборов загорается белый индикатор системы.

---

## Ограничения системы

Система интеллектуального управления дальним светом может не работать должным образом в перечисленных ниже ситуациях (в том числе):

- Скорость автомобиля менее 15 км/ч.
- Включено противотуманное освещение.
- Стеклоочистители переключены на высокую скорость и работают в течение некоторого времени.
- Высокая яркость наружного освещения.
- Агрессивное вождение, например, экстренное торможение и резкие повороты.
- Наличие посторонних предметов на поверхности ветрового стекла перед камерой.
- Наличие светоотражающих объектов при движении по слабо освещенным улицам.
- Наличие пешехода или велосипедиста впереди при движении в условиях недостаточной освещенности.
- Блокировка света встречных транспортных средств, например, отбойниками, высокими центральными разделителями, зелеными насаждениями и т. д.
- При движении за другим автомобилем его задние фонари светят плохо или не соответствуют государственным стандартам.
- Движение по дорогам с крутыми поворотами, горным дорогам или по неровной местности.
- Движение по склонам или ухабистым дорогам.
- Движение в плохую погоду, например, в сильный дождь, снег и туман.
- Системный сбой.
- Внесение изменений в систему освещения автомобиля (например, установка других блок-фар).
- Нахождение автомобиля в процессе поворота или включение указателей поворота.

### Предупреждение

Система интеллектуального управления дальним светом помогает вам выбрать оптимальный режим освещения в подходящих условиях. Водитель всегда несет ответственность за ручное переключение между дальним и ближним светом фар, когда этого требуют дорожные и окружающие условия.

## Указатели поворотов

Указатели поворотов предназначены для информирования других участников дорожного движения о намерении автомобиля изменить направление движения.

## Включение указателей поворота

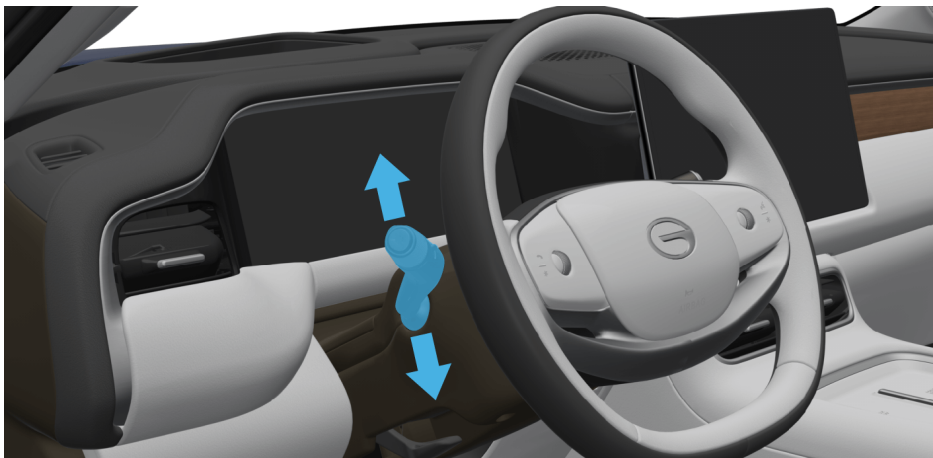

- Переместите рычаг управления вниз или вверх. Он автоматически вернется в исходное положение, при этом левые или правые указатели поворота мигнут 3 раза, и соответствующий индикатор на дисплее комбинации приборов также мигнет 3 раза.
- Переведите рычаг управления вниз или вверх до упора. Он автоматически вернется в исходное положение, а левые или правые указатели поворота будут мигать непрерывно, как и соответствующий индикатор на дисплее комбинации приборов. Чтобы выключить указатели поворота, слегка переместите рычаг управления или верните рулевое колесо в нейтральное положение.

### **i** Полезная информация

- Если при возвращении рулевого колеса в нейтральное положение указатели поворота не выключаются автоматически, их необходимо выключить вручную с помощью рычага управления.
- Если индикатор левого или правого поворота на дисплее комбинации приборов мигает с повышенной частотой, это указывает на неисправность одного из указателей поворота автомобиля. Обратитесь в сервисный центр GAC для диагностики и ремонта.

### **Аварийная световая сигнализация**

В случае аварии, неблагоприятных погодных условий или неисправности автомобиля включите аварийную световую сигнализацию, чтобы предупредить других участников дорожного движения.

## Включение или выключение аварийной световой сигнализации



### Порядок действий

Нажмите кнопку включения аварийной световой сигнализации, при этом начнут мигать как индикаторы поворота на дисплее комбинации приборов, так и внешние указатели поворотов автомобиля. При повторном нажатии кнопки аварийная световая сигнализация выключится.

### Габаритные огни

Габаритные огни предназначены для обозначения контура автомобиля, чтобы водители движущихся спереди и сзади транспортных средств могли различать размеры и положение вашего автомобиля в условиях плохой видимости.

### Включение или выключение габаритных огней

#### Порядок действий

На центральном дисплее перейдите в раздел «Настройки > Освещение > Фары» и в появившемся окне нажмите кнопку габаритных огней, чтобы включить или выключить их.

### Противотуманный фонарь

В условиях тумана, снега или дождя и низкой видимости задний противотуманный фонарь облегчает обнаружение вашего автомобиля для водителей и пешеходов, находящихся сзади.

### Включение или выключение заднего противотуманного фонаря

#### Порядок действий

На центральном дисплее войдите в раздел «Настройки > Освещение > Фары», нажмите кнопку «Задний противотуманный фонарь», чтобы включить или выключить его. При этом индикатор заднего противотуманного фонаря на дисплее комбинации приборов загорится или погаснет, соответственно.

### Задержка выключения фар

Функция задержки выключения фар позволяет продлить работу ближнего света и габаритных огней в условиях недостаточной освещенности или при выходе из автомобиля в темное время суток, а также использовать фары для освещения дороги к дому при выходе из автомобиля.

---

## Включение или выключение функции задержки выключения фар

### Порядок действий

На центральном дисплее перейдите в раздел «Настройки > Освещение > Задержка выключения фар» и выберите необходимую продолжительность задержки. Если выбрать вариант «Выкл.», функция будет отключена.

## Использование функции задержки выключения фар

### Порядок действий

1. На центральном дисплее перейдите в раздел «Настройки > Освещение > Фары» и в появившемся окне включите режим автоматического управления фарами.
2. В разделе «Освещение > Задержка выключения фар» установите время, в течение которого фары будут оставаться включенными после блокировки автомобиля.
3. После выключения и блокировки автомобиля фары будут оставаться включенными в течение заданного времени.

---

## Внутреннее освещение

### Система смарт-подсветки салона

Автомобиль оснащен лампами смарт-подсветки салона на приборной панели и дверях. После включения подсветки вы можете выбрать различные световые сценарии или эффекты, меняющиеся в ритме музыки, для создания приятной атмосферы в салоне.

### Включение или выключение смарт-подсветки салона

#### Порядок действий

В меню управления освещением на центральном дисплее выберите «Настройки > Освещение», чтобы перейти к управлению смарт-подсветкой салона. Нажмите «Включить смарт-подсветку» для включения функции или «Выключить смарт-подсветку» для ее выключения.

### Настройка смарт-подсветки салона

После включения смарт-подсветки салона ее можно настроить в соответствии с личными предпочтениями.

#### Цвет смарт-подсветки

Цвет: чтобы выбрать желаемый цвет смарт-подсветки салона, перетащите ползунок или коснитесь нужного места на цветовой шкале.

Отслеживать режим движения: нажмите кнопку «Отслеживать режим движения», чтобы подсветка меняла цвет в зависимости от выбранного режима.

#### Яркость смарт-подсветки

Чтобы отрегулировать яркость смарт-подсветки салона, переместите ползунок яркости.

#### Музыкальный ритм

После включения функции яркость и цвет смарт-подсветки салона будут автоматически меняться в зависимости от музыки.

#### Полезная информация

Функция смарт-подсветки салона по умолчанию включена.

### Освещение салона

При недостаточной освещенности в салоне внутренние плафоны обеспечивают пассажирам достаточное освещение, не мешая водителю управлять автомобилем.

---

## Освещение зоны сидений первого ряда



### Порядок действий

Коснитесь зоны передних потолочных плафонов, чтобы включить их. При повторном касании плафоны выключатся.

## Освещение зоны сидений второго ряда

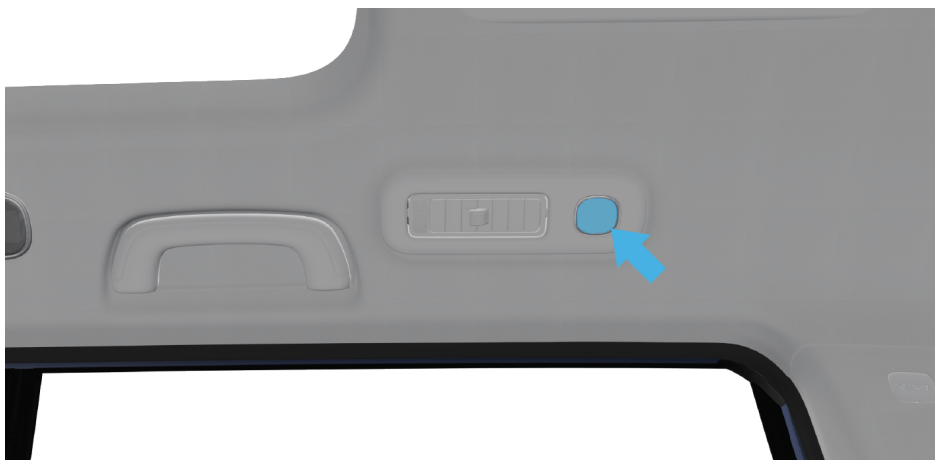

### Порядок действий

Коснитесь зоны потолочных плафонов второго ряда, чтобы включить их. При повторном касании плафоны выключатся.

## Освещение зоны сидений третьего ряда\*

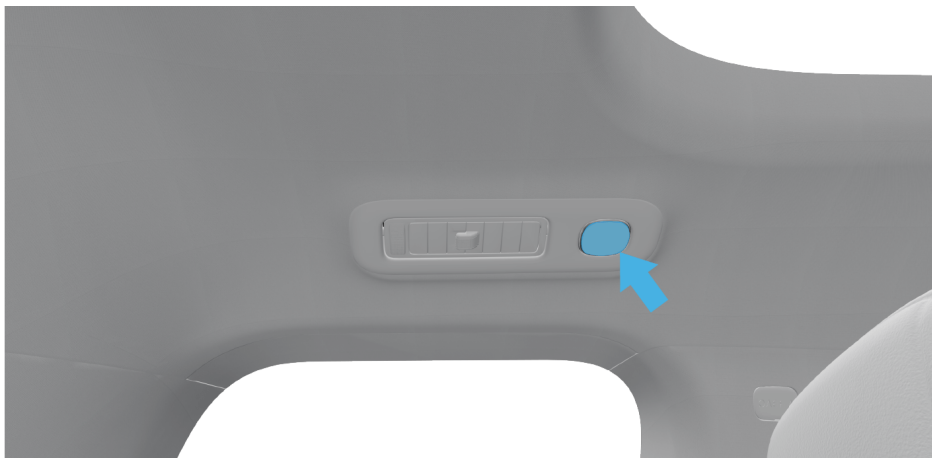

### Порядок действий

Коснитесь зоны потолочных плафонов третьего ряда, чтобы включить их. При повторном касании плафоны выключатся.

### Включение и выключение салонного освещения через центральный дисплей

#### Порядок действий

На центральном дисплее войдите в раздел «Настройки > Освещение > Настройки освещения» и в соответствующем меню включите или выключите салонное освещение.

### Автоматическое включение салонного освещения

#### Порядок действий

На центральном дисплее войдите в раздел «Настройки > Освещение > Настройки освещения» и в соответствующем меню включите или выключите функцию автоматического включения салонного освещения. После активации функции автоматического включения салонного освещения плафоны будут автоматически загораться при посадке в автомобиль.

### Лампа освещения перчаточного ящика

Лампа освещения перчаточного ящика облегчает его использование в условиях недостаточной освещенности: она автоматически загорается при открытии и гаснет при закрытии перчаточного ящика.



### Освещение багажного отделения

Лампы освещения багажного отделения облегчают его использование в условиях недостаточной освещенности: они автоматически загораются при открытии и гаснут при закрытии багажного отделения.



---

## Стеклоочистители

### Очиститель ветрового стекла

Очиститель ветрового стекла используется для удаления дождевой воды с ветрового стекла, поддержания его в чистоте и повышения безопасности движения.

### Управление очистителем ветрового стекла



#### Порядок действий

- **—** (однократное срабатывание): однократное включение стеклоочистителей.
- **○** (выключение): выключение очистителя ветрового стекла.
- **---** (прерывистый/автоматический режим): включение функции автоматического управления стеклоочистителями — стеклоочистители будут работать автоматически в зависимости от настроек чувствительности и интенсивности осадков. При переключении в прерывистый режим стеклоочистители будут работать с заданной частотой.
- **—** (ручной режим низкой скорости): стеклоочистители будут работать непрерывно на низкой скорости.
- **≡** (ручной режим высокой скорости): стеклоочистители будут работать непрерывно на высокой скорости.



### **Порядок действий**

Кратковременно нажмите на кнопку на торце рычага управления для однократного включения очистителей ветрового стекла.

### **Переключение между автоматическим и прерывистым режимом работы стеклоочистителей**

#### **Порядок действий**

На центральном дисплее войдите в раздел «Настройки > Управление системами автомобиля > Стеклоочистители» и перейдите в меню стеклоочистителей, чтобы включить или выключить автоматический режим, а также отрегулировать чувствительность стеклоочистителя.

- Автоматический режим: при включении автоматического режима можно настроить чувствительность срабатывания.
- Прерывистый режим: когда автоматический режим выключен, стеклоочистители переходят в прерывистый режим работы, и можно установить частоту срабатывания.

#### **Внимание!**

- Перед использованием очистителя ветрового стекла удалите лед или снег с ветрового стекла и убедитесь, что щетки стеклоочистителя не замерзли.
- Не используйте стеклоочистители, когда ветровое стекло находится в сухом состоянии.
- При мойке автомобиля переключите стеклоочиститель в прерывистый режим работы.

---

## Очиститель заднего стекла

Очиститель заднего стекла используется для удаления дождевой воды с заднего стекла, поддержания его в чистоте и повышения безопасности движения.

### Включение и выключение очистителя заднего стекла



#### Порядок действий

- OFF (выключение): прекращение работы очистителя заднего стекла.
- : включение очистителя заднего стекла.

## Омыватель ветрового стекла

Омыватель ветрового стекла предназначен для удаления грязи с помощью стеклоомывающей жидкости для предотвращения ухудшения обзора и повышения безопасности движения.

### Включение омывателя ветрового стекла



---

## Порядок действий

Нажмите переключатель на торце рычага управления до упора: стеклоомывающая жидкость будет распыляться на ветровое стекло, стеклоочистители автоматически совершат несколько движений, затем цикл повторится через несколько секунд.

### Омыватель заднего стекла

Омыватель заднего стекла предназначен для удаления грязи с помощью стеклоомывающей жидкости для предотвращения ухудшения обзора и повышения безопасности движения.

### Включение омывателя заднего стекла



## Порядок действий

Переведите переключатель очистителя заднего стекла в положение : включится система омывателя заднего стекла, начнет распыляться жидкость, а немного позже начнет работать очиститель заднего стекла.

## Бортовое электропитание

### Система беспроводной зарядки мобильного телефона

Функция беспроводной зарядки позволяет заряжать мобильный телефон при включенном питании автомобиля. Перед использованием этой функции убедитесь, что ваш телефон поддерживает функцию беспроводной зарядки.

#### Отсек для беспроводной зарядки



#### Включение или выключение функции беспроводной зарядки мобильного телефона

##### Порядок действий

На центральном дисплее в разделе «Настройки > Управление системами автомобиля > Прочее» можно отдельно включить функцию беспроводной зарядки для водителя или переднего пассажира либо нажать на значок «Беспроводная зарядка» в верхней строке состояния центрального дисплея и выбрать включение соответствующей функции.

##### Предупреждение

- Перед началом зарядки убедитесь, что кредитные карты, банковские карты, транспортные карты, удостоверения личности или другие магнитные предметы не находятся в зоне зарядки, иначе они могут быть повреждены в процессе зарядки.
- Во время зарядки не помещайте никакие предметы между телефоном и зарядной панелью. Наличие немагнитных предметов может снизить эффективность зарядки. Магнитные карты или карты с чипом могут быть повреждены. Металлические предметы, такие как ключи и монеты, могут нагреваться, создавая угрозу безопасности.
- Если необходимо поместить металлический посторонний предмет в зону беспроводной зарядки мобильного телефона, сначала отключите функцию беспроводной зарядки во избежание нагрева металла в зоне зарядки и возможных проблем с безопасностью.
- Во избежание ненужных аварийных ситуаций не оставляйте мобильный телефон заряжаться в автомобиле на время отсутствия водителя.

### **Внимание!**

- В случае неисправности системы беспроводной зарядки мобильного телефона прекратите ее использование и незамедлительно обратитесь в сервисный центр ГАС.
- Не допускайте попадания жидкостей в зарядный отсек во избежание проникновения жидкости в модуль беспроводной зарядки и повреждения электронных компонентов.
- Не размещайте тяжелые предметы в зарядном отсеке, так как это может привести к повреждению системы беспроводной зарядки мобильного телефона.
- Если во время зарядки будет обнаружено, что под телефоном находится металлический предмет, не доставайте его сразу же. Это может стать причиной получения ожогов. Немедленно отключите функцию беспроводной зарядки и подождите, пока предмет остынет, прежде чем извлекать его.
- Не допускайте попадания мелких предметов, таких как мелкие камни, песок, крошки хлеба, бумажные обрезки и т. д., в зарядный отсек во избежание их попадания во внутренний вентилятор и возникновения нежелательного шума.

### **Полезная информация**

- В одном зарядном отсеке можно одновременно заряжать только один мобильный телефон, максимальная мощность зарядки — 50 Вт.
- Слишком толстый чехол мобильного телефона может привести к снижению производительности зарядки или невозможности зарядки.
- Во время движения по неровной дороге процесс беспроводной зарядки может ненадолго прерываться. Если зарядка остановилась по причине того, что телефон сместился, следует вернуть его обратно в зону беспроводной зарядки.
- Чтобы функция беспроводной зарядки работала, как телефон, так и соответствующая система автомобиля должны быть исправными. Неисправность как телефона, так и соответствующих компонентов автомобиля может препятствовать процессу беспроводной зарядки.
- При перегреве зарядка телефона может прерываться. В таком случае она продолжится после снижения температуры.
- Система беспроводной зарядки может повлиять на нормальную работу имплантированных медицинских устройств, включая кардиостимуляторы, поэтому перед использованием этой функции проконсультируйтесь с врачом.
- Беспроводная зарядка может прерываться на короткое время при нажатии на педаль тормоза и закрытии двери.

## Порты USB Type-A/Type-C

Автомобиль оснащен портами USB Type-A и Type-C для передачи данных, зарядки мобильных телефонов или питания других устройств.

### Передние порты USB Type-A и Type-C

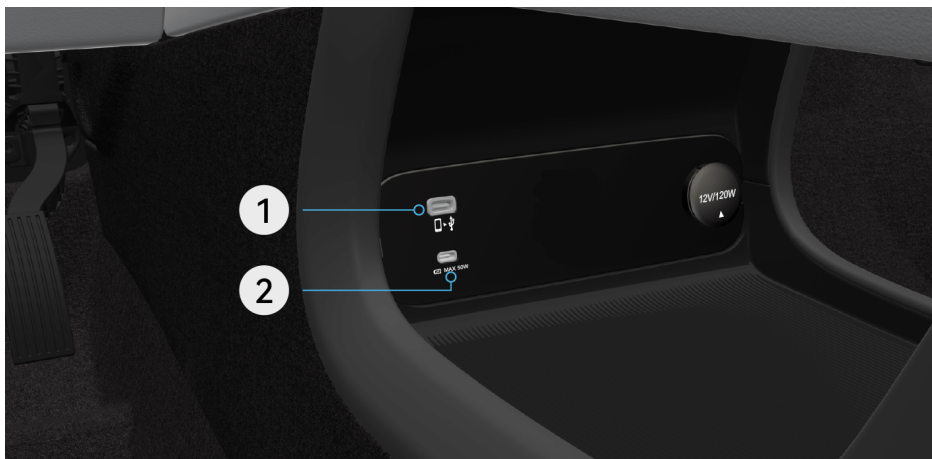

- 1 **Порт USB Type-A:** предназначен для зарядки мобильных устройств. При подключении мобильного устройства доступна функция передачи данных.
- 2 **Порт Type-C:** предназначен для зарядки мобильных устройств.

### Порты Type-C зоны сидений второго ряда

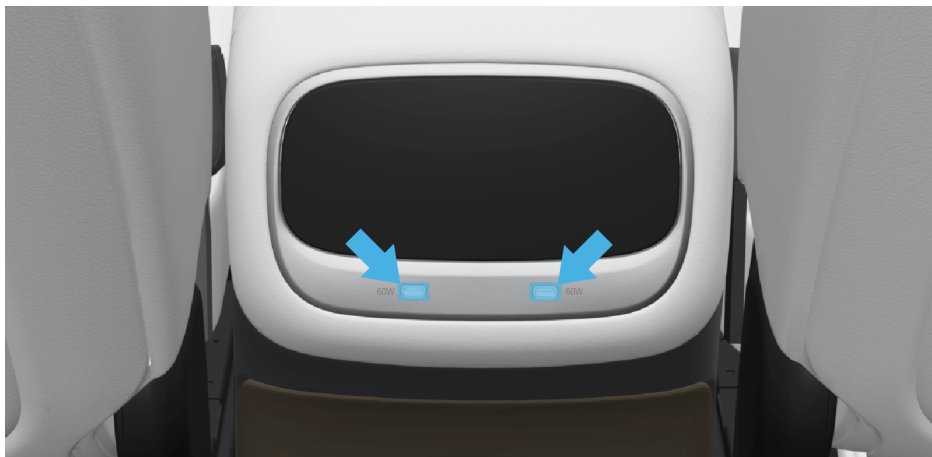

Порты Type-C зоны сидений второго ряда расположены на центральной консоли и предназначены для зарядки мобильных устройств.

## Порты Туре-С зоны сидений третьего ряда\*



По одному порту Туре-С для зарядки мобильных устройств расположено в зоне сидений третьего ряда слева и справа.

### **⚠ Внимание!**

Не допускайте попадания жидкости в разъемы питания во избежание повреждения автомобиля. При случайном попадании жидкости в разъем питания выключите питание автомобиля и осторожно удалите жидкость.

## Розетки питания 12 В

Бортовые розетки питания 12 В позволяют подключать электронные устройства (например, автомобильный компрессор).

## Передняя розетка питания 12 В



Для использования откройте защитную крышку.

## Розетка питания 12 В в багажном отделении



Для использования откройте защитную крышку.

### **⚠ Предупреждение**

- Не вставляйте пальцы или посторонние предметы в розетки питания, поскольку это может привести к поражению электрическим током.
- Не прикасайтесь к розеткам питания мокрыми руками, поскольку это может привести к поражению электрическим током.
- Подключенные устройства могут нагреваться во время зарядки, поэтому следите за тем, чтобы они не представляли опасности для людей и не повредили имущество.

### **⚠ Внимание!**

Когда розетка питания 12 В не используется, обязательно закрывайте защитную крышку во избежание попадания воды или других жидкостей в разъем.

---

## Места для хранения

### Переднее отделение для хранения

#### Отделение для хранения в дверной панели

В отделении для хранения в дверной панели можно разместить напитки и другие предметы.



#### Центральный подлокотник

Центральный подлокотник позволяет снизить нагрузку на руки водителя, а внутри него имеется пространство для хранения различных вещей.

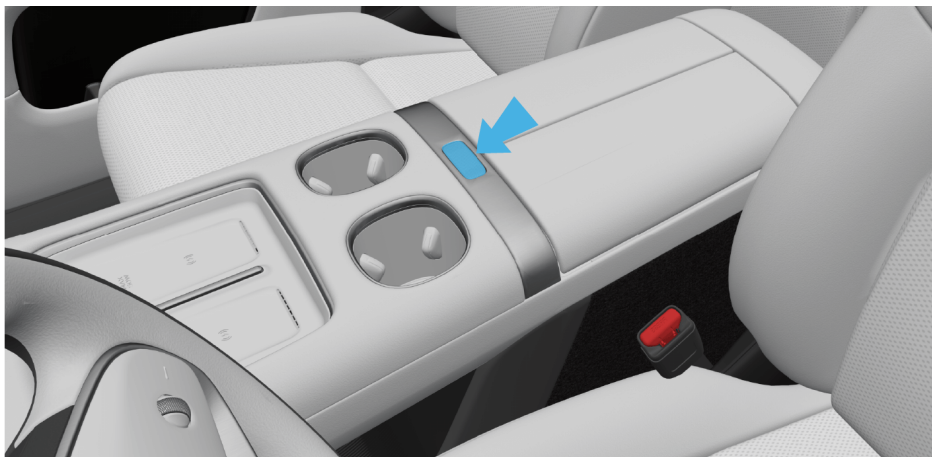

#### Порядок действий

- Открыть: нажмите кнопку на центральном подлокотнике, чтобы открыть его.
- Закрыть: нажмите на крышки с левой и правой сторон центрального подлокотника, чтобы они закрылись.

---

### Передний подстаканник

Подстаканник предназначен главным образом для размещения стаканов с водой или напитками.

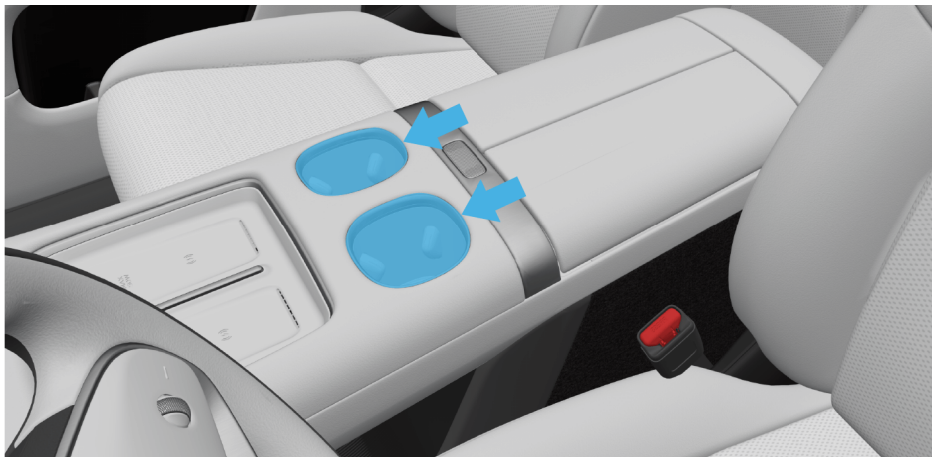

### Перчаточный ящик

Перчаточный ящик расположен перед сиденьем переднего пассажира и предназначен для хранения документов.

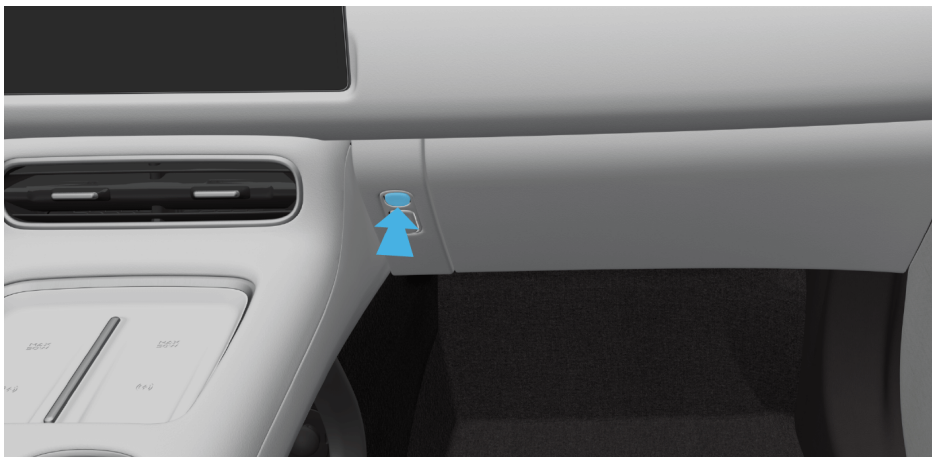

### Порядок действий

Открыть: нажмите на кнопку, чтобы открыть перчаточный ящик.

Закрыть: поднимите крышку перчаточного ящика вверх до фиксации и убедитесь, что она плотно закрыта.

### **⚠ Предупреждение**

Во время движения перчаточный ящик должен быть закрыт. В противном случае при экстренном торможении или ДТП расположенные в нем предметы могут вылететь и травмировать пассажиров.

### **Отделение для хранения под центральной консолью**

Предназначено для хранения документов, книг и других предметов.

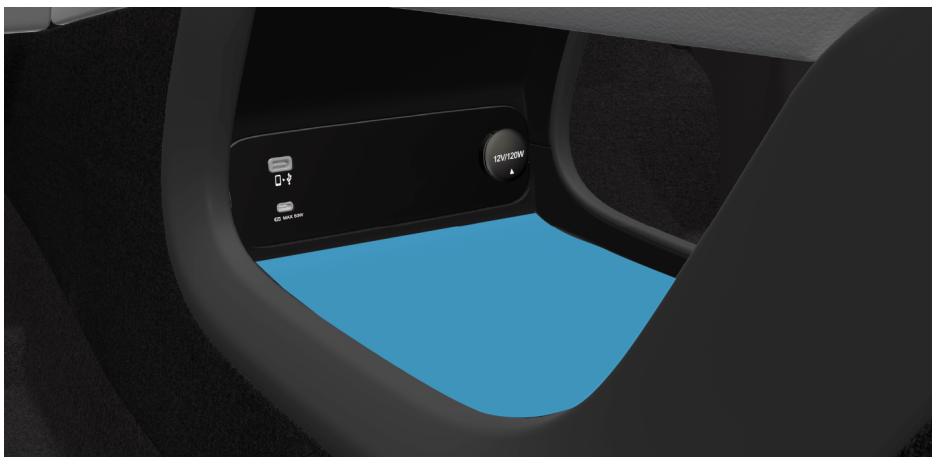

### **Заднее отделение для хранения**

**Отделение для хранения в зоне сидений второго ряда (пятиместные модели)**

**Отделение для хранения в дверной панели**



В обеих задних дверях имеются отделения для хранения, где можно разместить различные вещи.

### **Карман для хранения на спинке переднего сиденья**

На спинках передних сидений расположены карманы для хранения книг, газет и других предметов.



Оттяните карман для хранения, чтобы воспользоваться им.

#### **Столик на спинке сиденья переднего пассажира\***

Столик может использоваться для размещения стакана с водой при парковке автомобиля, а также для работы с документами.



#### **🔗 Порядок действий**

1. Нажмите кнопку для разблокировки столика.
2. Поднимите столик в горизонтальное положение.

#### **⚠ Предупреждение**

- Не используйте столик во время движения.
- Во время использования столика не кладите руки на место его складывания во избежание травм.

**⚠ Внимание!**

Не ставьте и не опирайтесь на столик предметы массой более 10 кг.

**Заднее отделение для хранения под центральной консолью**



Для размещения вещей вытяните отделение для хранения.

**Центральный подлокотник сидений второго ряда**



Открыть: потяните вниз ручку на центральном подлокотнике, затем нажмите на подлокотник, чтобы открыть его.

Закрыть: поднимите центральный подлокотник и убедитесь, что он плотно прилегает к спинке сиденья.

## Подстаканники зоны сидений второго ряда



Центральный подлокотник сидений второго ряда оснащен подстаканником, в котором можно разместить стакан с напитком.

## Отделение для хранения в зоне сидений второго ряда (шестиместные модели)

### Отделение для хранения в дверной панели



В обеих задних дверях имеются отделения для хранения, где можно разместить различные вещи.

## Карман для хранения на спинке переднего сиденья

На спинках передних сидений расположены карманы для хранения книг, газет и других предметов.



Оттяните карман для хранения, чтобы воспользоваться им.

#### **Столик на спинке сиденья переднего пассажира\***

Столик может использоваться для размещения стакана с водой при парковке автомобиля, а также для работы с документами.



#### **🔗 Порядок действий**

1. Нажмите кнопку для разблокировки столика.
2. Поднимите столик в горизонтальное положение.

#### **⚠ Предупреждение**

- Не используйте столик во время движения.
- Во время использования столика не кладите руки на место его складывания во избежание травм.

#### **⚠ Внимание!**

Не ставьте и не опирайте на столик предметы массой более 10 кг.

## Заднее отделение для хранения под центральной консолью

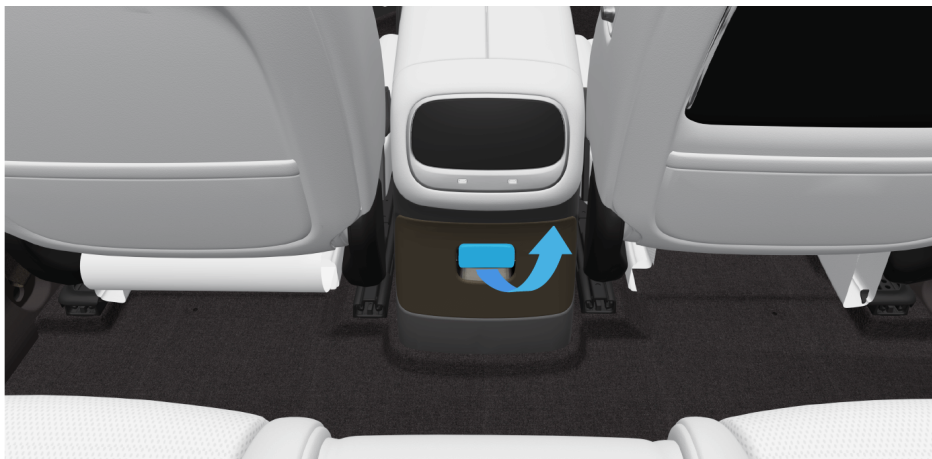

Для размещения вещей вытяните отделение для хранения.

## Скрытый подстаканник сиденья второго ряда

С внутренней стороны левого сиденья второго ряда расположен скрытый подстаканник.

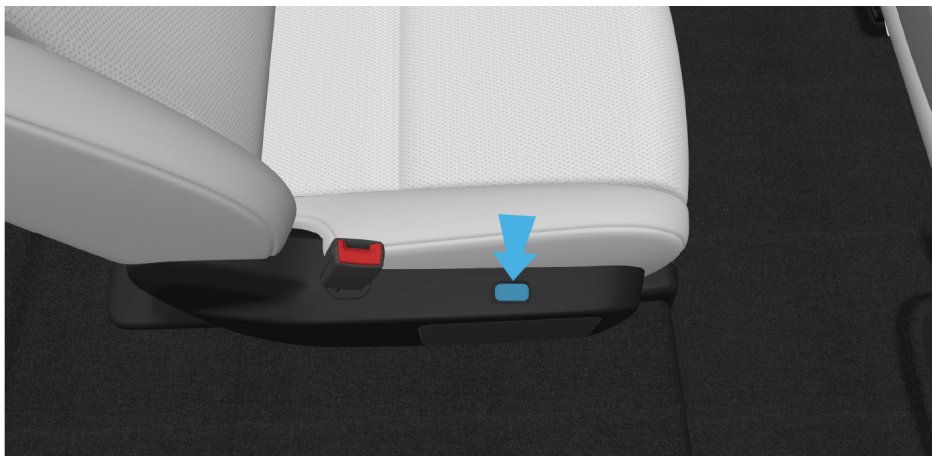

## Порядок действий

Открыть: нажмите кнопку разблокировки подстаканника, после чего в выдвинутый подстаканник можно поставить бутылку или стакан с напитком.

Закрыть: задвиньте подстаканник до фиксации.

---

### Боковые отделения для хранения в зоне сидений второго ряда

Подходят для хранения мобильных телефонов.



### Отделение для хранения в зоне сидений третьего ряда (шестиместные модели)

Подстаканники зоны сидений третьего ряда



Предназначены для размещения стаканов с напитками и других мелких предметов.

## Пространство для хранения в багажном отделении



Складывание сидений третьего ряда (шестиместные модели) или второго ряда (пятиместные модели) позволяет увеличить объем багажного отделения (см. раздел [Регулировка сидений третьего ряда\\*](#) или [Регулировка сидений второго ряда](#)).

### **⚠ Внимание!**

При размещении емкостей с жидкостями убедитесь, что они герметично закрыты и не протекают. По возможности не размещайте емкости с жидкостями на сложенных спинках сидений во избежание проникновения жидкости и намокания сидений.

### **Шторка багажного отделения\***

В пятиместной модели багажное отделение также оснащено шторкой.

#### **Снятие и установка шторки багажного отделения**

##### **🔗 Порядок действий**

**Снятие:** для снятия шторки сдвиньте один конец ролика к середине.

**Установка:** вставьте ролики с обеих сторон ширмы в крепежные пазы багажного отделения и слегка покачайте вверх-вниз, чтобы убедиться в правильной установке.

#### **Использование шторки багажного отделения**

##### **🔗 Порядок действий**

**Разматывание:** вытяните шторку и вставьте ее в крепежные пазы по бокам багажного отделения.

**Сматывание:** отсоедините шторку от крепежных пазов и медленно сматывайте.

## Прочее оборудование

### Солнцезащитные козырьки

Солнцезащитный козырек обеспечивает защиту от солнечных лучей во время движения.

#### Порядок действий



- Установите солнцезащитный козырек в нужное положение.



При попадании солнечного света сбоку можно отрегулировать солнцезащитный козырек для защиты от боковых лучей.

## Косметические зеркала

Автомобиль оснащен косметическими зеркалами, которые позволяют привести в порядок внешний вид.



### Порядок действий

1. Откройте солнцезащитный козырек.
2. Подсветка косметического зеркала включается при открытии крышки зеркала; при закрытии крышки подсветка автоматически выключается.

### Предупреждение

Не используйте косметическое зеркало во время управления автомобилем.

## Потолочные ручки

### Потолочные ручки

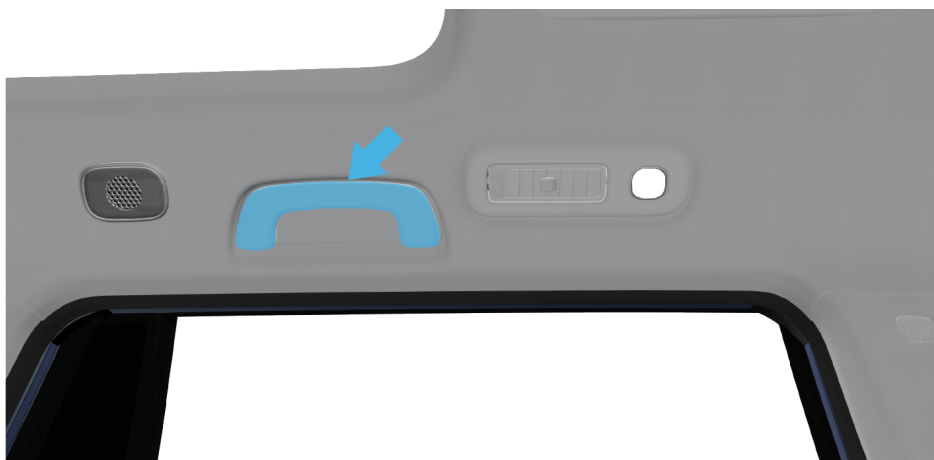

На потолке в области сидений второго ряда установлены ручки, за которые пассажиры могут держаться для стабилизации положения тела.

# Управление автомобилем

В данной главе представлена информация по управлению автомобилем. Ниже описываются все системы, связанные с вождением и обеспечением безопасности. Внимательно прочитайте данный раздел.

## Включение и выключение питания

### Включение питания автомобиля

#### Порядок действий

1. Разблокируйте автомобиль.
2. После открытия двери водителя включаются дисплей комбинации приборов и центральный дисплей, и автомобиль включается.
3. После закрытия двери водителя пристегните ремень безопасности.
4. При нажатии на педаль тормоза на дисплее комбинации приборов загорается индикатор READY, что означает успешное включение автомобиля.

#### Предупреждение

Перед началом движения обязательно пристегните ремень безопасности.

#### Внимание!

Перед включением автомобиля убедитесь, что сиденье, рулевое колесо и наружные зеркала заднего вида отрегулированы в безопасное и удобное положение.

#### Полезная информация

Для включения или управления автомобилем расположите дистанционный смарт-ключ или ключ на мобильном телефоне в легкодоступном месте внутри автомобиля.

### Выключение электропитания автомобиля

Выключение электропитания автомобиля может выполняться как автоматически, так и вручную.

#### Автоматическое выключение питания

#### Порядок действий



1. После завершения движения нажмите на педаль тормоза и кнопку P, чтобы перевести автомобиль в режим парковки.
2. После переключения в режим парковки загорится индикатор .
3. Когда автомобиль находится в режиме парковки, вы можете продолжать пользоваться электрооборудованием внутри автомобиля.
4. Для выключения питания автомобиля выйдите из автомобиля с ключом и заблокируйте его, при этом питание отключится автоматически.

## Выключение питания вручную

### Порядок действий

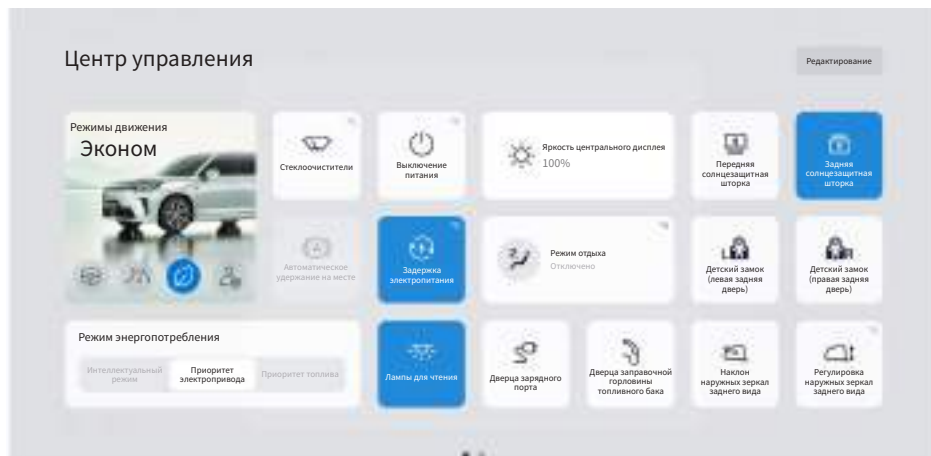

Проведите от верхней части центрального дисплея вниз, чтобы открыть центр управления, и нажмите кнопку «Выключить питание» для отключения питания.

## Аварийное отключение питания

### Порядок действий



При необходимости экстренной остановки нажмите на педаль тормоза, максимально снизьте скорость, затем удерживайте кнопку аварийного отключения в течение 2 секунд или нажмите ее 3 раза за 6 секунд для аварийного отключения питания, после чего остановите автомобиль в безопасном месте.

---

### Предупреждение

Категорически запрещается экстренно отключать питание во время нормального движения автомобиля. Это может привести к поломке автомобиля, сбою систем безопасности и усилителя рулевого управления, а также стать причиной ДТП.

### Полезная информация

После отключения питания, если дистанционный смарт-ключ находится в зоне обнаружения или у вас с собой, питание автомобиля снова включится при нажатии на педаль тормоза.

### Функция энергосбережения

Чтобы избежать избыточного расхода энергии из-за того, что водитель забыл выключить питание, при выполнении всех условий одного из следующих сценариев включается функция энергосбережения, и через определенное время питание автомобиля отключается автоматически для экономии заряда тяговой аккумуляторной батареи.

#### Сценарий 1:

- Индикатор **READY** на комбинации приборов не горит.
- Режимы обслуживания автомобиля и стационарной зарядки не включены.
- Селектор переключения передач находится в положении P.
- Сиденья водителя и переднего пассажира не заняты.

#### Сценарий 2:

- Индикатор **READY** на комбинации приборов не горит.
- Автомобиль не заряжается, двигатель не запущен.
- Селектор переключения передач находится в положении P.
- Тяговая аккумуляторная батарея разряжена.

---

## Переключение передач

После включения автомобиля нажмите на педаль тормоза и переведите рычаг селектора переключения передач вверх или вниз для выбора нужного режима коробки передач, при этом на дисплее комбинации приборов отобразится выбранная передача.

### Порядок действий



- **Задний ход (R):** переключитесь в этот режим для движения задним ходом.
  - Нажмите на педаль тормоза для полной остановки автомобиля, затем, находясь в другом режиме, переведите рычаг селектора переключения передач в верхнее положение, чтобы переключиться в режим R.

### Предупреждение

При движении задним ходом обязательно используйте салонные и наружные зеркала заднего вида, а также систему кругового обзора, чтобы контролировать обстановку вокруг автомобиля во избежание ДТП.

- **Нейтральная передача (N):** используйте этот режим для временной остановки.
  - При переключении с другого режима в режим N переведите рычаг селектора переключения передач в положение N и удерживайте его там 1 секунду.

### Внимание!

Во время движения не переводите рычаг селектора переключения передач в положение N для движения накатом — это может привести к аварии.

- **Передний ход (D):** переключитесь в этот режим для движения в обычном режиме.
  - Нажмите на педаль тормоза и опустите рычаг селектора переключения передач в нижнее положение, чтобы переключиться с другого режима в режим D.



- **Режим парковки (P):** используйте этот режим при парковке.
  - При парковке нажмите на педаль тормоза и нажмите кнопку P, чтобы перевести рычаг селектора переключения передач в положение P. Стояночный тормоз будет включен автоматически.

## Торможение

### Описание тормозной системы

Тормозная система состоит из двух частей: рабочей и стояночной. Рабочий тормоз используется для замедления и остановки автомобиля во время движения, а стояночный — для предотвращения скатывания автомобиля при стоянке.



- 1 Педаль тормоза: во время движения автомобиля нажмите на педаль тормоза для замедления или остановки автомобиля.
- 2 Кнопка парковочного режима P: при парковке нажмите на педаль тормоза и дождитесь полной остановки автомобиля, затем нажмите кнопку P для перехода в режим парковки и включения стояночного тормоза.

В тормозной системе тормозные колодки и диски являются расходными материалами. Тормозные колодки оснащены индикатором износа — это тонкая металлическая пластина, прикрепленная к колодке. Когда тормозная колодка изнашивается до предела, тонкая металлическая пластина начинает тереться о тормозной диск и издает резкий скрип. В этом случае обратитесь в сервисный центр GAC для обслуживания.

#### **⚠ Предупреждение**

- Если не заменить изношенные тормозные колодки, это может привести к повреждению тормозной системы и возникновению опасных ситуаций при торможении.
- При каждом техническом обслуживании автомобиля проверяйте степень износа тормозных дисков и колодок и при необходимости заменяйте их в соответствии с рекомендациями специалиста по техническому обслуживанию.

### Комфортная парковка

При плавном замедлении и остановке без экстренного торможения интегрированная система управления тормозами регулирует тормозное усилие на всех четырех тормозных механизмах, уменьшая воздействие ударов и рывков на подвеску в момент остановки, обеспечивая водителю ощущение плавной остановки.

#### **🔧 Порядок действий**

Для включения или выключения функции комфортной парковки перейдите в раздел «Настройки > Вождение > Сценарии» на центральном дисплее.

## Экстренное торможение



### Порядок действий

Если во время движения автомобиля педаль тормоза перестала работать, нажмите и удерживайте кнопку парковочного режима Р для экстренного торможения с помощью электромеханического стояночного тормоза.

### Предупреждение

- Не используйте функцию экстренного торможения при движении автомобиля в обычном режиме, поскольку это может привести к ДТП.
- Не нажимайте кнопку парковочного режима Р при движении автомобиля в обычном режиме, поскольку это может привести к ДТП.
- Экстренное торможение предназначено только для аварийных случаев отказа педали тормоза и не может заменить торможение педалью в обычном режиме, поскольку не обеспечивает достаточного тормозного усилия. Запрещается использовать экстренное торможение при нажатой педали акселератора, в противном случае функция не будет срабатывать.
- Если во время экстренного торможения отпустить кнопку Р, функция экстренного торможения будет отключена.

### Торможение с рекуперацией энергии

Функция торможения с рекуперацией энергии (CRBS) используется для увеличения запаса хода автомобиля за счет преобразования кинетической энергии, возникающей при торможении или движении накатом, в электрическую для сохранения в тяговой аккумуляторной батарее.

### Порядок действий

1. Перейдите в раздел «Настройки > Вождение > Режим движения» на центральном дисплее.
2. Выберите соответствующий режим движения.
  - Эконом: в этом режиме по умолчанию выбран уровень рекуперации энергии «Высокий», и после отпускания педали акселератора скорость автомобиля быстро снижается, что позволяет реже использовать педаль тормоза и одновременно восполнять больше энергии в тяговой аккумуляторной батарее.
  - Комфорт: в этом режиме по умолчанию выбран уровень рекуперации энергии «Стандарт». После отпускания педали акселератора скорость автомобиля снижается достаточно быстро, энергия восстанавливается на стандартном уровне, а запас хода в этом режиме немного отличается от режима «Эконом».
  - Спорт: в этом режиме уровень рекуперации энергии такой же, как и в режиме «Комфорт».
  - Персонализированный: в этом режиме вы можете самостоятельно выбрать уровень рекуперации энергии — стандартный или высокий.

---

## Система поддержания курсовой устойчивости

Система поддержания курсовой устойчивости (ESC) помогает стабилизировать движение автомобиля при избыточной или недостаточной поворачиваемости. Данная система включена по умолчанию.

### Функции системы

При избыточной или недостаточной поворачиваемости система повышает курсовую устойчивость автомобиля, притормаживая отдельные колеса или снижая крутящий момент электродвигателя. Система поддержания курсовой устойчивости включает следующие подсистемы:

- Система распределения тормозных усилий (EBD)
- Антиблокировочная система (ABS)
- Гидравлическая система помощи при экстренном торможении (HBA)
- Система помощи при трогании на подъеме (HHC)
- Система помощи при движении на спуске (HDC)
- Противобуксовочная система (TCS)

### Внимание!

- Система поддержания курсовой устойчивости является вспомогательной и не может заменить водителя. Поэтому будьте внимательны и осторожны при управлении автомобилем.
- При заносе или резком повороте не совершайте резких действий, например, сильных нажатий на педаль акселератора, во избежание травм или повреждения автомобиля.

### Включение или выключение системы поддержания курсовой устойчивости

#### Порядок действий

Для включения или выключения системы поддержания курсовой устойчивости перейдите в раздел «Настройки > Вождение > Сценарии» на центральном дисплее.

## Система распределения тормозных усилий

Электронная система распределения тормозных усилий (EBD) автоматически регулирует давление в заднем тормозном контуре при торможении, чтобы задние колеса не блокировались раньше передних, обеспечивает оптимальное распределение тормозного усилия и может действовать совместно с ABS для повышения устойчивости при торможении, обеспечивая плавное движение автомобиля.

## Антиблокировочная система

Автомобиль оснащен антиблокировочной системой (ABS), которая предотвращает блокировку колес при экстренном торможении или торможении на скользкой дороге, не допуская бокового скольжения или заноса и обеспечивая устойчивость автомобиля.

После каждого включения автомобиля антиблокировочная тормозная система выполняет самодиагностику во время движения, при этом могут быть слышны короткие щелчки, свидетельствующие о работе системы. Это нормальное явление.

### Внимание!

- Неправильный ремонт или переоборудование автомобиля (например, переоборудование тормозной системы или компонентов колес и шин) могут повлиять на работу ABS.
- Размер шин должен соответствовать требованиям производителя. Установка шин другого размера может отрицательно повлиять на эффективность работы ABS.

---

## Гидравлическая система помощи при экстренном торможении

Функция гидравлической системы помощи при экстренном торможении (НВА): когда водитель резко нажимает на педаль тормоза, система определяет, что автомобиль находится в экстренной ситуации, и быстро повышает тормозное давление до максимального значения, обеспечивая более быстрое срабатывание системы ABS и эффективное сокращение тормозного пути.

## Система помощи при трогании на подъеме

Функция системы помощи при трогании на подъеме (ННС): при движении автомобиля в гору после отпускания педали тормоза система управления тормозами в течение короткого периода времени препятствует скатыванию автомобиля, что позволяет водителю плавно начать движение.

### **Внимание!**

Система помощи при трогании на подъеме препятствует скатыванию автомобиля только в течение короткого периода времени. При необходимости остановки на склоне используйте стояночный тормоз.

## Система помощи при движении на спуске

Во время спуска, если водитель не нажимает на педаль тормоза, система помощи при движении на спуске (HDC) замедляет автомобиль, автоматически применяя тормозное усилие через систему поддержания курсовой устойчивости.

Функция помощи при движении на спуске позволяет поддерживать скорость автомобиля в диапазоне 4–40 км/ч. Скорость также можно регулировать, нажимая или отпуская педаль акселератора либо тормоза. Система будет поддерживать скорость, зафиксированную в момент отпускания педалей акселератора и тормоза.

## Включение или выключение системы помощи при движении на спуске

### **Порядок действий**

Для включения или выключения системы перейдите в раздел «Настройки > Вождение > Сценарии» на центральном дисплее.

### **Внимание!**

- В некоторых особых условиях, например, при длительном спуске, система помощи при движении на спуске может быть временно недоступна по причине перегрева тормозов. В этом случае соблюдайте осторожность при управлении автомобилем. Для восстановления функции остановите автомобиль и дождитесь охлаждения тормозной системы.
- Эффективность торможения при спуске снижается на скользкой поверхности (например, на льду, мягкой поверхности и т. д.), поэтому всегда следите за состоянием дороги.
- Система помощи при движении на спуске срабатывает только при движении автомобиля вниз по крутому склону на низкой скорости.

## Противобуксовочная система

Функция противобуксовочной системы (TCS): система автоматически регулирует тяговое усилие при разгоне, предотвращая пробуксовку ведущих колес, а при необходимости применяет тормозное усилие, чтобы уровень пробуксовки шин оставался в допустимых пределах, обеспечивая устойчивость движения автомобиля.

---

## Парковка

### Электромеханический стояночный тормоз

#### Автоматическое включение или выключение электромеханического стояночного тормоза



#### Порядок действий

**Включение:** при переключении из любого режима в режим Р электромеханический стояночный тормоз включается автоматически. При этом на дисплее комбинации приборов загорается индикатор .

**Выключение:** при переключении из режима Р в любой другой режим электромеханический стояночный тормоз автоматически выключается. При этом индикатор  на дисплее комбинации приборов гаснет.

#### Полезная информация

- При выключении питания автомобиля электромеханический стояночный тормоз включается автоматически.
- Если после переключения передачи электромеханический стояночный тормоз не выключился автоматически, его можно выключить вручную или, пристегнув ремень безопасности и убедившись в безопасности окружающей обстановки, попробовать слегка нажать на педаль акселератора, чтобы он выключился.

#### Включение или выключение электромеханического стояночного тормоза вручную

#### Порядок действий

**Включение:** когда автомобиль находится в неподвижном состоянии, нажмите и удерживайте педаль тормоза и на центральном дисплее перейдите в раздел «Настройки > Вождение > Сценарии», затем включите переключатель электромеханического стояночного тормоза. При этом на дисплее комбинации приборов загорается индикатор .

**Выключение:** когда автомобиль находится в неподвижном состоянии, нажмите и удерживайте педаль тормоза и на центральном дисплее перейдите в раздел «Настройки > Вождение > Сценарии», затем выключите переключатель электромеханического стояночного тормоза. При этом индикатор  на дисплее комбинации приборов погаснет.

### Предупреждение

Во избежание травм и повреждений, вызванных движением автомобиля, перед выходом из автомобиля обязательно убедитесь, что рычаг селектора переключения передач находится в положении Р и электромеханический стояночный тормоз включен.

### Внимание!

- При включении или выключении электромеханического стояночного тормоза в районе задней части автомобиля может быть слышен звук работы электропривода стояночного тормоза. Это нормальное явление.
- Если после включения электромеханического стояночного тормоза на склоне автомобиль продолжает скатываться, нажмите на педаль тормоза, переместите автомобиль на ровную поверхность, остановитесь и своевременно обратитесь в сервисный центр GAC для проведения диагностики и ремонта.

## Функция автоматического удержания автомобиля на месте

Функция автоматического удержания на месте (AUTOHOLD) помогает удерживать автомобиль на месте при остановке на светофоре или при стоянке на подъеме и спуске, предотвращая его скатывание.

## Включение и выключение функции автоматического удержания автомобиля на месте

### Порядок действий



Когда питание автомобиля включено, двери закрыты, а ремень безопасности водителя пристегнут, перейдите в раздел «Настройки > Вождение > Сценарии» на центральном дисплее, чтобы включить или выключить функцию автоматического удержания автомобиля на месте.

### Полезная информация

Также функцию автоматического удержания автомобиля на месте можно включить или выключить, проведя пальцем от верхней части центрального дисплея вниз, чтобы открыть центр управления, и нажав кнопку «AUTOHOLD».

## Использование функции автоматического удержания автомобиля на месте

### Порядок действий

Когда данная функция включена, при остановке и трогании автомобиля стояночный тормоз будет включаться и выключаться автоматически. Когда водитель останавливает автомобиль, на дисплее комбинации приборов загорается индикатор , что означает включение функции автоматического удержания автомобиля на месте. При начале движения нажмите на педаль акселератора. Индикатор  на дисплее комбинации приборов погаснет, что означает выход из режима автоматического удержания автомобиля на месте.

### Внимание!

- Отключайте функцию AUTOHOLD, прежде чем заезжать на конвейерную ленту для транспортировки автомобиля (например, на автоматической мойке).
- После включения функции AUTOHOLD система автоматически удерживает автомобиль в неподвижном состоянии с помощью рабочей тормозной системы после полной остановки, при этом рычаг селектора переключения передач остается в положении D. Для кратковременной остановки рекомендуется перевести рычаг в положение N, для длительной — в положение Р.

### Полезная информация

- Если функция AUTOHOLD включена, она отключится при открытии двери водителя или отстегивании ремня безопасности водителя.
- Если функция AUTOHOLD работает, нажмите на педаль тормоза, вручную отключите электромеханический стояночный тормоз и функция будет выключена.

## Настройки режимов движения

### Настройка режима движения

Система автомобиля позволяет выбирать различные режимы движения: в зависимости от выбранного режима меняются мощность и время отклика автомобиля, что позволяет удовлетворить разным привычкам и потребностям водителя, а также получить новые впечатления от вождения.

#### Порядок действий

Чтобы выбрать нужный режим движения, перейдите в раздел «Настройки > Вождение > Режим движения» на центральном дисплее.

- **Эконом:** в этом режиме автомобиль экономит энергию для максимального увеличения запаса хода. Умеренное усилие на рулевом колесе, после отпускания педали акселератора скорость автомобиля быстро снижается благодаря высокому уровню рекуперации энергии.
- **Комфорт:** в этом режиме общее ощущение от вождения становится более комфортным. Поворот руля кажется легким, после отпускания педали акселератора по умолчанию устанавливается стандартный уровень рекуперации энергии, и скорость автомобиля быстро снижается.
- **Спорт:** этот режим предназначен для более динамичного вождения — ускорение и рулевое управление становятся резким, рулевое колесо ощущается жестким и немного тяжелым, уровень рекуперации энергии по умолчанию — стандартный.
- **Персонализированный:** можно индивидуально настроить режим ускорения и рулевого управления, жесткость подвески, уровень рекуперации энергии, режим работы педали тормоза, чувствительность педали акселератора и другие параметры.

#### Полезная информация

Чтобы сохранить текущий режим движения, перейдите в меню «Настройки > Вождение > Режим движения» на центральном дисплее и включите опцию «Запомнить режим». При следующем включении автомобиля выбранный режим будет установлен по умолчанию.

### Настройка режима энергопотребления автомобиля

Через центральный дисплей можно выбрать режим энергопотребления автомобиля: «Приоритет электропривода» (с возможностью включения функции принудительной работы исключительно на электроэнергии), «Интеллектуальный» (с возможностью выбора режима увеличенного запаса хода) и «Приоритет ДВС» (с возможностью включения функции принудительной генерации электроэнергии).

#### Порядок действий

Чтобы выбрать нужный режим энергопотребления, перейдите в раздел «Настройки > Вождение > Режим энергопотребления» на центральном дисплее.

- **Приоритет электропривода:** приоритет использования энергии тяговой аккумуляторной батареи для движения; рекомендуется для пользователей, имеющих возможность удобной зарядки. После выбора режима приоритета электропривода можно включить функцию принудительной работы исключительно на электроэнергии.
- **Интеллектуальный:** интеллектуальное распределение между топливом и электричеством; рекомендуется для пользователей, не имеющих доступа к стационарной зарядной станции. После выбора интеллектуального режима можно включить режим сверхувеличенного запаса хода, чтобы обеспечить более плавное и тихое вождение.
- **Приоритет ДВС:** приоритет использования энергии двигателя внутреннего сгорания для движения; рекомендуется для пользователей, у которых нет возможности заряжать автомобиль. После выбора режима приоритета ДВС можно включить функцию принудительной генерации электроэнергии.

---

### **Полезная информация**

Чтобы сохранить текущий режим энергопотребления, перейдите в меню «Настройки > Вождение > Режим энергопотребления» на центральном дисплее и включите опцию «Запомнить режим»; при следующем включении автомобиля выбранный режим энергопотребления будет установлен по умолчанию.

### **Включение режима помощи при движении**

Режим помощи при движении — это вспомогательный режим, предназначенный для более эффективного движения на различных сложных дорожных покрытиях.

### **Настройка режима помощи при движении**

#### **Порядок действий**

На центральном дисплее перейдите в раздел «Настройки > Вождение > Сценарии > Режим помощи» и выберите подходящий режим.

### **Полезная информация**

После проезда по скользкой или заснеженной дороге выключите режим помощи.

---

## Система контроля давления в шинах

Ваш автомобиль оснащен активной системой контроля давления в шинах (TPMS), которая с помощью датчиков, установленных на ниппеле каждого колеса, отслеживает состояние шин и включает соответствующий индикатор при слишком низком или высоком давлении, а также при слишком высокой температуре шин.

### Сигналы высокой температуры шины, низкого уровня заряда датчика или неисправности

При срабатывании сигнализации о высокой температуре шины, низком уровне заряда датчика или неисправности индикатор соответствующего колеса начинает мигать, подается звуковой сигнал, а на дисплее комбинации приборов появляется соответствующее уведомление.

### Сигналы низкого/высокого давления в шине

При срабатывании сигнализации о высоком/низком давлении в шине индикатор соответствующего колеса загорается красным, начинает непрерывно гореть индикатор неисправности системы контроля давления в шинах, подается звуковой сигнал, а на дисплее комбинации приборов появляется соответствующее уведомление.

### Предупреждение

Если во время движения автомобиля индикатор неисправности системы контроля давления в шинах после мигания начинает гореть постоянно, остановите автомобиль в безопасном месте и незамедлительно обратитесь в сервисный центр GAC.

### Полезная информация

- Регулярно проверяйте давление в шинах и следите, чтобы оно находилось в рекомендуемом диапазоне.
- Система контроля давления в шинах не может заранее предупредить о серьезных повреждениях шин, вызванных внешними факторами (например, в результате пробоя), а также не может определить естественную и равномерную потерю давления во всех шинах в течение длительного периода времени.
- После каждой остановки и повторного включения питания данные о давлении в шинах отображаются как последние полученные, поэтому система контроля давления в шинах должна повторно получить данные от датчика давления в шинах, прежде чем обновить их до актуальных.

### Факторы, которые могут привести к нарушениям в работе системы контроля давления в шинах

- Установка несовместимых шин или модификация колес.
- Наличие жидкости внутри шины или использование герметика для ремонта шин.
- Эксплуатация автомобиля с установленными цепями противоскольжения.
- Нахождение рядом с такими объектами, как телестанции, автозаправочные станции, аэропорты и т. д., создающими сильные радиоволны или электрические помехи.
- Установка комплектующих, которые могут создавать помехи для радиоприемника или электрической системы автомобиля и т. д.

### Внимание!

На автомобиль разрешается устанавливать только шины или колеса указанного размера, в противном случае возможны нарушения в работе системы контроля давления в шинах.

---

# Путешествия и развлечения

Внимательно прочитайте данную главу, поскольку в ней говорится о способах эксплуатации автомобиля.

## Мультимедийная система

### Музыка

Система автомобиля позволяет воспроизводить музыку в режиме онлайн по Bluetooth или с USB-устройств для создания приятной музыкальной атмосферы.

#### Воспроизведение музыки по Bluetooth

1. Включите Bluetooth на своем мобильном телефоне.
2. На центральном дисплее в разделе «Приложения и службы > Центр приложений > Музыка Bluetooth» нажмите «Добавить устройство Bluetooth», включите переключатель «Bluetooth», выберите имя устройства для сопряжения и следуйте инструкциям на экране для завершения сопряжения.
3. После подключения нажмите на значок в правом нижнем углу аудиокарты на панели быстрого доступа в нижней части центрального дисплея, чтобы переключить источник воспроизведения на имя телефона, подключенного по Bluetooth. Теперь откройте музыкальное приложение на телефоне и включите воспроизведение музыки — звук будет выводиться через аудиосистему салона.

#### Полезная информация

- Перед воспроизведением убедитесь, что выбран нужный источник воспроизведения.
- После подключения источника воспроизведения нажмите на значок композиции слева на аудиокарте для перехода на главный экран соответствующего музыкального приложения.

#### Воспроизведение музыки с USB-устройства

##### Порядок действий

1. Подключите USB-устройство к USB-порту автомобиля.
2. На центральном дисплее перейдите в раздел «Приложения и службы > Центр приложений > Музыка USB».
3. На странице приложения «Музыка USB» будут отображаться все обнаруженные композиции, и вы можете выбрать понравившуюся для воспроизведения.

#### Полезная информация

Если после подключения USB-устройства оно не распознается, попробуйте переподключить его или повторно войдите в свою учетную запись на центральном дисплее.

### Радио

Функция радио позволяет слушать, переключать, искать и добавлять радиостанции в избранное.

##### Порядок действий

На центральном дисплее перейдите в раздел «Приложения и службы > Центр приложений > Радио».

#### Подключение мобильного телефона Android Auto

Мобильные телефоны с поддержкой беспроводного Android Auto могут подключаться к автомобилю через Bluetooth. Другой способ подключения — использовать USB-кабель для соединения мобильного телефона с центральным дисплеем, чтобы обеспечить проводное подключение и совместное использование функций вызовов, навигации, музыки и других возможностей между центральным дисплеем и мобильным телефоном.

---

## Порядок подключения

### Порядок действий

Способ 1: проводное соединение

1. Установите приложение Android Auto на свой мобильный телефон.
2. Подключите мобильный телефон к автомобилю с помощью USB-кабеля.
3. Нажмите на значок Android Auto в меню приложений центрального дисплея, затем следуйте инструкциям на экране для подключения мобильного телефона.

Способ 2: беспроводное соединение

1. Установите приложение Android Auto на свой мобильный телефон.
2. Включите Bluetooth на мобильном телефоне, найдите устройство в меню Bluetooth-подключения на центральном дисплее и выберите его для соединения по Bluetooth.
3. После успешного подключения по Bluetooth на центральный дисплей поступит запрос на подключение Android Auto, инициированный мобильным телефоном. Далее следуйте инструкциям на экране для завершения подключения.

## Возврат к системе автомобиля

### Порядок действий

- Нажмите на значок «ГАС» в меню приложений Android Auto, чтобы вернуться к системе автомобиля.
- Нажмите на значок Android Auto в меню приложений центрального дисплея, чтобы снова войти в меню подключения Android Auto.

Способ выхода при проводном подключении:

Способ 1: отсоедините USB-кабель и выйдите из системы подключения мобильного телефона Android Auto.

Способ 2: в окне со списком устройств выберите «Отключить Android Auto», чтобы выйти из режима подключения Android Auto.

Способ выхода при беспроводном подключении:

Способ 1: в меню подключения Android Auto нажмите «Отключить» на мобильном устройстве, чтобы выйти из беспроводной системы подключения Android Auto.

Способ 2: в меню списка устройств выберите «Отключить Android Auto», чтобы выйти из системы подключения Android Auto.

## CarPlay

Установка и использование функции CarPlay позволит, не отвлекаясь от вождения, пользоваться навигатором, совершать телефонные звонки, принимать и отправлять сообщения или просто наслаждаться музыкой.

## Порядок подключения

### Порядок действий

Способ 1:

- Подключите телефон к мультимедийной системе с помощью USB-кабеля и после установки соединения на дисплее автоматически откроется меню CarPlay. В меню мультимедийной системы загорится значок Apple CarPlay.
- Из меню других функций можно перейти в окно CarPlay, нажав значок Apple CarPlay в меню приложений. Способ 2:

---

Включите Bluetooth на своем мобильном устройстве, затем найдите это устройство в меню подключения Bluetooth автомобиля и выберите его. После успешного подключения выберите CarPlay для беспроводного подключения в окне выбора.

## Возврат к управлению системой автомобиля

### Порядок действий

- Нажмите на значок «GAC» в меню приложений CarPlay, чтобы вернуться в систему автомобиля.
- Нажмите на значок «Apple CarPlay» в меню центрального дисплея и снова подключитесь к мобильному телефону через CarPlay.

## Голосовой помощник

### Активация функции голосового управления

После включения питания и включения автомобиля голосовые команды, не связанные с активацией систем, требуют предварительного включения функции голосового управления.

### Порядок действий

Функцию голосового управления можно активировать следующими способами:

- Скажите «Hi, GAC». По умолчанию используется команда выхода из спящего режима «Hi, GAC», но вы также можете задать собственную команду.
- Для активации функции голосового управления нажмите кнопку  на правой стороне рулевого колеса.

Настроить можно следующим образом:

- Вызовите голосового помощника словами «Hi, GAC» и скажите «Я буду звать тебя хх». Таким образом вы установите вторую команду выхода из спящего режима.

### Выход из голосового помощника

### Порядок действий

После активации голосового помощника вы можете прервать и завершить функцию голосового управления следующими способами:

- Для активации функции голосового управления нажмите кнопку  на правой стороне рулевого колеса.
- Скажите голосовому помощнику команду «Отойди» или «Отдохни».

### Настройки голосового управления

На центральном дисплее можно настроить длительность работы без выхода из спящего режима, активацию функции голосового управления, интеллектуальное голосовое управление автомобилем и другие параметры.

- Время без выхода из спящего режима: в течение установленного времени для непрерывного диалога (15 или 30 секунд) после завершения одного сеанса записи вы можете начать следующий диалог с голосовым помощником без повторной активации.
- Блокировка зоны: после активации голосового помощника водителем или пассажиром можно заблокировать зону — водитель будет управлять с помощью своего голоса, а пассажир — своего.
- Интеллектуальное управление автомобилем: при включении этой функции окнами и дверью багажного отделения можно управлять с помощью голосового помощника.

### Полезная информация

На распознавание голоса влияют уровень окружающего шума, состояние Интернет-соединения, особенности речи и другие объективные факторы. Поэтому эффективность голосового управления зависит от конкретных условий эксплуатации автомобиля.

---

## Звуковые эффекты

### Звук

Вы можете быстро регулировать громкость различных звуковых эффектов с помощью панели инструментов в нижней части центрального дисплея или в меню настройки звука: регулировать громкость, выбирать разные сигналы оповещения, а также регулировать изменение громкости в зависимости от скорости движения. Если ваш автомобиль оснащен динамиком аудиосистемы в подголовнике сиденья водителя, вы можете переключать режим работы подголовника в зависимости от дорожной ситуации.

#### Порядок действий

- На центральном дисплее перейдите в раздел «Настройки > Звук > Громкость», чтобы установить уровень громкости для опций «Мультимедийная система», «Bluetooth-телефон», «Голосовой помощник» и «Объявления системы навигации».
- Нажмите кнопку  на панели инструментов в нижней части центрального дисплея, чтобы быстро отрегулировать громкость звука, воспроизводимого системой в данный момент.

#### Предупреждение

Во избежание возможного нарушения слуха не устанавливайте слишком высокую громкость на длительное время.

#### Полезная информация

Используйте высококачественные аудиофайлы для получения лучшего звукового эффекта.

### ADiGO SOUND

Автомобиль оснащен аудиосистемой «ADiGO SOUND», которая обеспечивает эффект полного погружения.

#### Порядок действий

На центральном дисплее перейдите в раздел «Настройки > Звук > ADiGO SOUND», чтобы выбрать режим звукового поля и стиль звучания в соответствии с вашими предпочтениями.

- Звуковое поле: можно выбрать «Интеллектуальная настройка» или «Ручная настройка» для настройки оптимального положения для прослушивания в салоне.
- Стиль звучания: доступны варианты «Естественное звучание», «Усиление вокала», «Глубокий бас», «Реверберация зала», «Электронная вечеринка» и «Домашний кинотеатр».

### Режим подголовника

#### Порядок действий

На центральном дисплее перейдите в раздел «Настройки > Звук» и включите или выключите переключатель «Режим подголовника».

#### Полезная информация

- После выключения режима подголовника все звуки будут воспроизводиться через динамики салона в обычном режиме.
- При включении режима подголовника сообщения системы навигации и телефонные сигналы будут воспроизводиться через динамик подголовника.

---

## Система звукового оповещения на низкой скорости

Электромобили работают очень тихо, поэтому для предупреждения пешеходов о движении автомобиля при снижении скорости ниже 30 км/ч подается звуковой сигнал.

### Предупреждение

Если на низкой скорости не подается предупреждающий сигнал, это может указывать на неисправность автомобиля. Обратитесь в сервисный центр GAC для оперативного устранения неисправности.

---

## Управление сетью

### Настройки Bluetooth

Подключение мобильного устройства (например, мобильного телефона) к автомобилю по Bluetooth позволяет совершать и принимать звонки или воспроизводить музыку с управлением через центральный дисплей.

#### Сопряжение мобильного телефона с автомобилем по Bluetooth

##### Порядок действий

1. Включите Bluetooth на телефоне и переведите телефон в режим обнаружения ближайших устройств Bluetooth.
2. Подключение по Bluetooth можно выполнить любым из следующих способов.
  - На центральном дисплее перейдите в раздел «Настройки > Подключения > Bluetooth», выберите телефон для сопряжения в соответствующем меню и следуйте подсказкам на экране для завершения процесса сопряжения.
  - Коснитесь значка Bluetooth в правом верхнем углу центрального дисплея, выберите телефон для сопряжения во всплывающем списке и следуйте указаниям меню для завершения сопряжения.

#### Синхронизация контактов и истории вызовов телефона

После включения этой функции при подключении телефона к системе автомобиля по Bluetooth контакты и история вызовов будут отображаться на центральном дисплее.

##### Порядок действий

- После первого сопряжения телефона с автомобилем по Bluetooth разрешите доступ к контактам и журналу вызовов согласно указаниям, чтобы синхронизировать эти данные.
- Если мобильный телефон подключен к автомобилю по Bluetooth, но на центральном дисплее не отображаются контакты и история вызовов, выполните следующие действия:
  - a. В настройках разрешений телефона предоставьте автомобилю доступ к телефонной книге.
  - b. На центральном дисплее перейдите в раздел «Настройки > Подключения > Bluetooth», в списке сопряженных устройств нажмите «Настройки» для вашего мобильного телефона и включите переключатель «Синхронизация контактов и истории вызовов».

#### Управление Bluetooth-вызовами с помощью кнопок на рулевом колесе

##### Порядок действий

При входящем вызове нажмите кнопку , чтобы ответить на звонок.

При входящем вызове нажмите и удерживайте кнопку , чтобы завершить звонок.

#### Отмена сопряжения мобильного телефона с автомобилем по Bluetooth

##### Порядок действий

В настройках Bluetooth на центральном дисплее или мобильном телефоне выберите устройство, которое требуется отсоединить, нажмите «Настройки» и выберите опцию «Отменить сопряжение».

### WLAN

Подключение к сети Интернет по беспроводной локальной сети (WLAN) позволяет эффективно экономить мобильный трафик.

---

## Порядок действий

Подключение к сети WLAN можно выполнить любым из следующих способов:

- На центральном дисплее выберите «Настройки > Подключения», чтобы включить или выключить WLAN. Автомобиль активирует WLAN и отображает список доступных сетей. Выберите нужную сеть WLAN и следуйте указаниям меню для завершения подключения.
- Коснитесь значка «WLAN» в правом верхнем углу центрального дисплея, выберите нужную сеть во всплывающем списке и следуйте указаниям меню для подключения.

### **Мобильная сеть**

После подключения автомобиля к сети вы сможете использовать различные приложения на центральном дисплее, например, функции навигации, голосового управления и другие службы.

# Системы помощи водителю

## Система адаптивного круиз-контроля (ACC)

### Функции системы ACC

Система адаптивного круиз-контроля (ACC) автоматически поддерживает безопасное расстояние до движущегося впереди транспортного средства во время движения. Система ACC определяет расстояние и разницу в скорости между вашим автомобилем и движущимся впереди транспортным средством с помощью установленного в передней части автомобиля радара миллиметрового диапазона и камеры на ветровом стекле.

- Если впереди есть транспортное средство, система автоматически регулирует движение в зависимости от скорости вашего автомобиля, скорости движущегося впереди транспортного средства и установленной дистанции следования.
- При отсутствии движущихся впереди транспортных средств система ACC поддерживает заданную скорость движения.

### ⚠ Предупреждение

- Система ACC не является системой безопасности, детектором препятствий или системой предупреждения столкновений. Ее функция состоит в том, чтобы обеспечить комфортное вождение. Водитель должен постоянно контролировать движение автомобиля и несет за это полную ответственность.
- Используйте функцию адаптивного круиз-контроля с осторожностью, учитывая погодные условия, состояние дороги и плотность транспортного потока. Водитель должен постоянно контролировать движение автомобиля и несет полную ответственность за его скорость и дистанцию до других транспортных средств.
- Система ACC не может следить за обстановкой на дороге и принимать решения вместо водителя. Водитель в любом случае несет ответственность за безопасность движения автомобиля с соответствующей скоростью и соблюдение дистанции до других транспортных средств.

### ℹ Полезная информация

Меры предосторожности при использовании радарных датчиков и камер (см. раздел [Радар миллиметрового диапазона и фронтальная смарт-камера](#)).

### Описание кнопок управления



- Прокрутка вверх и вниз: регулировка скорости круиз-контроля.
- Переключение влево или вправо: регулировка дистанции следования.

### Описание интерфейса комбинации приборов



Когда система АСС включена и отображается меню систем помощи водителю:

- 1 Установленная скорость круиз-контроля
- 2 Установленная дистанция круиз-контроля

### Включение АСС

#### Порядок действий



При положении D рычага селектора переключения передач переведите его в сторону D один раз — соответствующий индикатор на комбинации приборов загорится синим цветом, и автомобиль перейдет в режим управления АСС. Если скорость автомобиля меньше или равна 15 км/ч, устанавливается скорость круиз-контроля 15 км/ч. Если скорость превышает 15 км/ч, скорость круиз-контроля устанавливается равной текущей скорости автомобиля.

При положении D рычага селектора переключения передач переведите рычаг в сторону D и удерживайте — соответствующий индикатор на комбинации приборов загорится синим цветом, автомобиль перейдет в режим управления АСС, и скорость будет восстановлена до последней установленной скорости круиз-контроля.

### **ⓘ Полезная информация**

- Минимальная устанавливаемая скорость круиз-контроля составляет 15 км/ч.
- Если рычаг селектора переключения передач не находится на передаче переднего хода, включение системы АСС невозможно.
- Если скорость автомобиля ниже 15 км/ч и впереди на близком расстоянии нет целевого транспортного средства, включить АСС невозможно.
- При сильном дожде и работе стеклоочистителей на максимальной скорости система АСС не может быть включена. Если АСС уже включена, и стеклоочистители переключаются на максимальную скорость, система автоматически отключится через 10 секунд.

### **Регулировка установленной скорости**

#### **🔧 Порядок действий**



- Чтобы увеличить скорость круиз-контроля, поверните регулятор на правой стороне рулевого колеса вверх. Установленная скорость круиз-контроля не может превышать 130 км/ч.
- Чтобы уменьшить скорость круиз-контроля, поверните регулятор на правой стороне рулевого колеса вниз. Минимальная установленная скорость круиз-контроля составляет 15 км/ч.

---

## Регулировка дистанции следования

### Порядок действий



При включении АСС функция регулировки дистанции следования по умолчанию устанавливается в режим AUTO. Поворачивайте регулятор на правой стороне рулевого колеса влево или вправо для настройки дистанции следования, которая отображается на комбинации приборов. При установке четвертого уровня дистанция следования будет максимальной. При установке режима AUTO, если система распознает объект для следования, она может автоматически установить дистанцию круиз-контроля на уровень 4.

### Режим следования в пробке

Во время работы адаптивного круиз-контроля, если транспортное средство впереди замедляется до полной остановки, ваш автомобиль также автоматически замедлится и остановится. В зависимости от продолжительности остановки движущегося впереди транспортного средства система АСС будет находиться в одном из следующих 3 состояний после того, как движущееся впереди транспортное средство начнет движение:

- Если транспортное средство впереди останавливается на короткое время, появляется всплывающее окно «Ожидание круиз-контроля». Когда транспортное средство впереди начинает движение, система автоматически возобновит работу адаптивного круиз-контроля.
- Если транспортное средство впереди останавливается на длительное время, появляется всплывающее окно «Ожидание круиз-контроля». Когда транспортное средство впереди начинает движение, на комбинация приборов появится указание водителю нажать на педаль акселератора для возобновления работы адаптивного круиз-контроля.
- В случае возникновения рискованной ситуации, например, при наличии препятствий, расположенных слишком близко к автомобилю, если движущееся впереди транспортное средство отъезжает, комбинация приборов укажет водителю на необходимость возобновить работу адаптивного круиз-контроля нажатием на педаль акселератора, независимо от продолжительности остановки.

## Выход из режима АСС

### Порядок действий



Если при включенном адаптивном круиз-контроле нажать на педаль тормоза или перевести рычаг селектора переключения передач в положение R один раз, автомобиль выйдет из режима круиз-контроля.

### Полезная информация

Помимо вышеуказанных способов, следующие действия также могут привести к выходу из системы АСС:

- Перемещение рычага селектора переключения передач в положение Р.
- Открытие любой двери, капота или двери багажного отделения.
- Отстегивание ремня безопасности водителя.
- Переключение в режим, отличный от режима переднего хода.
- Включение электронной системы поддержания курсовой устойчивости.
- Слишком высокая скорость автомобиля.
- Работа стеклоочистителей на высокой скорости в течение некоторого времени.
- Неисправность или блокировка миллиметрового радара либо фронтальной камеры.
- Системный сбой.
- Включение системы с более высоким приоритетом (например, системы активной безопасности, такой как система экстренного удержания в полосе движения).
- Отклонения давления в шинах от нормы.
- Нажатие водителем педали тормоза.

### Ограничения системы АСС

Использование адаптивного круиз-контроля имеет системные и физические ограничения. Если во время движения водитель поймет, что система АСС реагирует на изменение условий движения с запозданием или контролирует автомобиль не так, как ожидалось, он должен быть готов взять управление автомобилем на себя.

Следующие ситуации могут повлиять на работу системы АСС и требуют от водителя особенной бдительности:

1. Снижение скорости и остановка автомобиля. Если движущееся впереди транспортное средство совершает экстренное торможение, АСС также снижает скорость автомобиля или просит водителя вмешаться в управление автомобилем. Водитель должен активно

вмешиваться в процесс торможения во избежание столкновения с движущимся впереди транспортным средством.

2. Проезд поворота. На повороте радар или камера могут потерять движущееся впереди транспортное средство или среагировать на транспортное средство, движущееся по соседней полосе. В этом случае АСС может не реагировать на автомобиль впереди или начать торможение для снижения скорости. В этом случае требуется, чтобы водитель самостоятельно управлял автомобилем.

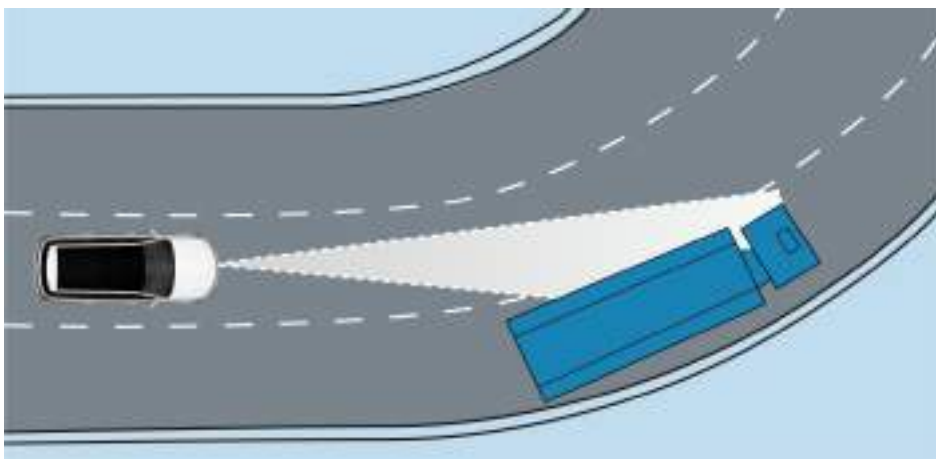

3. Выход из поворота. Во время выхода из длинного поворота система АСС может среагировать на транспортное средство, движущееся по соседней полосе, и система может начать торможение, поскольку она предварительно рассчитывает траекторию движения. В этом случае торможение можно прервать нажатием на педаль акселератора.

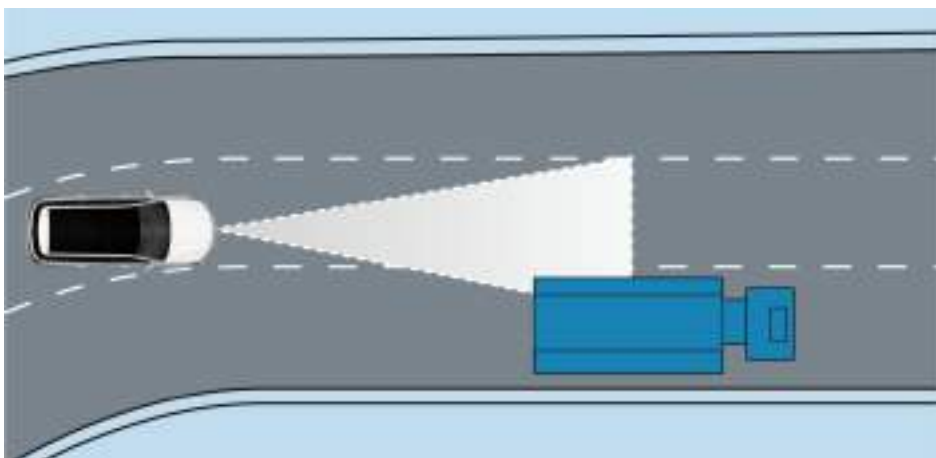

4. Узкие и небольшие транспортные средства впереди и движение зигзагом. Система реагирует на узкие транспортные средства, а также на транспортные средства слева или справа, только когда они попадают в диапазон обнаружения радара миллиметрового диапазона. Система не может распознать транспортные средства, находящиеся вне диапазона обнаружения радара. Система адаптивного круиз-контроля плохо распознает узкие транспортные средства, такие как мотоциклы. Кроме того, система АСС может неточно определить расстояние

до модифицированных транспортных средств и нестандартных грузовых автомобилей, поэтому водитель должен быть готов в любой момент взять управление на себя.

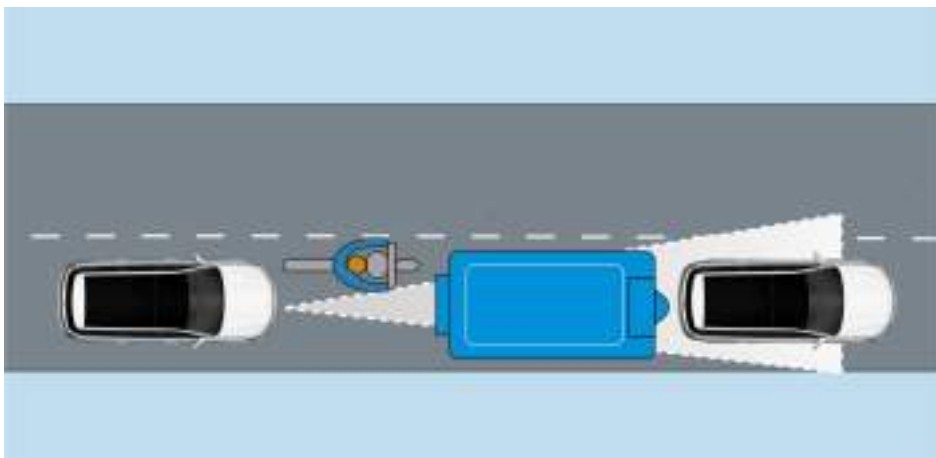

5. Перестроение других транспортных средств. Когда автомобиль из соседней полосы движения перестраивается в вашу полосу и при этом не попадает в диапазон обнаружения датчика миллиметрового радара, система адаптивного круиз-контроля может среагировать на него с задержкой.

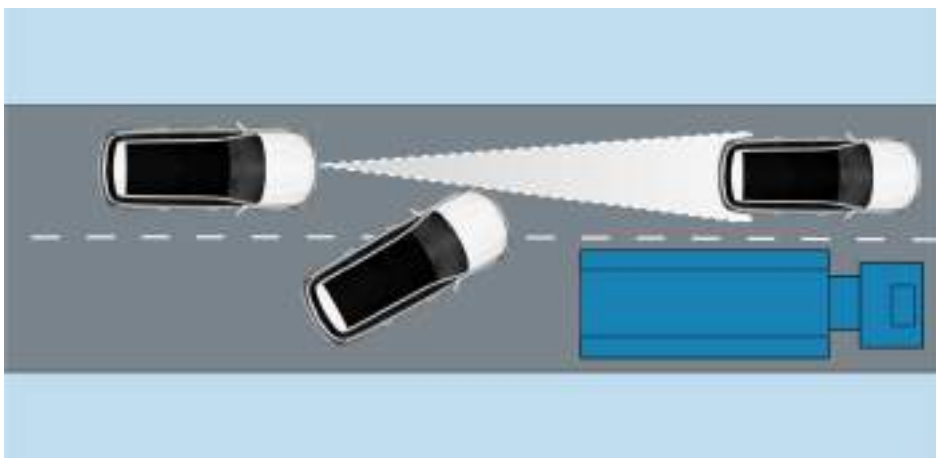

6. Если транспортное средство, на которое ориентируется система адаптивного круиз-контроля, резко меняет полосу и перед вашим автомобилем оказывается неподвижное транспортное средство, радар и тормозная система могут среагировать на него с запозданием, что приведет к несвоевременному торможению.

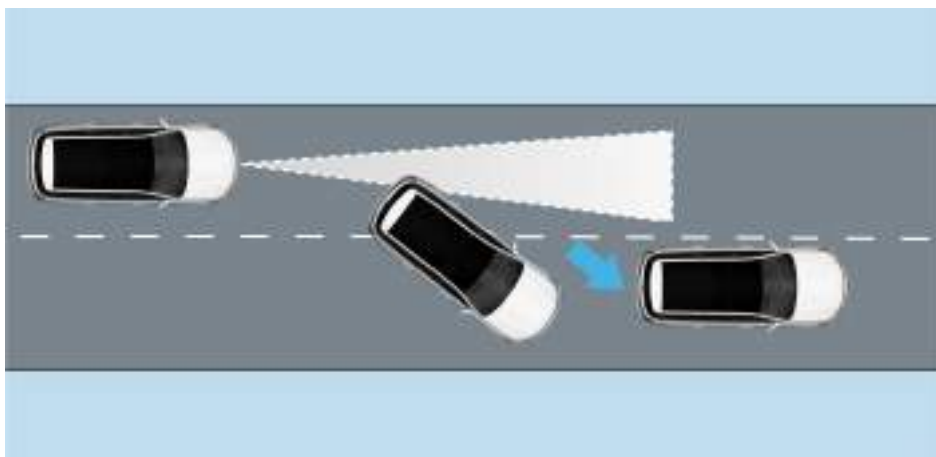

7. Не рекомендуется использовать ACC в условиях заторов, плохой видимости (ночь / фоновое освещение / дождь / снег / густой туман и т. д.), на светофорах, при наличии пересекающих траекторию транспортных средств, поперечно стоящих транспортных средств, а также при наличии предупреждающих дорожных знаков. Система адаптивного круиз-контроля может не среагировать на некоторых участников дорожного движения (пешеходов, животных, узкие транспортные средства, такие как велосипеды и мотоциклы, а также на электромобили, прицепы с низкой рамой, слишком близкие или неподвижные транспортные средства, движущиеся с низкой скоростью или неподвижные грузовые автомобили / пикапы) и не задействовать тормозную систему вовремя. Водитель должен постоянно сохранять бдительность и быть готов в любой момент взять управление автомобилем на себя.

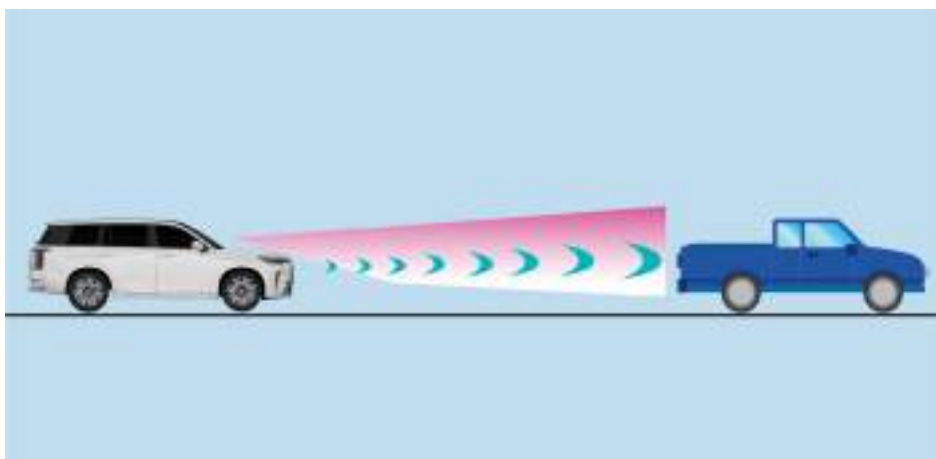

8. Факторы, снижающие эффективность работы устройств обнаружения:
- Вождение в условиях сильного дождя, водяных брызг, снега, льда или слякоти.
  - Вождение в районах с низкими температурами и сильными морозами (обледенение и запотевание ветрового стекла из-за перепада температур или мороза, что приводит к блокировке обзора камеры).

---

Если на работу радара влияют вышеуказанные условия, на комбинации приборов появится текстовое предупреждение. В этот момент адаптивный круиз-контроль и система предупреждения об угрозе фронтального столкновения не функционируют.

### Предупреждение

Система АСС является всего лишь системой помощи водителю. Водитель должен всегда контролировать движение автомобиля и нести полную ответственность за его безопасность.

- Используйте адаптивный круиз-контроль с осторожностью, учитывая видимость, погодные условия, состояние дороги и плотность транспортного потока. Водитель должен постоянно контролировать движение автомобиля и несет полную ответственность за его скорость и дистанцию до других автомобилей.
- Система АСС не может следить за обстановкой на дороге и принимать решения вместо водителя. Водитель в любом случае несет ответственность за безопасность движения автомобиля и соблюдение дистанции до других транспортных средств.
- Система АСС предназначена для использования не во всех ситуациях. Она не может подстроиться под любые дорожные и погодные условия.
- Система АСС выполняет исключительно вспомогательную функцию. Система АСС не может следить за обстановкой на дороге и принимать решения вместо водителя. Водитель несет полную ответственность за поддержание безопасной скорости и дистанции до движущегося впереди транспортного средства. Если система АСС не может контролировать скорость или дистанцию, водитель должен вмешаться в ее работу.
- Система АСС предупреждает водителя о необходимости вмешаться, только если транспортное средство, создающее угрозу столкновения, находится в диапазоне обнаружения. В иных случаях предупреждение может появиться с задержкой или не появиться вообще. Не полагайтесь только на предупреждения — своевременно тормозите в зависимости от реальной ситуации.
- Не используйте систему АСС при движении в городе, при интенсивном движении, на извилистых дорогах или в случае плохих дорожных условий (например, при обледенении, тумане, на гравийном покрытии, при сильном дожде или высоком риске аквапланирования).
- Система АСС не предназначена для предупреждения столкновения. Если при приближении к транспортному средству, движущемуся впереди с более низкой скоростью, АСС не сможет обеспечить эффективное торможение и возникнет угроза столкновения, водитель должен самостоятельно нажать на педаль тормоза.
- Систему АСС можно использовать только на дорогах с твердым покрытием. Не следует включать ее во время движения по бездорожью или грунтовым дорогам.
- В следующих ситуациях АСС может не среагировать на объекты или среагировать на них ограниченно:
  - Скорость вашего автомобиля и движущегося впереди транспортного средства сильно различаются.
  - Движение на разных полосах, перестроение, крутые повороты дороги.
  - Наличие пешеходов, животных, велосипедов, стационарных транспортных средств или непредвиденных препятствий.
  - Приближение к неподвижному препятствию, например, к остановившемуся транспортному средству.
  - Приближение транспортного средства, движущегося по той же полосе.
  - Объектами являются транспортные средства, велосипеды, пешеходы и т. д., движущиеся против движения.
  - Статические препятствия, такие как конусы, водоналивные барьеры.
  - Сложные дорожные условия.
  - Встречное транспортное средство или автомобиль, траектория движения которого пересекает вашу.
  - Низкопрофильные прицепы, грузовики или транспортные средства с нестандартными размерами.

- Внимательно следите за ситуацией на дороге и своевременно реагируйте на нее. Не ждите, пока система распознает объект или выполнит торможение. Используйте педаль тормоза, когда того требует ситуация.
- Металлические объекты, такие как рельсы или металлические плиты, препятствия на дороге, такие как бетонные стены, густая трава и заборы, переходы линий высоковольтной передачи, шлагбаумы, тоннели и другие объекты могут мешать нормальной работе радарных датчиков, что приводит к несрабатыванию или ложному срабатыванию системы АСС. Водитель должен быть особенно бдителен и всегда готов взять управление автомобилем на себя.
- Быстрое поперечное перемещение транспортного средства, находящегося на соседней полосе или движущегося рядом с автомобилем, может привести к неправильному определению объекта системой АСС, в результате чего автомобиль может затормозить, а на комбинации приборов появится сообщение водителю о необходимости взять управление на себя.
- Система адаптивного круиз-контроля не будет реагировать на людей, животных и транспортные средства, которые пересекают полосу движения вашего автомобиля.
- При проезде перекрестков, искусственных неровностей, крутых склонов, пешеходных переходов, строительных площадок и развязок, а также при перестроении, въезде или выезде со скоростной автодороги необходимо отключать АСС и переходить на ручное управление, чтобы не допустить нежелательного ускорения автомобиля и предотвратить возможные ДТП.
- После короткой остановки или после подтверждения от водителя система АСС может инициализировать движение автоматически. Перед началом движения водитель должен убедиться, что перед автомобилем нет никаких препятствий или других участников дорожного движения, например, пешеходов или велосипедистов.
- АСС может не реагировать на движущиеся впереди транспортные средства, которые уже остановились или двигаются на очень низкой скорости. Даже если система АСС распознала движущееся транспортное средство и выбрала его в качестве объекта, она может оказать лишь ограниченную помощь при остановке автомобиля. Во время остановки водитель должен быть готов в любой момент взять управление автомобилем на себя во избежание аварии.
- Система АСС обеспечивает ограниченное тормозное усилие и не может выполнять экстренное торможение.
- Когда автомобиль находится в режиме движения, и установлена передача D, после включения АСС неподвижный автомобиль перейдет в состояние движения, поэтому следует соблюдать осторожность.
- Когда автомобиль из неподвижного состояния перейдет в режим управления АСС, его скорость может внезапно увеличиться. Следите за безопасностью вокруг автомобиля во избежание аварии.

#### **⚠ Внимание!**

- Если при использовании АСС на комбинации приборов появляется сообщение «Круиз-контроль временно недоступен», это свидетельствует о неисправности системы — рекомендуется обратиться в сервисный центр GAC.
- Не допускайте ударных воздействий на радарные датчики. Если датчик сместится в результате удара, даже после того, как его положение будет скорректировано, эффективность системы адаптивного круиз-контроля может снизиться, или система полностью отключится.
- Если поверхность радарного датчика или камеры загрязнена или покрыта каплями дождя, снегом, льдом, грязью и т. д., система АСС может не работать, а на комбинации приборов отобразится сообщение «Очистите датчики или камеру». После очистки поверхности датчика от грязи функции системы восстановятся.
- Не красьте передний бампер. Это может повлиять на работу передних радарных датчиков.
- Если система АСС не функционирует должным образом, не используйте ее и незамедлительно обратитесь в сервисный центр GAC.

#### **i Полезная информация**

- После выключения питания автомобиля установленная скорость круиз-контроля будет сброшена.

- 
- Во время движения в режиме АСС ваша нога не должна находиться на педали акселератора, так как в экстренной ситуации это помешает системе АСС затормозить. Нажатие на педаль акселератора увеличит мощность автомобиля. Это приведет к ускорению и сокращению дистанции.
  - Когда система АСС выполняет торможение, может раздаваться характерный звук, а педаль тормоза может автоматически опускаться. Это обычные признаки работы тормозной системы, которые не свидетельствуют о наличии неисправностей.
  - Водитель может в любой момент увеличить скорость автомобиля, нажав на педаль акселератора. При отпускании педали акселератора система возвращает скорость автомобиля к ранее установленной скорости круиз-контроля.

## Система интегрированного круиз-контроля (ICA)

### Функции системы ICA

Интегрированная система круиз-контроля также известна как ICA. Система ICA с помощью радара, установленного в передней части автомобиля, и камеры на ветровом стекле определяет относительное расстояние и скорость между автомобилем и транспортными средствами впереди, а также распознает линии разметки на дороге. Система автоматически регулирует дистанцию до движущегося впереди транспортного средства во время движения и удерживает автомобиль в центре полосы. Диапазон устанавливаемой скорости круиз-контроля: 15–130 км/ч.

### Полезная информация

Важные указания по использованию радара миллиметрового диапазона и фронтальной смарт-камеры (см. раздел [Радар миллиметрового диапазона и фронтальная смарт-камера](#)).

### Интерфейс системы

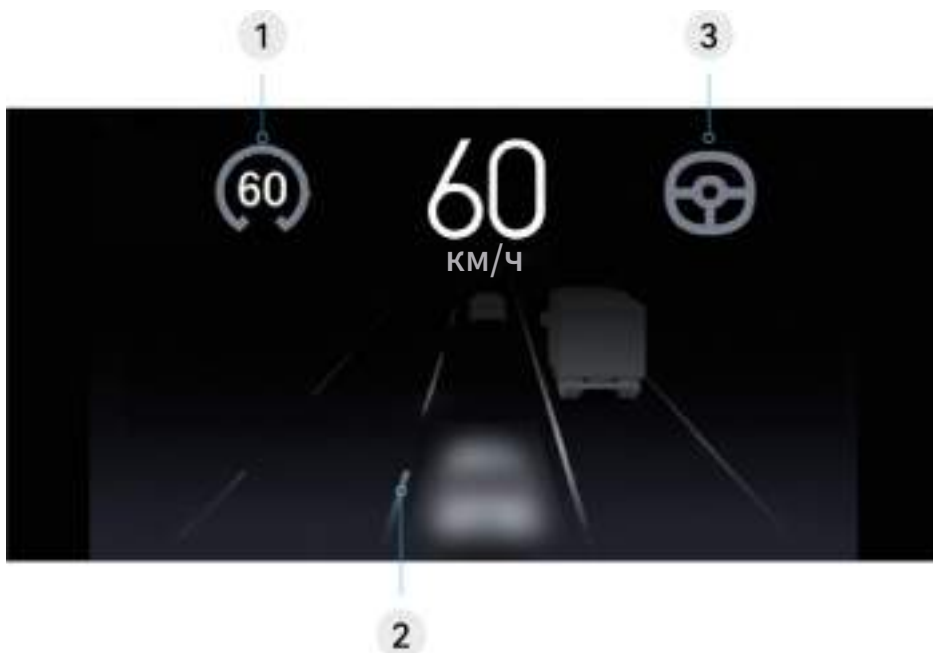

#### 1 Установленная скорость круиз-контроля:

- Когда система соответствует условиям включения, но водитель не включил круиз-контроль, индикатор скорости круиз-контроля отображается серым цветом. После включения круиз-контроля водителем индикатор скорости круиз-контроля становится синим.

#### 2 Линия разметки полосы движения:

- После включения системы на комбинации приборов подсвечивается разметка полосы движения.

#### 3 Отображение состояния ICA:

- Когда система определяет, что текущая дорожная обстановка, состояние автомобиля и поведение водителя соответствуют условиям включения, она переходит в состояние готовности, и индикатор переключается на серый цвет.

- При включении системы индикатор переключается на синий цвет, после чего система выполняет соответствующее поперечное и продольное вспомогательное управление в зависимости от поведения водителя.
- Когда система определяет, что водитель вмешивается в рулевое управление, индикатор загорается и мигает синим, предупреждая водителя о том, что система отключила функцию помощи при рулевом управлении.

## Включение системы ICA

### Порядок действий



Переведите рычаг селектора переключения передач в положение D и дважды быстро переместите его в сторону D, чтобы включить ICA.

При положении D рычага селектора переключения передач один раз переведите рычаг в сторону D, затем повторите это движение рычага и удерживайте его — ICA включится, а скорость автомобиля восстановится до предыдущей установленной скорости круиз-контроля.

### Предупреждение об отсутствии рук на рулевом колесе

После включения ICA, если система обнаружит, что водитель убрал руки с рулевого колеса, она поэтапно подаст звуковое и визуальное предупреждения.

#### **Внимание!**

Если водитель не реагирует на предупреждения системы и в течение длительного времени не держит руки на рулевом колесе, система выполнит безопасную остановку. Во время безопасной остановки система контролирует плавное замедление автомобиля до полной остановки и включает аварийную световую сигнализацию. Водителю не следует паниковать, достаточно своевременно взять управление на себя, повернув рулевое колесо или нажав на педаль тормоза.

### Продольное и поперечное управление

После включения функции ICA система поддерживает заданную скорость или дистанцию до движущегося впереди транспортного средства, а также удерживает автомобиль в центре полосы движения. Функция ICA отключается или становится недоступной в следующих случаях (в том числе):

- Слишком большая кривизна линии разметки, длительная потеря обеих линий разметки, потеря одной линии разметки на определенное время, а также слишком широкая или слишком узкая полоса движения.
- Включение указателей поворота.
- Значительное усилие, прикладываемое водителем к рулевому колесу.
- Нажатие водителем педали тормоза.

- Открывание водителем двери водителя, крышки капота, двери багажного отделения или отстегивание ремня безопасности.
- Переключение водителем селектора переключения передач в положение, отличное от движения вперед.
- Включение водителем стояночного тормоза или перевод рычага селектора переключения передач в другое положение.
- Включение системы с более высоким приоритетом (например, системы активной безопасности, такой как система экстренного удержания в полосе движения).
- Срабатывание антиблокировочной системы (ABS).
- Срабатывание противобуксовочной системы (TCS).
- Пересечение автомобилем линии разметки.
- Несоответствие скорости движения автомобиля требованиям системы.
- Длительная работа стеклоочистителей на высокой скорости.
- Блокировка датчиков.
- Системный сбой.

## Выход из ICA

### Порядок действий



В режиме круиз-контроля нажмите на педаль тормоза или переведите рычаг селектора переключения передач в положение R один раз, чтобы выйти из ICA.

## Ограничения системы ICA

Система ICA имеет определенные ограничения. Информацию об ограничениях продольного управления системы ICA см. в описании системы адаптивного круиз-контроля (см. раздел [Ограничения системы ACC](#)). Поперечное управление может работать некорректно из-за неправильного распознавания или отсутствия распознавания разметки полосы движения. Поперечное управление системы может быть нарушено, работать некорректно или не работать вообще в следующих ситуациях (в том числе), даже если функция включена и отображается как активная:

1. Ограничения обнаружения устройствами обнаружения:
  - Ограничения обнаружения камерой, например, изменение места установки, загрязненное или поврежденное ветровое стекло, запотевание или препятствия в зоне действия камеры, брызги и пыль, поднимаемые движущимся впереди транспортным средством.
  - Ограничения обнаружения радаром, например, изменение места установки, заслонение радара и т. д.
  - Плохие погодные условия, такие как сильный дождь, сильный снег, пыльная буря, густой туман, дымка, пыль и т. д.

- Резкое изменение интенсивности освещения, например, прямой солнечный свет, свет фар встречного транспорта, отражение воды на дороге, въезд и выезд из тоннеля и т. д.
  - Низкая интенсивность освещения, например, на рассвете, в сумерках, в темных тоннелях и на дорогах, не освещенных уличными фонарями в ночное время.
2. Сложные для распознавания объекты впереди (экстремальные или сложные ситуации, с которыми может столкнуться автомобиль во время движения):
- Элементы дорожного строительства, такие как разделительные столбики, водоналивные барьеры, дорожные ограждения и т. д.
  - Нерегулярные временные препятствия, такие как упавшие на дорогу предметы, перевернутые в результате аварии автомобили, временно установленные треноги радаров.
  - Нестандартные транспортные средства, например, большие грузовики с тюками сена, бетономешалки, самосвалы и т. д.
  - Животные, пересекающие дорогу пешеходы, поперечно/диагонально расположенные транспортные средства, двухколесные транспортные средства и т. д.
3. Сложные дорожные условия:
- Места, где нет разметки или где разметка изношена, закрыта, перекрыта или имеет определенный цвет, например, перекрестки, дорожные развязки, слияния дорог и т. д. без разметки.
  - Слишком большая или слишком малая ширина полосы движения.
  - Проход поворота автомобилем с большим радиусом кривизны на высокой скорости.
  - Чрезмерные продольные или поперечные уклоны на пути движения автомобиля.
  - Увеличение или уменьшение количества полос движения на пути движения автомобиля.
  - Дороги, где присутствуют разметка или объекты, похожие на разметку полосы движения, влияющие на обнаружение, такие как тормозные следы, дорожные швы, указательная разметка и т. д., а также проекции разделительных полос, дорожных ограждений, виадуков или других объектов вблизи разметки полосы движения.
  - Расстояние до движущегося впереди транспортного средства слишком мало или транспортное средство движется по линии разметки, закрывая ее.
  - Сильная тряска автомобиля из-за неровностей дороги.
  - Скользящая, обледенелая, залитая водой дорога или наличие бокового ветра, что приводит к нестабильному движению автомобиля.
  - Внезапное изменение поведения движущегося впереди транспортного средства, например, резкое ускорение или торможение.
  - Внезапное приближение транспортного средства, находящегося впереди, к передней части автомобиля, или внезапное приближение автомобиля к задней части транспортного средства, находящегося впереди.
  - Приближение автомобиля на высокой скорости к неподвижному или медленно движущемуся объекту впереди.
4. Другие условия, влияющие на эффективность управления системой:
- Перегрузка автомобиля.
  - Ненадлежащее техническое обслуживание автомобиля, например, чрезмерный износ тормозов или шин, аномальное давление в шинах, нарушение углов установки колес и т. д.
  - Модификации автомобиля водителем, такие как замена рулевого механизма, электронной системы поддержания курсовой устойчивости (ESC) и других компонентов, связанных с безопасностью, а также нанесение краски на передний бампер, что приводит к снижению эффективности передних радарных датчиков.

#### Предупреждение

- Система интегрированного круиз-контроля является вспомогательной и не предназначена для использования при любых дорожных, транспортных и погодных условиях. Водитель в любом случае несет полную ответственность за управление автомобилем. Он должен всегда следить за ситуацией на дороге и активно контролировать движение автомобиля.

- Водитель должен всегда держать руки на рулевом колесе и активно управлять автомобилем. Водитель должен своевременно вмешаться, если система ICA не обеспечивает должной помощи при рулевом управлении или не поддерживает надлежащую дистанцию.
- Неправильное или небрежное использование системы ICA может привести к аварии, поэтому водитель должен всегда контролировать автомобиль, поддерживать соответствующую скорость и дистанцию, а также удерживать автомобиль в полосе движения, даже если используется система интегрированного круиз-контроля.
- Система ICA не является системой предотвращения столкновений. Водитель в любом случае должен вмешиваться, когда система не справляется с управлением.
- Не используйте систему круиз-контроля при движении в плохих погодных условиях, в городе, на перекрестках, на обводненных и заснеженных дорогах, на горных дорогах, на извилистых дорогах, а также на въездах на скоростные автомагистрали или выездах с них.
- Система ICA не всегда распознает линии разметки, а в некоторых случаях может пропустить или неправильно распознать линии, поэтому система ICA может не среагировать при необходимости оказания помощи при рулевом управлении, когда требуется, или ошибочно среагировать, когда это не нужно.
- Вмешательство системы ICA в рулевое управление ограничено, и она не всегда может правильно реагировать на ситуацию на дороге. Водитель должен постоянно держать обе руки на рулевом колесе и внимательно управлять автомобилем. При движении на высокой скорости следите за тем, чтобы руки находились на рулевом колесе, или снижайте скорость.
- Система ICA не способна осуществлять торможение перед пешеходами, животными, посторонними предметами, прицепами с низкой платформой или встречным транспортом.
- Система ICA эффективна не во всех дорожных ситуациях. Функция помощи при рулевом управлении может внезапно отключиться во время выполнения крутого поворота, на участке дороги без разметки и в других подобных случаях. Водитель должен всегда держать руки на рулевом колесе и активно управлять автомобилем.
- Когда водитель получает сигнал о необходимости взять управление на себя, он должен немедленно вмешаться в управление. При этом не стоит паниковать и дергать рулевое колесо без необходимости.

#### **Внимание!**

Если при использовании ICA на комбинации приборов появляется сообщение «Круиз-контроль временно недоступен», это свидетельствует о неисправности системы — рекомендуется обратиться в сервисный центр GAC.

#### **Полезная информация**

- Слишком слабый хват водителя может привести к тому, что система ICA не распознает, что его руки лежат на рулевом колесе.
- Если система ICA заблокирована по какой-либо причине, она будет автоматически восстановлена при соблюдении условий эксплуатации.
- Функция ICA может быть прервана водителем, когда он понимает, что система ICA не контролирует автомобиль должным образом, и берется за рулевое колесо для обеспечения надлежащего контроля.
- Хотя система ICA контролирует рулевое управление, водитель все равно может поворачивать рулевое колесо для управления автомобилем. Если водитель считает, что корректирующий момент, применяемый системой, не требуется, он может в любое время управлять автомобилем в соответствии со своими намерениями.

## Радар миллиметрового диапазона и фронтальная смарт-камера

### Радар миллиметрового диапазона

Радар миллиметрового диапазона установлен в центре решетки переднего бампера и предназначен для мониторинга условий движения. Радар способен обнаруживать объекты, движущиеся впереди автомобиля на определенном расстоянии.

В следующих случаях необходимо настроить и откалибровать радар миллиметрового диапазона:

- Монтажный кронштейн радара миллиметрового диапазона был снят и снова установлен.
- Радар миллиметрового диапазона был снят и снова установлен.
- В процессе регулировки углов установки колес отрегулировано схождение передних или развал задних колес.
- После столкновения.

### **i** Полезная информация

- Для настройки и калибровки радара миллиметрового диапазона используются специальные инструменты и оборудование. Регулировку и калибровку радаров необходимо выполнять только в сервисном центре GAC.
- Если радар миллиметрового диапазона вышел из строя или требует калибровки, это может негативно повлиять на работу системы адаптивного круиз-контроля, системы интегрированного круиз-контроля и системы предупреждения об угрозе фронтального столкновения.

### Специальные указания по использованию радара

Не устанавливайте на переднем бампере никаких аксессуаров, которые могут загородить зону обнаружения радара и помешать его работе. Не используйте рамку для номерного знака и другие подобные аксессуары. В противном случае эффективность работы радара снизится, и в результате система адаптивного круиз-контроля, система интегрированного круиз-контроля и система предупреждения об угрозе фронтального столкновения не смогут выполнять свои функции.

### **⚠** Внимание!

- Если радар миллиметрового диапазона заблокирован рамкой номерного знака, покрыт грязью, льдом или снегом, либо имеют место сильные осадки, системы, использующие данные радарного датчика, могут не работать. При этом на дисплее комбинации приборов эти системы будут заблокированы, либо появится сообщение об их неисправности. После того как препятствия для работы датчика будут удалены, работа систем восстановится.
- Если вокруг автомобиля слишком много объектов, хорошо отражающих электромагнитные волны миллиметрового диапазона (например, на автостоянке), работа систем, использующих данные радара миллиметрового диапазона, может быть нарушена.
- Не наклеивайте наклейки и не устанавливайте аксессуары (рамку для номерного знака, дополнительные лампы и т. п.) в зоне рядом с радаром миллиметрового диапазона и его крышкой и перед ними. Это может негативно повлиять на работу функций, связанных с радаром.
- Для удаления снега с поверхности датчика рекомендуется использовать щетку, а для удаления льда — спрей для удаления обледенения, не содержащий растворителей.
- При ремонте передней части кузова автомобиля положение радара может измениться, что негативно повлияет на работу систем, использующих его данные (система адаптивного круиз-контроля / система интегрированного круиз-контроля / система предупреждения об угрозе фронтального столкновения). Незамедлительно обратитесь в сервисный центр GAC.
- Если радар поврежден или его положение изменилось, отключите все связанные с ним функции (система адаптивного круиз-контроля, система интегрированного круиз-контроля, система предупреждения об угрозе фронтального столкновения и др.) и незамедлительно обратитесь в сервисный центр GAC.

- 
- Положение радара миллиметрового диапазона может измениться из-за ударных воздействий на передний бампер, например, из-за удара о бордюр или ограждение клумбы. Это может негативно сказаться на работе функций, связанных с радаром, а также привести к их внештатному отключению.

### Фронтальная смарт-камера

Фронтальная смарт-камера установлена в верхней части ветрового стекла. Она используется для оценки окружающей обстановки. Максимальное расстояние обнаружения пешехода без препятствий составляет 80 м в благоприятных условиях при идеальном освещении, минимальная высота обнаружения пешехода фронтальной камерой составляет 0,8 м. Выполнять калибровку фронтальной камеры необходимо при следующих условиях:

- После снятия и замены ветрового стекла или кронштейна фронтальной камеры.
- После снятия и замены фронтальной камеры.

#### **Внимание!**

- Плохое освещение, темное время суток, встречный свет, ливень могут повлиять на работу фронтальной камеры, что приведет к перебоям или снижению эффективности работы функций, связанных с системами помощи водителю, а в тяжелых случаях — к их полному отключению. При этом комбинация приборов выдаст соответствующий предупреждающий сигнал.
- Пыль, водяная пыль, лед, снег или грязь на ветровом стекле, препятствующие обзору фронтальной камеры, могут привести к отключению функций помощи водителю. В этом случае протрите область вокруг фронтальной камеры на ветровом стекле или включите климат-контроль на обогрев/размораживание. После устранения препятствий функции помощи водителю будут восстановлены.
- Если помехи для работы фронтальной камеры исчезнут, работа системы распознавания пешеходов восстановится.
- Плохая освещенность при движении на закате или в темное время суток может негативно повлиять на работу системы распознавания пешеходов.
- Если на ветровом стекле перед объективом фронтальной камеры присутствуют наклейки или непрозрачные предметы, функция распознавания пешеходов может работать некорректно.
- Перед началом движения убедитесь в отсутствии загораживающих объектов в зоне работы фронтальной камеры.

#### **Полезная информация**

- Выполнение калибровки фронтальной камеры требует использования специальных инструментов и оборудования. Для калибровки фронтальной камеры рекомендуется обратиться в сервисный центр GAC.
- Если фронтальная камера неисправна, неправильно откалибрована или заблокирована, это повлияет на корректную работу функций помощи водителю.

# Системы активной безопасности

## Безопасность при движении вперед

### Система предупреждения об угрозе фронтального столкновения (FCW и АЕВ)

#### Функции системы

Система предупреждения об угрозе фронтального столкновения оценивает степень риска на основе данных радара миллиметрового диапазона, установленного в передней части автомобиля, и камеры на ветровом стекле, и определяет относительное расстояние и скорость между объектами впереди и автомобилем, а также учитывает другие действия водителя (например, нажатие педали тормоза, педали акселератора и т. д.). При возникновении опасности столкновения система подает предупреждающий сигнал, напоминая водителю о необходимости взять управление на себя. При определении неизбежного столкновения система автоматически задействует тормозную систему. Если водитель уже тормозит, но тормозного усилия недостаточно для предотвращения столкновения, система автоматически увеличивает тормозное усилие, чтобы избежать столкновения или смягчить его последствия.

#### Распознаваемые объекты:



Автомобиль



Пешеходы



Двухколесные транспортные средства

#### Включение и выключение

##### Порядок действий

После включения автомобиля система предупреждения об угрозе фронтального столкновения по умолчанию автоматически активирует режим «Предупреждение + торможение». Вы можете включить или выключить эту функцию, перейдя на центральном дисплее в раздел «Настройки > Помощь водителю > Активная безопасность > Предупреждение об угрозе фронтального столкновения» и выбрать режим оповещения: «Предупреждение» или «Предупреждение + торможение».

### Система предупреждения об угрозе фронтального столкновения

#### Настройка времени срабатывания предупреждения:

##### Порядок действий

После включения функции предупреждения об угрозе фронтального столкновения через центральный дисплей можно выбрать дистанцию для подачи предупреждения: «Малая», «Средняя» или «Большая».

---

### **Способ оповещения:**

- Сигнализация дистанции: когда расстояние между вашим автомобилем и движущимся впереди транспортным средством слишком мало и существует риск столкновения, на дисплее комбинации приборов движущееся впереди транспортное средство подсвечивается желтым цветом и звучит предупреждающий сигнал.
- Предупреждение: при срабатывании предупреждения системы предупреждения об угрозе фронтального столкновения о неминуемом столкновении соответствующий объект на комбинации приборов отображается красным цветом и раздается звуковой сигнал.
- Кратковременное торможение: система включает кратковременное торможение, когда обнаруживает, что автомобиль движется на высокой скорости и существует высокий риск столкновения с движущимся впереди транспортным средством, предупреждая водителя о необходимости немедленного экстренного торможения.

### **Система автоматического экстренного торможения**

#### **Уровни торможения:**

- Первый уровень торможения: кратковременное торможение при приближении к движущемуся впереди транспортному средству.
- Второй уровень: полное торможение при угрозе неизбежного столкновения с движущимся впереди транспортным средством.

#### **Системные ограничения**

Система предупреждения об угрозе фронтального столкновения может не работать должным образом в перечисленных ниже ситуациях (в том числе):

- Дорожный просвет движущегося впереди транспортного средства, например полуприцепа, слишком велик.
- Задняя часть движущегося впереди транспортного средства, например прицепа с низкой платформой, находится очень низко.
- Движущееся впереди транспортное средство имеет нестандартную форму, например трактор или мотоцикл с коляской.
- Резкое изменение яркости окружающей среды, например при въезде или выезде из тоннеля.
- Задняя часть движущегося впереди транспортного средства, например порожнего грузовика, относительно небольшая.
- Движущееся впереди транспортное средство резко ускоряется, тормозит или меняет направление.
- Приближение к заграждению на парковке или другому открывающемуся/закрывающемуся заграждению.
- Движение вблизи объектов, отражающих радиоволны (телебашни, радиостанции, электростанции и т. д.).

Система предупреждения об угрозе фронтального столкновения не всегда способна правильно распознать объекты и сложные дорожные ситуации. В этом случае возможны следующие сбои системы:

- Ложные предупреждения или торможение, например, при наличии закрытых или неровных объектов, пешеходов с необычным силуэтом (например, с детской коляской и т. д.).
- Отсутствие предупреждения или торможения, например, если обнаруживаемые объекты не могут быть правильно распознаны из-за помех окружающей среды, пешеходы и двухколесные транспортные средства необычных размеров, которые не могут быть правильно распознаны из-за помех.

## Предупреждение

- Система предупреждения об угрозе фронтального столкновения является всего лишь системой помощи водителю и способна повысить вашу безопасность на дороге, но она не может изменить законы физики. Находясь за рулем, не полагайтесь полностью на данную систему. Водитель должен вести автомобиль осторожно и всегда должен быть готов нажать на педаль тормоза, снизить скорость или объехать препятствие.
- Система предупреждения об угрозе фронтального столкновения действует только как сигнал тревоги и предупреждает об угрозе столкновения с автомобилями / пешеходами / двухколесными транспортными средствами, которые уже были обнаружены радарными датчиками и камерами, и поэтому может не сработать или сработать с задержкой. Не ждите сигнала системы предупреждения об угрозе фронтального столкновения или вмешательства в работу тормозной системы. Водитель должен активно нажимать на педаль тормоза, когда этого требует ситуация. Он всегда несет полную ответственность за безопасное вождение и обязан соблюдать действующие правила и нормы дорожного движения.
- Система предупреждения об угрозе фронтального столкновения только предупреждает водителя о необходимости избежать столкновения и обеспечивает ограниченное торможение для смягчения последствий столкновения. Она не может полностью предотвратить аварию или предотвратить травмы. Водитель должен постоянно контролировать движение автомобиля, вести машину осторожно и несет полную ответственность за свое поведение на дороге.
- Хотя система предупреждения об угрозе фронтального столкновения призвана помочь водителю избежать столкновения, эффективность ее работы зависит от дорожных условий и поведения водителя. В результате система может не всегда достигать одинакового уровня эффективности, поэтому не слишком полагайтесь на нее и всегда управляйте автомобилем с осторожностью.
- Не пытайтесь самостоятельно проверить работу системы предупреждения об угрозе фронтального столкновения. В зависимости от характеристик искусственного обнаруживаемого объекта (картонный автомобиль, манекен, имитирующий объект, который может быть использован для обнаружения, и т. д.), яркости окружающей среды и других факторов система может работать неправильно, что может привести к аварии.
- В некоторых случаях, если сильно нажать на педаль акселератора или повернуть рулевое колесо во время работы системы предупреждения об угрозе фронтального столкновения, система определит, что водитель предпринимает действия по уклонению, и может отменить срабатывание этой функции.
- Система предупреждения об угрозе фронтального столкновения не может следить за обстановкой на дороге и принимать решения вместо водителя.
- В следующих случаях не используйте систему, иначе она может работать неправильно, что приведет к несчастным случаям или травмам:
  - Буксировка другого транспортного средства.
  - Буксировка вашего автомобиля.
  - Неправильное давление в шинах или чрезмерный износ шин.
  - Движение с установленными цепями противоскольжения.
  - Испытание автомобиля на стенде, например, во время ежегодного техосмотра.

## Полезная информация

- В случае неисправности системы предупреждения об угрозе фронтального столкновения отключите систему и незамедлительно обратитесь в сервисный центр GAC.
- Нажатие педали акселератора или поворот рулевого колеса прекращает подачу сигнала системы предупреждения об угрозе фронтального столкновения или торможение.
- Система предупреждения об угрозе фронтального столкновения работает в диапазоне скоростей от 8 до 120 км/ч.

- 
- Для пешеходов и двухколесных транспортных средств функция предупреждения об угрозе фронтального столкновения работает при скорости автомобиля от 10 до 80 км/ч. Для автомобилей функция предупреждения об угрозе фронтального столкновения работает при скорости от 10 до 120 км/ч.
  - Для пешеходов и двухколесных транспортных средств функция автоматического экстренного торможения работает стабильно при скорости автомобиля от 10 до 65 км/ч. Для автомобилей функция автоматического экстренного торможения работает стабильно при скорости от 10 до 80 км/ч, а при скорости от 65 до 120 км/ч функция автоматического экстренного торможения может не предотвратить столкновение, но способна предупредить о риске столкновения.

## Безопасность при повороте

### Система контроля слепых зон (BSD)

#### Функции системы

Система контроля слепых зон отслеживает появление транспортных средств в слепых зонах по бокам и сзади автомобиля с помощью установленных в задней части автомобиля радарных датчиков. Если датчики обнаруживают транспортное средство, приближающееся к автомобилю на высокой скорости, система предупреждает об этом водителя с помощью индикаторов на наружных зеркалах заднего вида.

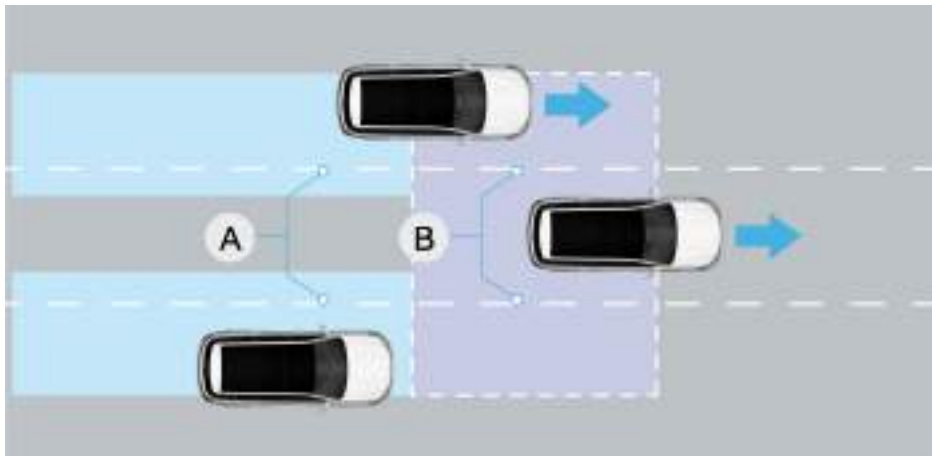

- А : слепая зона в соседней полосе.
- в : слепая зона сзади.

#### Включение и выключение

##### Порядок действий

Чтобы включить или отключить систему контроля слепых зон и настроить предупреждения, перейдите на центральном дисплее в раздел «Настройки > Помощь водителю > Активная безопасность > Контроль слепых зон». После включения функции можно выбрать режим оповещения системы контроля слепых зон: «Индикатор» или «Индикатор + звуковой сигнал».

##### Полезная информация

- После включения системы контроля слепых зон можно выбрать необходимый режим работы системы контроля слепых зон и предупреждения. Система оснащена функцией запоминания выбранного режима контроля слепых зон и предупреждения: после включения автомобиля режим будет соответствовать тому, который был выбран при последнем выключении автомобиля.
- Если выбрана опция «Индикатор», при срабатывании функции контроля слепых зон будет использоваться только индикатор на наружном зеркале заднего вида.
- Если выбрана опция «Индикатор + звуковой сигнал», при срабатывании функции контроля слепых зон будет использоваться как индикатор на наружном зеркале заднего вида, так и звуковой сигнал.

---

## Способ оповещения



- Во время движения (на скорости более 15 км/ч), если другое транспортное средство попадает в слепую зону сзади или сбоку, или если транспортное средство быстро приближается сзади по соседней полосе, или если транспортное средство попадает в слепую зону сбоку и остается там в течение определенного времени, загорается индикатор на наружном зеркале заднего вида с соответствующей стороны.
- Если в это время включается сигнал поворота с той же стороны, индикатор наружного зеркала заднего вида начинает мигать, боковой или задний объект с этой стороны идентифицируется как опасный, и одновременно система издает предупреждающий звуковой сигнал, указывающий на опасность смены полосы движения.

### Системные ограничения

Система контроля слепых зон может выдать ошибочное предупреждение в перечисленных ниже ситуациях (в том числе):

- Радарный датчик смещен из-за сильного удара по датчику или его окружению.
- Расстояние между вашим автомобилем и транспортным средством сзади очень мало.
- Полоса движения узкая или в зону обнаружения попадает транспортное средство, движущееся по краю полосы или по полосе, отличной от соседней.
- Движение по крутому повороту, непрерывному изгибу или неровной дороге.
- Расстояние между автомобилем и объектом (например, ограждением, стеной или дорожным знаком), который может отражать радиоволны в заднюю часть автомобиля, слишком мало.

В следующих особых ситуациях система контроля слепых зон может не срабатывать или работать неправильно:

- Сканируемый датчиком объект слишком мал, например велосипед, скутер и т. д.
- Неподвижный объект.
- Движение в плохих погодных условиях (дождь, снегопад и т. д.).
- Движение на извилистой или наклонной дороге.

### **⚠ Предупреждение**

- Система контроля слепых зон является всего лишь системой помощи водителю и подходит не для всех ситуаций.

- Для обеспечения безопасности водитель не должен полагаться только на систему контроля слепых зон и должен правильно использовать салонное зеркало и наружные зеркала заднего вида с обеих сторон автомобиля.

#### **⚠ Внимание!**

- Убедитесь, что поверхность заднего бампера в местах расположения датчиков не покрыта снегом, льдом или другими материалами. Если какой-либо из датчиков будет поврежден, производительность системы снизится.
- Система вернется в нормальный режим работы при выполнении одного из следующих условий:
  - С соответствующей стороны вновь обнаруживается транспортное средство.
  - Водитель выключает и включает питание автомобиля.

#### **i Полезная информация**

- Когда вы совершаете обгон, система контроля слепых зон не будет предупреждать вас о транспортных средствах, которые оказываются в слепых зонах на короткий промежуток времени.
- Ошибочное оповещение через некоторое время автоматически исчезнет.

### **Система предупреждения при открывании двери (DOW)**

#### **Функции системы**

После остановки система контролирует обстановку сзади. Если при открытии двери обнаруживается приближающийся автомобиль или пешеход, подается предупреждающий сигнал во избежание столкновения.

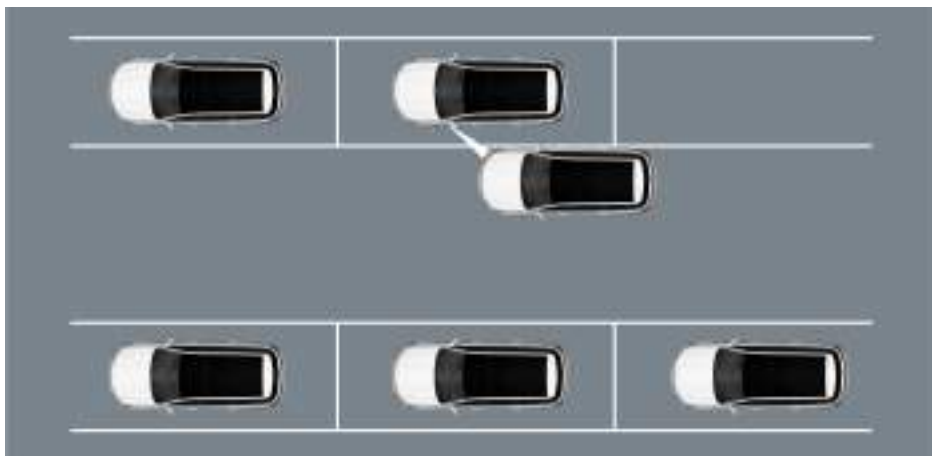

#### **⚠ Предупреждение**

- Система предупреждения при открывании двери является всего лишь системой помощи водителю. Она не способна полностью контролировать обстановку на дороге и принимать решения вместо водителя. Водитель всегда должен сохранять бдительность
- Для обеспечения безопасности водитель не должен полностью полагаться на систему контроля слепых зон и должен правильно использовать салонное зеркало заднего вида и наружные зеркала заднего вида с обеих сторон автомобиля.
- Система не способна обнаруживать объекты, находящиеся за другими транспортными средствами или препятствиями.
- В некоторых случаях система не может своевременно подать предупреждающий сигнал.

---

## Включение и выключение

### Порядок действий

На центральном дисплее перейдите в раздел «Настройки > Помощь водителю > Активная безопасность > Предупреждение при открывании двери», чтобы включить или отключить эту функцию.

### Полезная информация

Система имеет функцию запоминания настроек, которая позволяет восстановить сохраненные настройки после включения автомобиля.

## Способ оповещения



- Первый уровень предупреждения: если после остановки к автомобилю приближается транспортное средство или пешеход, загорается индикатор на наружном зеркале заднего вида с соответствующей стороны, и водитель и пассажир должны сначала убедиться в том, что открывать дверь безопасно.
- Второй уровень предупреждения: если в это время открыть дверь со стороны горящего индикатора наружного зеркала заднего вида, индикатор перейдет в мигающее состояние, система подаст звуковой сигнал, а лампа подсветки соответствующей боковой двери начинает мигать красным, указывая на возможную опасность при продолжении открытия двери.

## Системные ограничения

Система предупреждения при открывании двери может выдать ошибочный сигнал тревоги в перечисленных ниже ситуациях (в том числе):

- Радарный датчик смещен из-за сильного удара по датчику или его окружению.
- Расстояние между вашим автомобилем и транспортным средством слева или справа очень мало.
- Расстояние между вашим автомобилем и объектом, который может отражать радиоволны в заднюю часть автомобиля (например, ограждение, стена, дорожный знак или припаркованный автомобиль), слишком мало.

## Система удержания в полосе движения (LDW и LKA)

### Функции системы

Система удержания в полосе движения с помощью камеры на ветровом стекле определяет разметку полосы движения. При обнаружении отклонения автомобиля с полосы система подает сигнал тревоги или корректирует направление движения с помощью системы электроусилителя рулевого управления (EPS), помогая водителю удерживать автомобиль в полосе.

### Включение и выключение

#### Порядок действий

Чтобы включить или выключить систему удержания в полосе движения, перейдите на центральном дисплее в раздел «Настройки > Помощь водителю > Активная безопасность > Удержание в полосе движения».

#### Полезная информация

Система имеет функцию запоминания настроек, которая позволяет восстановить сохраненные настройки после включения автомобиля.

### Выбор режима работы системы удержания в полосе движения

#### Порядок действий

На центральном дисплее перейдите в раздел «Настройки > Помощь водителю > Активная безопасность > Удержание в полосе движения» и выберите режим удержания в полосе движения.

- Предупреждение: если выбрана опция «Предупреждение», и система удержания в полосе движения включена, соответствующая разметка полосы будет отмечена красным цветом на комбинации приборов, и это будет сопровождаться предупреждающим звуковым сигналом.
- Предупреждение + рулевое управление: если выбрана опция «Предупреждение + рулевое управление», то при включенной системе удержания в полосе движения, когда система только помогает управлять автомобилем для коррекции отклонения, соответствующая разметка полосы движения будет отмечена на комбинации приборов синим цветом. Если система выполняет коррекцию с предупреждением, соответствующая разметка полосы движения отображается красным цветом на приборной панели и сопровождается звуковым предупреждающим сигналом.

#### Полезная информация

Система имеет функцию памяти режима удержания в полосе движения: при следующем включении автомобиля режим работы системы будет таким же, как при последнем выключении.

### Выберите способ предупреждения о выезде из полосы движения.

#### Порядок действий

После активации функции удержания в полосе движения через центральный дисплей можно выбрать способ предупреждения: «Звуковой сигнал», «Вибрация» или «Звуковой сигнал + вибрация».

- Звуковой сигнал: если выбрана опция «Звуковой сигнал», при срабатывании функции предупреждения о выезде из полосы движения подается предупреждающий звуковой сигнал.
- Вибрация: если выбрана опция «Вибрация», при срабатывании функции предупреждения о выезде из полосы движения рулевое колесо будет вибрировать.
- Звуковой сигнал + вибрация: если выбрана опция «Звуковой сигнал + вибрация», при срабатывании функции предупреждения о выезде из полосы движения будет одновременно подаваться звуковой сигнал и вибрировать рулевое колесо.

---

### **Полезная информация**

Система имеет функцию памяти способа предупреждения о выезде из полосы движения: при следующем включении автомобиля режим работы системы будет таким же, как при последнем выключении.

## **Настройка чувствительности системы предупреждения о выезде из полосы движения**

### **Порядок действий**

После включения функции удержания в полосе движения через центральный дисплей можно выбрать уровень чувствительности: «Низкая», «Средняя» или «Высокая».

### **Полезная информация**

Система имеет функцию запоминания чувствительности системы предупреждения о выезде из полосы движения: при следующем включении автомобиля режим работы системы будет таким же, как при последнем выключении.

### **Условия работы:**

Для включения системы удержания в полосе движения необходимо выполнение следующих условий:

- Скорость автомобиля превышает 60 км/ч.
- Система обнаруживает по крайней мере одну действительную линию разметки полосы движения с одной стороны.

### **Работа системы**

Когда система удержания в полосе движения включена, при отклонении автомобиля от полосы движения система подаст сигнал тревоги или скорректирует отклонение в соответствии с установленным режимом помощи. Если система удержания в полосе движения включена, она не будет предупреждать и корректировать движение автомобиля, если он отклонится от своей полосы движения и имеют место следующие условия:

- Относительно сильное нажатие педали тормоза для снижения скорости.
- Включение сигнала поворота на соответствующей стороне.
- Включение аварийной световой сигнализации.
- Водитель прилагает к рулевому колесу чрезмерное усилие.
- С момента последнего предупреждения или корректирующего действия прошло мало времени.
- Продолжительное движение по линии разметки или ее пересечение.
- Система предлагает водителю взять управление на себя.
- Срабатывание электронной системы поддержания курсовой устойчивости (ESC).
- Срабатывание антиблокировочной системы (ABS).

### **Запрос вмешательства водителя**

Если система удержания в полосе движения обнаружит, что водитель длительное время не держит руки на рулевом колесе, она выдаст предупреждение о необходимости взяться руками за рулевое колесо, на комбинации приборов появится соответствующее сообщение и прозвучит звуковой сигнал (при этом система может ошибочно распознать легкое касание рулевого колеса руками как отсутствие рук на руле).

Когда система выдает запрос на управление автомобилем, управляйте им в соответствии с запросом, чтобы обеспечить безопасность движения.

## Полезная информация

Слишком слабый хват водителя может привести к тому, что система не распознает, что его руки лежат на рулевом колесе. В такой ситуации достаточно взять руль покрепче или слегка покачать его, чтобы система обнаружила усилие на руле и предупреждающее сообщение исчезло.

### Функциональные ограничения

Система удержания в полосе движения может работать неправильно (например, подавать аварийные сигналы или выполнять корректировку траектории с помощью рулевого управления, не соответствующие ожиданиям водителя) или не работать в перечисленных ниже ситуациях (в том числе):

1. Ограничения обнаружения устройствами обнаружения:
  - Ограничения обнаружения камерой, например, изменение места установки, загрязненное или поврежденное ветровое стекло, запотевание или препятствия в зоне действия камеры, брызги и пыль, поднимаемые движущимся впереди транспортным средством.
  - Ограничения обнаружения радаром, например, изменение места установки, заслонение радара и т. д.
  - Плохие погодные условия, такие как сильный дождь, сильный снег, пыльная буря, густой туман, дымка, пыль и т. д.
  - Резкое изменение интенсивности освещения, например, прямой солнечный свет, свет фар встречного транспорта, отражение воды на дороге, въезд и выезд из тоннеля и т. д.
  - Низкая интенсивность освещения, например, на рассвете, в сумерках, в темных тоннелях и на дорогах, не освещенных уличными фонарями в ночное время.
2. Сложные дорожные условия:
  - Наличие старой и новой дорожной разметки одновременно.
  - Места, где нет разметки или где разметка изношена, закрыта, перекрыта или имеет определенный цвет, например, перекрестки, дорожные развязки, слияния дорог и т. д. без разметки.
  - Слишком большая или слишком малая ширина полосы движения.
  - Проход поворота автомобилем с большим радиусом кривизны на высокой скорости.
  - Чрезмерные продольные или поперечные уклоны на пути движения автомобиля.
  - Увеличение или уменьшение количества полос движения на пути движения автомобиля.
  - Резкое изменение направления разметки полосы движения впереди, например, слияние полос, внезапное увеличение или уменьшение ширины полосы.
  - Дороги, где присутствуют разметка или объекты, похожие на разметку полосы движения, влияющие на обнаружение, такие как тормозные следы, дорожные швы, указательная разметка и т. д., а также проекции разделительных полос, дорожных ограждений, виадуков или других объектов вблизи разметки полосы движения.
  - Дорожный затор, когда расстояние до движущегося впереди транспортного средства слишком мало или движущееся впереди транспортное средство наезжает на разметку, блокируя обзор линий разметки полосы движения.
  - Сильная тряска автомобиля из-за неровностей дороги.
  - Скользящая, обледенелая, залитая водой дорога или наличие бокового ветра, что приводит к нестабильному движению автомобиля.
3. Другие условия, влияющие на эффективность управления системой:
  - Перегрузка автомобиля.
  - Ненадлежащее техническое обслуживание автомобиля, например, чрезмерный износ тормозов или шин, аномальное давление в шинах, нарушение углов установки колес и т. д.
  - Модификации автомобиля водителем, такие как замена рулевого механизма, электронной системы поддержания курсовой устойчивости и других компонентов, связанных с безопасностью, а также нанесение краски на передний бампер, что приводит к снижению эффективности передних радарных датчиков.

## Предупреждение

- Система удержания в полосе движения является всего лишь системой помощи водителю. Она не способна автономно управлять автомобилем, чтобы сменить полосу движения или остаться на текущей полосе. Водитель в любом случае несет полную ответственность за управление автомобилем. Он должен всегда следить за ситуацией на дороге, держать руки на рулевом колесе и активно контролировать движение автомобиля.
- Неправильное или неаккуратное использование системы может привести к аварии. Не полагайтесь на систему удержания в полосе движения полностью и не пытайтесь совершить никаких опасных маневров с ее помощью.
- Система удержания в полосе движения не всегда распознает линии разметки полосы и границы дорожного полотна. Ей могут помешать плохие погодные условия, недостаточное освещение при движении ночью, лужи и снег на дороге, нечеткая или прерывистая разметка, отбрасываемые на дорогу тени и другие факторы. Поэтому водителю следует сосредоточиться на наблюдении за дорожной обстановкой и соблюдать осторожность при вождении.
- Избегайте воздействия сильных ударов, влаги и тепла на камеру. Запрещается самостоятельно выполнять снятие и установку камеры. Не размещайте на приборной панели светоотражающие предметы. Они могут ослепить водителя и засветить объектив камеры, что негативно скажется на работе системы.
- Система удержания в полосе движения отслеживает, когда водитель надолго убирает руки с рулевого колеса или автомобиль непреднамеренно отклоняется от полосы движения, и выдает предупреждение или корректирует траекторию с помощью рулевого колеса, поэтому не паникуйте, не дергайте и не раскачивайте рулевое колесо без необходимости.
- Избегайте ударов о бампер или модификаций конструкции бампера или кузова, которые могут повлиять на нормальную работу системы удержания в полосе движения.
- Вмешательство системы в рулевое управление ограничено и не гарантирует, что автомобиль в любой ситуации вернется в свою полосу движения.
- Невозможно гарантировать, что вы заметите предупреждающие сигналы системы удержания в полосе движения: шум в салоне и на улице могут помешать вам услышать их.

## Внимание!

Не тонируйте ветровое стекло автомобиля и не наносите на него никаких нестандартных покрытий. Любые объекты, мешающие обзору фронтальной камеры, могут повлиять на функционирование системы.

## Полезная информация

Если система обнаруживает только одну линию разметки полосы движения на одной стороне, функция может работать, но только чтобы предупредить или устранить отклонение в эту сторону.

## Система экстренного удержания в полосе движения (ELKA)

### Функции системы

С помощью камеры на ветровом стекле и радаров миллиметрового диапазона спереди и сзади система экстренного удержания в полосе движения в реальном времени распознает разметку, края дороги и окружающие транспортные средства. При обнаружении отклонения от полосы и риска столкновения с соседними или движущимися сзади транспортными средствами система вмешивается в управление, предупреждает водителя и удерживает автомобиль в своей полосе.

### Включение и выключение

#### Порядок действий

На центральном дисплее перейдите в раздел «Настройки > Помощь водителю > Активная безопасность > Экстренное удержание в полосе движения», чтобы включить или отключить систему экстренного удержания в полосе движения.

---

## Условия работы:

После включения системы экстренного удержания в полосе движения система переходит в режим ожидания. Когда система фиксирует выполнение следующих условий, функция срабатывает с учетом поведения водителя и состояния автомобиля:

- Скорость автомобиля превышает 60 км/ч.
- Система обнаруживает, что автомобиль отклоняется от полосы движения.
- Система фиксирует отклонение автомобиля от полосы движения, при этом на соседней полосе есть транспортное средство с риском столкновения (в попутном или встречном направлении), а на стороне отклонения присутствует линия разметки.

## Способ оповещения

При включенной функции экстренного удержания в полосе движения соответствующая линия разметки на комбинации приборов подсвечивается красным, появляется всплывающее окно с текстом, сопровождаемое звуковым сигналом.

Система не сработает при наличии следующих условий:

- Относительно сильное нажатие педали тормоза для снижения скорости.
- Включение аварийной световой сигнализации.
- Водитель прилагает к рулевому колесу чрезмерное усилие.
- Продолжительное движение по линии разметки или ее пересечение.
- Система просит водителя взять управление, но если водитель долго не реагирует, функция не срабатывает.
- Срабатывание электронной системы поддержания курсовой устойчивости (ESC).
- Срабатывание антиблокировочной системы (ABS).

## Запрос вмешательства водителя

Если система экстренного удержания в полосе движения обнаруживает, что водитель убрал руки с рулевого колеса на длительное время, система выдаст запрос на принятие управления, и на комбинации приборов появится сообщение «Слегка поверните рулевое колесо», сопровождаемое звуковым сигналом (система может ошибочно распознать легкое касание рулевого колеса руками как отсутствие рук на руле). Когда система подает сигнал о необходимости держать руки на рулевом колесе, управляйте автомобилем согласно подсказкам для обеспечения безопасности движения.

## Системные ограничения

Система экстренного удержания в полосе движения может работать неправильно (например, подавать аварийные сигналы или выполнять корректировку траектории с помощью рулевого управления, не соответствующие ожиданиям водителя) или не работать в перечисленных ниже ситуациях (в том числе):

1. Ограничения обнаружения устройствами обнаружения:
  - Ограничения обнаружения камерой, например, изменение места установки, загрязненное или поврежденное ветровое стекло, запотевание или препятствия в зоне действия камеры, брызги и пыль, поднимаемые движущимся впереди транспортным средством.
  - Ограничения обнаружения радаром, например, изменение места установки, заслонение радара и т. д.
  - Плохие погодные условия, такие как сильный дождь, сильный снег, пыльная буря, густой туман, дымка, пыль и т. д.
  - Резкое изменение интенсивности освещения, например, прямой солнечный свет, свет фар встречного транспорта, отражение воды на дороге, въезд и выезд из тоннеля и т. д.
  - Низкая интенсивность освещения, например, на рассвете, в сумерках, в темных тоннелях и на дорогах, не освещенных уличными фонарями в ночное время.

## 2. Сложные дорожные условия:

- Наличие старой и новой дорожной разметки одновременно.
- Места, где нет разметки или где разметка изношена, закрыта, перекрыта или имеет определенный цвет, например, перекрестки, дорожные развязки, слияния дорог и т. д. без разметки.
- Слишком большая или слишком малая ширина полосы движения.
- Проход поворота автомобилем с большим радиусом кривизны на высокой скорости.
- Чрезмерные продольные или поперечные уклоны на пути движения автомобиля.
- Увеличение или уменьшение количества полос движения на пути движения автомобиля.
- Резкое изменение направления разметки полосы движения впереди, например, слияние полос, внезапное увеличение или уменьшение ширины полосы.
- Дороги, где присутствуют разметка или объекты, похожие на разметку полосы движения, влияющие на обнаружение, такие как тормозные следы, дорожные швы, указательная разметка и т. д., а также проекции разделительных полос, дорожных ограждений, виадуктов или других объектов вблизи разметки полосы движения.
- Дорожный затор, когда расстояние до движущегося впереди транспортного средства слишком мало или движущееся впереди транспортное средство наезжает на разметку, блокируя обзор линий разметки полосы движения.
- Сильная тряска автомобиля из-за неровностей дороги.
- Скользящая, обледенелая, залитая водой дорога или наличие бокового ветра, что приводит к нестабильному движению автомобиля.

## 3. Другие условия, влияющие на эффективность управления системой:

- Перегрузка автомобиля.
- Ненадлежащее техническое обслуживание автомобиля, например, чрезмерный износ тормозов или шин, аномальное давление в шинах, нарушение углов установки колес и т. д.
- Модификации автомобиля водителем, такие как замена рулевого механизма, электронной системы поддержания курсовой устойчивости и других компонентов, связанных с безопасностью, а также нанесение краски на передний бампер, что приводит к снижению эффективности передних радарных датчиков.

### Предупреждение

- Система экстренного удержания в полосе движения является всего лишь системой помощи водителю. Она не способна полностью контролировать обстановку на дороге вместо водителя. Водитель всегда должен сохранять бдительность и несет полную ответственность за безопасность движения.
- Водитель должен всегда держать руки на рулевом колесе и активно управлять автомобилем.
- Если дорожная ситуация не соответствует рабочим условиям системы предупреждения о выезде из полосы движения, система не сможет функционировать надлежащим образом.

### Полезная информация

Система вмешивается в рулевое управление для оказания помощи при рулении, однако водитель по-прежнему может вращать рулевое колесо и управлять автомобилем. Если водитель считает, что корректирующий момент, применяемый системой, не требуется, он может в любое время управлять автомобилем в соответствии со своими намерениями.

---

## Безопасность при движении задним ходом

### Система предупреждения при перекрестном движении сзади

#### Функции системы

Система предупреждения при перекрестном движении сзади отслеживает появление транспортных средств в слепых зонах по бокам и сзади автомобиля с помощью установленных в задней части автомобиля левого и правого угловых радарных модулей. Если во время движения автомобиля задним ходом датчики обнаружат быстро приближающееся транспортное средство, система предупредит об этом водителя с помощью индикаторов на наружных зеркалах заднего вида и звукового сигнала.

#### Включение и выключение

##### Порядок действий

На центральном дисплее войдите в меню «Настройки > Помощь водителю > Активная безопасность > Предупреждение при перекрестном движении сзади», чтобы включить или отключить систему предупреждения при перекрестном движении сзади.

##### Полезная информация

Система имеет функцию запоминания настроек, которая позволяет восстановить сохраненные настройки после включения автомобиля.

#### Условия работы:

- Автомобиль движется задним ходом, включен режим R.
- Скорость автомобиля не превышает 15 км/ч.
- Функция работает исправно.

#### Способ оповещения



Во время движения задним ходом, если система обнаруживает приближающееся сбоку или сзади транспортное средство с риском столкновения, на соответствующем наружном зеркале заднего вида загорается мигающий индикатор, и подается звуковой сигнал, предупреждая о возможной опасности при дальнейшем движении задним ходом.

---

## Системные ограничения

В следующих ситуациях система предупреждения при перекрестном движении сзади может подать ошибочное предупреждение:

- Радарный датчик смещен из-за сильного удара по датчику или его окружению.
- Транспортное средство проезжает сбоку от вашего автомобиля.
- Парковочное место выходит на улицу и по ней движется транспорт.
- Расстояние между вашим автомобилем и объектом, который может отражать радиоволны в заднюю часть автомобиля (например, ограждение, стена, дорожный знак или припаркованный автомобиль), слишком мало.

### Предупреждение

- Система предупреждения при перекрестном движении сзади является всего лишь системой помощи водителю. Она не способна полностью контролировать обстановку на дороге вместо водителя. Водитель всегда должен сохранять бдительность и активно контролировать движение автомобиля.
- Система предупреждения при перекрестном движении сзади не может обнаруживать объекты позади автомобиля через другие транспортные средства или препятствия.
- В некоторых случаях система не может своевременно подать предупреждающий сигнал.
- Система может работать неправильно, если скорость автомобиля при движении задним ходом слишком высока.
- Если система ESC неисправна, система может работать неправильно.

### Полезная информация

- Когда срабатывает звуковое оповещение системы предупреждения при перекрестном движении сзади, система помощи при движении задним ходом не сможет подавать предупреждающих сигналов. Ее работа восстановится после того, как завершится работа системы предупреждения при перекрестном движении сзади.
- Ошибочное оповещение через некоторое время автоматически исчезнет.

## Система предупреждения об угрозе столкновения сзади

### Функции системы

Система предупреждения об угрозе столкновения сзади — это функция помощи водителю, которая постоянно отслеживает зону в задней части автомобиля во время обычного движения. Когда система обнаруживает быстро приближающееся сзади транспортное средство с риском столкновения, лампы аварийной световой сигнализации начинают быстро мигать, предупреждая транспортное средство сзади.

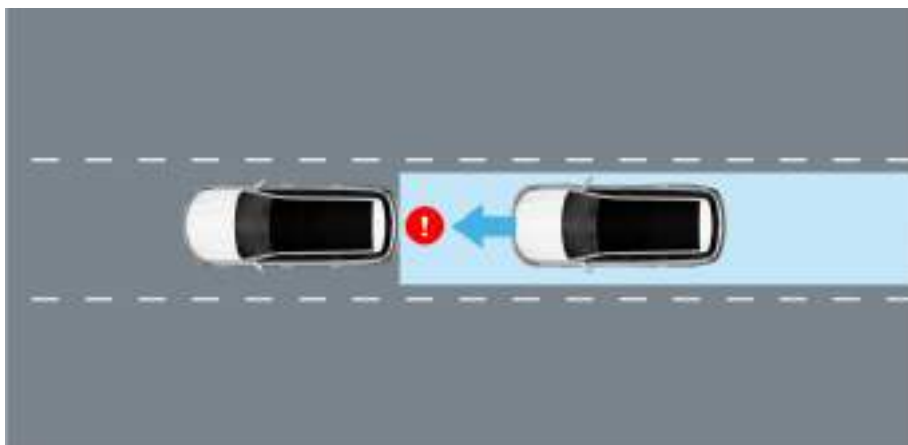

## Включение и выключение

### Порядок действий

На центральном дисплее перейдите в раздел «Настройки > Помощь водителю > Активная безопасность > Предупреждение об угрозе столкновения сзади», чтобы включить или отключить систему предупреждения об угрозе столкновения сзади.

### Полезная информация

Система имеет функцию запоминания настроек, которая позволяет восстановить сохраненные настройки после включения автомобиля.

## Способ оповещения

Система предупреждения об угрозе столкновения сзади предупреждает быстро приближающиеся сзади транспортные средства с помощью аварийной световой сигнализации.

## Системные ограничения

В следующих ситуациях (в том числе) система предупреждения об угрозе столкновения сзади может подать ошибочное предупреждение:

- Радарный датчик смещен из-за сильного удара по датчику или его окружению.
- Расстояние между вашим автомобилем и транспортным средством сзади очень мало.
- Полоса движения узкая или в зону обнаружения попадает транспортное средство, движущееся по краю полосы или по полосе, отличной от соседней.
- Движение по крутому повороту, непрерывному изгибу или неровной дороге.
- Расстояние между автомобилем и объектом (например, ограждением, стеной или дорожным знаком), который может отражать радиоволны в заднюю часть автомобиля, слишком мало.

### Предупреждение

- Система предупреждения об угрозе столкновения сзади является всего лишь системой помощи водителю. Она не способна полностью контролировать обстановку на дороге вместо водителя. Водитель всегда должен сохранять бдительность.
- Система предупреждения об угрозе столкновения сзади не может обнаруживать объекты позади автомобиля через другие транспортные средства или препятствия.
- Когда транспортное средство сзади приближается слишком быстро, система может не подать сигнал вовремя.
- Система не подает сигнал, если водитель включил аварийную световую сигнализацию.

# Системы помощи при парковке

## Система кругового обзора

### Описание системы кругового обзора

Система кругового обзора предоставляет водителю информацию об окружающей обстановке вокруг автомобиля в режиме реального времени, уменьшает слепые зоны при вождении, а также способна комбинировать угол поворота рулевого колеса, размеры автомобиля и другие параметры для предсказания траектории движения автомобиля и наложения ее на панорамное изображение, позволяя водителю полностью понять направление движения автомобиля и определить, безопасно ли движение задним ходом.

### Вспомогательное окно кругового обзора

Вспомогательное окно кругового обзора можно активировать следующими способами.

- При включенной функции отображения, активируемой на основе сигнала радара, когда скорость автомобиля не превышает 12 км/ч, при обнаружении препятствия радар подает звуковой сигнал, и на центральном дисплее отображается вспомогательное окно, что позволяет удобно оценить окружающую обстановку.
- При включенной функции отображения, активируемой на основе сигнала указателей поворота, когда скорость автомобиля не превышает 30 км/ч, при включении левых или правых указателей поворота на центральном дисплее отображается вспомогательное окно, которое автоматически исчезает после выключения указателей поворота.



## Главное окно системы кругового обзора



1 Выход	6 Текущее направление обзора
2 Интеллектуальная парковка	7 Программная кнопка переключения вида
3 Настройки	8 Звуковой сигнал парковочного радара
4 Наклон наружных зеркал заднего вида	9 Линия траектории движения по полосе
5 Программная кнопка переключения 2D / 3D / широкоугольного обзора	—

## Включение системы кругового обзора

### 🔗 Порядок действий

Систему кругового обзора можно включить следующими способами:

- Нажмите пользовательскую кнопку на рулевом колесе (для которой назначена функция «Круговой обзор»).
- Активируйте голосового помощника и произнесите команду (например, «Включить круговой обзор»).
- Переведите рычаг селектора переключения передач в положение R.
- Выберите приложение «Круговой обзор» на центральном дисплее для перехода к панорамному изображению.
- Когда скорость автомобиля ниже 30 км/ч, при включении левых или правых указателей поворота на центральном дисплее отображается вспомогательное окно. Нажмите на окно для перехода в полноэкранный режим кругового обзора. В настройках можно включить или отключить эту функцию.

- 
- Когда скорость автомобиля ниже 12 км/ч, при обнаружении препятствия радаром подается звуковой сигнал, и на центральном дисплее отображается вспомогательное окно. Нажмите на окно для перехода в полноэкранный режим кругового обзора. В настройках можно включить или отключить эту функцию.

## Выключение системы кругового обзора

Систему кругового обзора можно выключить следующими способами:

- Нажмите кнопку «Выход» в левом верхнем углу главного окна системы кругового обзора.
- Если вы вошли в систему с помощью пользовательской кнопки на рулевом колесе, нажмите ее повторно для выхода.
- При включении функции кругового обзора с помощью пользовательской кнопки на рулевом колесе или приложения «Круговой обзор» выход не выполняется автоматически при скорости выше 30 км/ч. При включении функции путем перевода рычага селектора переключения передач в положение R система автоматически выключает функцию при скорости выше 30 км/ч.
- Проведите пальцем по центральному дисплею слева направо, чтобы выйти из режима кругового обзора.

## Ограничения системы кругового обзора

- Камера предназначена для использования только в качестве вспомогательного инструмента. Камера способна эффективно работать не в любых дорожных и погодных условиях. В сложных условиях водителю следует соблюдать осторожность, так как он несет ответственность за безопасность движения.
- Во избежание помех для радаров и камер запрещается устанавливать рамку для номерного знака и другие предметы на панель для переднего и заднего номерных знаков.
- Запрещается самостоятельно заменять, модифицировать камеры или устанавливать дополнительные камеры. Можно использовать только оригинальные или одобренные компанией GAC Motor International камеры, иначе соответствующие функции могут работать неправильно, и компания GAC Motor International не несет ответственности за любой прямой или косвенный ущерб, вызванный такими действиями.
- Если камера неисправна, предоставляемая ей информация ограничена. Кроме того, камера имеет ограниченный диапазон и не может идентифицировать объекты, находящиеся за его пределами.
- Неблагоприятные внешние условия и нечеткое изображение могут повлиять на распознавание объектов камерой.
- Поддерживайте поверхность камеры в чистоте.
- При мойке автомобиля под давлением не допускайте долговременного контакта камер с водой. Расстояние между соплом мойки высокого давления и камерой должно составлять не менее 30 см.

### **Внимание!**

Следующие ситуации могут привести к тому, что камера не сможет распознать объект, к задержке или ошибкам распознавания:

- Плохие условия освещения (сумерки, слабое освещение) или плохая видимость (вызванная сильным дождем, снегом, густым туманом и т. п.).
- Направление камеры в сторону прямого источника света, или недостаточная освещенность.
- Резкое изменение освещенности (например, при въезде в тоннель или при выезде из тоннеля).
- Помехи для работы камеры из-за погодных условий (сильный дождь, снег, туман, экстремально высокая или низкая температура).
- Прилипание посторонних материалов (снега, льда, инея, дождя, тумана, воды, пыли и т. п.) к поверхности камеры.
- Тряска автомобиля во время движения по неровной дороге.
- Блокировка обзора камеры.

Приведенные выше примеры, предупреждения и ограничения не являются исчерпывающими для всех ситуаций, которые могут повлиять на надлежащее функционирование камер.

---

## Система интеллектуальной парковки

Система интеллектуальной парковки способна автоматически обнаруживать парковочные места слева/справа от автомобиля и распознавать транспортные средства, пешеходов, препятствия и т. д. вокруг с помощью ультразвуковых датчиков и камер системы кругового обзора.

После включения функции интеллектуальной парковки система определяет, выбран ли режим въезда или выезда с парковочного места, автоматически прокладывает и рассчитывает траекторию парковки, а также управляет рулевым колесом, скоростью, переключением передач и другими параметрами, чтобы автомобиль мог заехать на парковочное место или выехать из него.

### Заезд на парковочное место:

1. Включите автомобиль и включите систему интеллектуальной парковки через центральный дисплей, голосовое управление или нажатием на пользовательскую кнопку на рулевом колесе (предварительно назначьте этой кнопке функцию автоматической парковки).
2. После того как система определит режим въезда на парковку, следуйте подсказкам на центральном дисплее и двигайтесь с низкой скоростью — автомобиль начнет поиск парковочного места (поддерживается поиск мест перпендикулярной, параллельной и диагональной парковки).
3. После обнаружения парковочного места, согласно подсказкам на центральном дисплее, нажмите на педаль тормоза.
4. После остановки автомобиля выберите нужное парковочное место.
5. Следуя подсказкам на центральном дисплее, отпустите педаль тормоза и рулевое колесо, автомобиль начнет парковку.
6. После завершения парковки система выведет всплывающее окно с напоминанием о необходимости контролировать движение автомобиля.

### Выезд с парковочного места:

1. Включите автомобиль и функцию интеллектуальной парковки. Когда система определит, что условия для автоматического выезда выполнены (автомобиль должен быть неподвижен, находиться в режиме Р и находиться на параллельном парковочном месте), появится меню выбора направления выезда.
2. Выберите направление выезда на центральном дисплее.
3. После выбора направления выезда отпустите педаль тормоза и рулевое колесо согласно подсказкам на центральном дисплее — автомобиль начнет автоматический выезд.
4. После завершения парковки система выведет всплывающее окно с напоминанием о необходимости контролировать движение автомобиля.

### Уведомление о парковочном месте

При обнаружении свободного парковочного места поблизости в верхней части главного экрана на центральном дисплее появится всплывающее окно с уведомлением о парковочном месте. Нажмите на него, чтобы перейти в меню интеллектуальной парковки и следуйте подсказкам — система поможет вам завершить парковку, обеспечив наилучшие впечатления от эксплуатации автомобиля.

#### Предупреждение

- Система интеллектуальной парковки является всего лишь системой помощи водителю. Водитель несет полную ответственность за безопасность автомобиля.
- Используйте систему интеллектуальной парковки только при соблюдении правил дорожного движения.
- При парковке водитель должен самостоятельно следить за окружающей обстановкой, чтобы препятствия, которые система не смогла распознать, не угрожали безопасности движения.
- Несмотря на то что система интеллектуальной парковки помогает водителю при парковке, ответственность за безопасность автомобиля полностью лежит на водителе — будьте внимательными при выполнении подобных операций.

- При использовании системы водитель должен самостоятельно оценивать законность, соответствие, удобство и безопасность выбранного парковочного места, направления выезда и зоны парковки. Система не может точно определить, является ли выбранное парковочное место безопасным и разрешенным, не может различать направление автомобиля, предназначено ли место для спецтранспорта, а также наличие запрещающих объектов (например, напольных замков) — обязательно проверяйте место визуально.
- Система не всегда способна обнаружить автомобили, пешеходов и препятствия. Существует риск, что система не сможет своевременно остановиться перед внезапно появившимися автомобилями, пешеходами и другими движущимися объектами. Поэтому во время использования системы водитель должен всегда следить за автомобилем и окружающей обстановкой, быть готовым в любой момент взять управление на себя для обеспечения безопасности движения.
- Вокруг автомобиля, особенно по бокам, есть слепые зоны. Если препятствие попадает в такую зону, система его не обнаружит — водитель должен самостоятельно следить за ситуацией и при угрозе столкновения немедленно взять управление на себя.
- При использовании системы водитель должен следить за изменением траектории движения автомобиля во избежание столкновения с пешеходами и препятствиями.
- Во время парковки всегда следите за обстановкой вокруг автомобиля и будьте готовы затормозить во избежание столкновения с другими транспортными средствами, пешеходами или предметами.

Система интеллектуальной парковки может работать некорректно и даже представлять угрозу безопасности в следующих случаях (в том числе):

- Недостаточная видимость (например, ночью, во время сильного дождя, снегопада, тумана и т. д.).
- Помехи для работы ультразвукового радара и панорамной камеры из-за погодных условий (сильный дождь, снег, туман, экстремальная жара или холод).
- Парковочные места с уклоном, на траве, с отражающей краской, на неровной поверхности и т. д.
- Парковочные зоны с большими лужами, водоемами с отражением, зеркалами.
- Узкие проезды и недостаточное пространство для парковки.
- Недостаточная ширина парковочного места: длина параллельного места менее 6 м, ширина перпендикулярного — менее 2,8 м.
- Нечеткие линии парковочного места, неразличимые углы линий, недостаточный контраст между линиями и остальной поверхностью.
- Ширина линии парковочного места менее 10 см, форма углов не прямоугольная или не Т-образная.
- Незаметные препятствия в зоне парковки и стоянки автомобиля: объекты, плохо отражающие радарный сигнал, объекты вне зоны видимости и радиолокационного обнаружения — например, мелкие животные, тонкие столбики, полосы и ленты (включая веревки и т. п.), полые предметы (например, тележки), сетчатые объекты (например, заборы), объекты с неровной поверхностью, стеклянные двери и т. п.
- Нависающие объекты в зоне парковки и стоянки автомобиля, например, выступающие элементы (пожарные шкафы, трубы, дверные ручки и т. д.), свисающие с колонн, стен или дверей рядом с парковочным местом, а также выступающие части грузовых автомобилей, вилочные погрузчики с поднятыми валами, закрепленные сзади транспортных средств запасные колеса и т. д.
- Парковочное место и зона парковки автомобиля, с одной или двух сторон которых находятся другие транспортные средства, а в зеркалах заднего вида относительно боковой части кузова есть выступающие элементы, что уменьшает фактическую ширину парковочного пространства.
- Двери безопасности, стены или колонны с выступающими или неровными частями по обе стороны парковочного места и зоны парковки, из-за чего парковочное пространство по бокам ограничено или имеет неправильную форму.
- Ямы, например, открытые люки, канавы, обрывы, ступени и т. д. на парковочном месте или в зоне парковки.
- Низкие объекты на парковочном месте или в зоне парковки — бутылки, обувь, кирпичи, небольшие коробки, низкий бордюрный камень и другие предметы высотой или шириной менее 30 см. Препятствия вокруг парковочного места имеют неправильную форму, например бордюрный камень.

- Парковочное место частично занято, его форма и свободное пространство неправильные, линии парковочного места пересекаются с колоннами или стенами.
- На парковочном месте или в зоне парковки находятся дети, а также сидящие или лежащие люди.
- Другие нестандартные типы парковочных мест.
- Во время парковки к автомобилю приближаются движущиеся объекты, такие как пешеходы, транспортные средства, животные и т. д.
- Загрязнение или закрытие ультразвуковых датчиков или камер системы кругового обзора (например, грязью, снегом, льдом и т. д.).
- Несоответствие места установки радарного датчика или камеры конструктивному положению.
- Слишком высокое или слишком низкое давление в шинах, т. е. давление выходит за пределы нормального диапазона.
- Воздействие на датчик других электрических устройств, приборов или металлических звуков той же частоты, способных создавать ультразвуковые волны.
- Переоборудование и модификация автомобиля с помощью отличающихся комплектующих.
- Установка на автомобиле цепей противоскольжения, запасного колеса, шины нештатного размера или плотного чехла на рулевом колесе.
- Оснащение автомобиля тягово-сцепным устройством или загрузка предметами, выступающими за габариты автомобиля.

### **⚠ Внимание!**

После неисправности автомобиля или прерывания работы системы интеллектуальной парковки, в обычных условиях функцию можно восстановить. В некоторых случаях требуется выключить и снова включить автомобиль. Если после охлаждения и перезапуска систем автомобиля доступ к функции интеллектуальной парковки по-прежнему невозможен, рекомендуется обратиться в сервисный центр GAC.

### **i Полезная информация**

- При поиске парковочного места рекомендуется держать автомобиль на поперечном расстоянии 0,5–2 м от парковочного места и не превышать скорость 25 км/ч. При слишком высокой скорости система может не обнаружить парковочное место.
- Если парковочное место слишком мало, система не сможет его обнаружить. Для работы системы интеллектуальной парковки требуется параллельное место длиной не менее 6 м или перпендикулярное шириной не менее 2,8 м.
- Во время поиска парковочного места двигайтесь прямо и параллельно границе парковочной разметки.
- Из-за механических зазоров, разного давления в шинах и других факторов, влияющих на точность управления, конечное положение при каждом въезде/выезде может отличаться.
- Система не всегда способна найти парковочное место и осуществить парковку. В таких случаях следует перезапустить систему и повторить попытку.
- Система не всегда может полностью обнаружить подходящее парковочное место. Если место не найдено или найдено неверно, попробуйте выполнить поиск повторно.

После включения системы интеллектуальной парковки можно приостановить парковку любым из следующих способов, причем парковку можно будет продолжить, когда условия для приостановки исчезнут:

- Нажмите на педаль тормоза.
- Откройте пассажирскую дверь.

После включения функции интеллектуальной парковки в перечисленных ниже ситуациях (в том числе) работа системы будет прервана.

После выхода из системы, вы можете попробовать включить ее снова для выполнения парковки.

- Водитель поворачивает рулевое колесо.
- Водитель нажимает на педаль акселератора.

- 
- Водитель управляет рычагом селектора переключения передач, нажимает кнопку Р.
  - Открывается дверь водителя.
  - Открывается капот автомобиля.
  - Длительная остановка.
  - Многочисленные остановки.
  - Превышение допустимого количества переключений передач при парковке.
  - Превышение общего времени парковки.
  - Наличие ограниченного пространства для парковки.
  - Нахождение автомобиля на крутом склоне.
  - Застревание автомобиля, отсутствие возможности двигаться.
  - Включение или отключение ABS и других подобных систем.
  - Системный сбой и т. п.

# Зарядка и заправка

## Зарядка

### Обзор функции зарядки

Автомобиль имеет два зарядных порта, что позволяет использовать различные зарядные станции для зарядки автомобиля.



- 1 Дверца зарядного порта
- 2 Порт для зарядки переменным током
- 3 Порт для зарядки постоянным током
- 4 Кнопка закрывания дверцы зарядного порта

### **⚠ Опасность!**

- Во время эксплуатации автомобиля высоковольтная система может находиться под высоким напряжением и нагреваться до высокой температуры. Соблюдайте указания на маркировке во избежание поражения электрическим током и ожогов.
- Физический контакт с высоковольтными компонентами запрещается как для вас, так и для спасателей. Спасатели должны принять все меры предосторожности (включая использование изолирующей защитной одежды, обуви, перчаток и т. д.).
- Не разбирайте, не снимайте и не заменяйте высоковольтные компоненты, жгуты проводов или разъемы. Для удобства идентификации высоковольтные жгуты проводов окрашены в оранжевый цвет.
- В случае пожара немедленно обратитесь в местную пожарно-спасательную службу.

### **⚠ Предупреждение**

- Перед началом зарядки проверьте зарядный кабель. Не используйте кабели с поврежденной изоляцией или оболочкой.
- Перед началом зарядки убедитесь в отсутствии воды или посторонних предметов в зарядных портах автомобиля, оборудовании питания и зарядных соединениях, а также в отсутствии следов ржавчины или коррозии на металлических контактах.

- Заряжайте автомобиль в относительно безопасном месте, избегайте дождя / попадания воды, не приближайтесь к источникам огня.
- Не модифицируйте и не разбирайте зарядный пистолет, розетку или зарядное оборудование, поскольку это может привести к неисправности системы зарядки или даже к возгоранию.
- Выберите для зарядки сухое и хорошо проветриваемое помещение. Не используйте зарядное оборудование в местах, где используются или хранятся бензин, краска, легковоспламеняющиеся или взрывоопасные вещества.
- Строго запрещается использовать зарядный кабель в темных и влажных помещениях.
- Не позволяйте детям выполнять операции по зарядке.
- Не прикасайтесь к зарядному порту.
- Не выполняйте зарядку в дождливую погоду без навеса.
- При резком изменении погоды во время зарядки (сильный ветер, дождь, снег, гроза) своевременно убедитесь, что зарядный пистолет сухой и надежно закреплен. Во время грозы запрещается прикасаться к зарядным кабелям и кузову автомобиля.
- При появлении воды возле зарядного порта во время зарядки сначала отключите питание безопасным способом, затем отсоедините разъем питания (не прикасайтесь к металлическим частям разъема руками или другими частями тела во избежание несчастных случаев), после чего извлеките зарядный пистолет. При необходимости используйте изолирующие перчатки и незамедлительно обратитесь в сервисный центр GAC для проверки.
- Если во время зарядки от автомобиля исходит запах, немедленно прекратите зарядку.
- Не пережимайте зарядный кабель во время зарядки.
- После завершения зарядки не отсоединяйте зарядное устройство мокрыми руками или стоя на влажной поверхности.
- Перед началом движения убедитесь, что зарядное устройство отсоединено от зарядного порта автомобиля.

#### **Внимание!**

- При подключении зарядного пистолета убедитесь, что механические кнопки на нем возвращаются в исходное положение. Не вставляйте зарядный пистолет в зарядный порт автомобиля, если механическая кнопка на пистолете работает некорректно.
- Вставляйте и вынимайте зарядный пистолет равномерно, не наклоняйте и не раскачивайте его.

#### **Полезная информация**

В условиях сильного мороза, если поверхность дверцы зарядного порта покрыта толстым слоем льда, и автоматическое открытие невозможно, попробуйте слегка постучать по внешней поверхности дверцы для облегчения разлома льда.

### **Дверца зарядного порта**

Дверцу зарядного порта можно открыть следующими способами:

#### **Через центральный дисплей**

##### **Порядок действий**

- Открыть: на центральном дисплее перейдите в раздел «Настройки > Управление системами автомобиля», затем нажмите кнопку «Дверца зарядного порта», чтобы открыть дверцу.
- Закрыть: вручную закройте дверцу зарядного порта до положения блокировки или нажмите кнопку закрывания дверцы зарядного порта с помощью электропривода, и дверца закроется автоматически.

## Нажатие на дверцу снаружи автомобиля



### Порядок действий

- Открыть: нажмите на дверцу зарядного порта, и она приоткроется наружу.
- Закрывать: вручную закройте дверцу зарядного порта до положения блокировки или нажмите кнопку закрывания дверцы зарядного порта с помощью электропривода, и дверца закроется автоматически.

### Полезная информация

Помимо вышеуказанных способов, дверцу зарядного порта можно открыть с помощью голосового помощника.

## Индикатор зарядки

Индикатор	Значение
Горит желтым цветом	Подготовка к зарядке
Мигает желтым цветом	Зарядный пистолет вставлен не полностью
Мигает синим цветом	Раздача электроэнергии
Мигает зеленым цветом	Зарядка
Горит зеленым цветом	Зарядка завершена
Горит красным цветом	Неисправность/сбой

## Зарядка от зарядной станции переменного тока

Для зарядки автомобиля можно использовать зарядную станцию переменного тока (медленная зарядка).

## Зарядка от станции переменного тока

### Порядок действий

1. Остановите автомобиль и переведите рычаг селектора переключения передач в положение парковки (P).
2. Откройте дверцу зарядного порта.

3. Снимите защитную крышку с зарядного пистолета.
4. Вставьте зарядный пистолет для медленной зарядки в соответствующий порт автомобиля до щелчка, подтверждающего правильность установки.
5. Включите зарядную станцию переменного тока, следуя инструкциям.
6. После завершения зарядки или при необходимости досрочного завершения зарядки разблокируйте зарядный пистолет переменного тока с помощью кнопки разблокировки на дистанционном ключе.
7. Нажмите кнопку разблокировки на зарядном пистолете, извлеките зарядный пистолет переменного тока, установите защитную крышку и вручную закройте дверцу зарядного порта.

#### **Полезная информация**

- После разблокировки электронного замка порта для зарядки переменным током одним из вышеуказанных способов извлеките зарядный пистолет в течение 3 минут, иначе электронный замок порта будет снова заблокирован.
- Если не удастся извлечь зарядный пистолет вышеуказанным способом, воспользуйтесь аварийным тросом зарядного устройства (см. раздел [Аварийная разблокировка зарядного пистолета](#)).

8. Верните зарядный пистолет переменного тока на место в станции медленной зарядки.

#### **Предупреждение**

- Используйте только сертифицированные станции медленной зарядки.
- Зарядка или прекращение зарядки должны осуществляться в строгом соответствии с правилами эксплуатации станции медленной зарядки. Во время зарядки запрещается произвольно подключать или отключать зарядный пистолет переменного тока.

#### **Полезная информация**

- При использовании функции медленной зарядки переменным током, если включены функции охлаждения или обогрева салона, общее время зарядки увеличится, а расчетное оставшееся время зарядки, отображаемое системой, будет занижено.
- Зарядный пистолет и зарядный порт имеют степень защиты от воды и пыли IP55, что обеспечивает хорошую влаго- и пылезащиту, однако при сильном дожде или ливне, в неблагоприятных погодных условиях, в целях безопасности рекомендуется по возможности избегать зарядки на открытом воздухе.

## **Зарядная станция постоянного тока**

Для зарядки автомобиля можно использовать зарядную станцию постоянного тока (быстрая зарядка).

## **Зарядка от станции постоянного тока**

### **Порядок действий**

1. Остановите автомобиль и переведите рычаг селектора переключения передач в положение парковки (P).
2. Откройте дверцу зарядного порта.
3. Снимите защитную крышку с зарядного пистолета.
4. Вставьте пистолет для быстрой зарядки в порт быстрой зарядки автомобиля и убедитесь, что он надежно зафиксирован.
5. Начните зарядку, следуя инструкциям на станции быстрой зарядки.
6. Дождитесь завершения зарядки или остановите ее вручную через станцию постоянного тока.
7. Нажмите кнопку разблокировки на зарядном пистолете, извлеките пистолет, установите защитную крышку и вручную закройте дверцу зарядного порта.
8. Верните зарядный пистолет постоянного тока на место в станции быстрой зарядки.

#### **Предупреждение**

- Используйте только сертифицированные станции быстрой зарядки.

- Зарядка или прекращение зарядки должны осуществляться в строгом соответствии с правилами эксплуатации станции быстрой зарядки. Во время зарядки запрещается произвольно подключать или отключать зарядный пистолет постоянного тока.

## Запланированная зарядка

Вы можете задать время зарядки через центральный дисплей.

### Порядок действий

Установите продолжительность зарядки в меню «Настройки > Энергия > Настройки зарядки > Запланированная зарядка» на центральном дисплее.

Если выбрать функцию запланированной зарядки и установить время, то после подключения зарядного пистолета зарядка начнется в назначенное время.

### Полезная информация

- При использовании функции запланированной зарядки после подключения зарядного пистолета убедитесь, что зарядная станция включена, в противном случае зарядка не начнется в назначенное время.
- Функция запланированной зарядки доступна только для зарядки переменным током.

## Аварийная разблокировка зарядного пистолета

Если функция разблокировки зарядного пистолета не работает, воспользуйтесь аварийным тросом, который находится с левой стороны багажного отделения.

### Порядок действий

1. Откройте дверь багажного отделения.
2. Снимите левую панель обшивки багажного отделения с помощью подходящего инструмента.

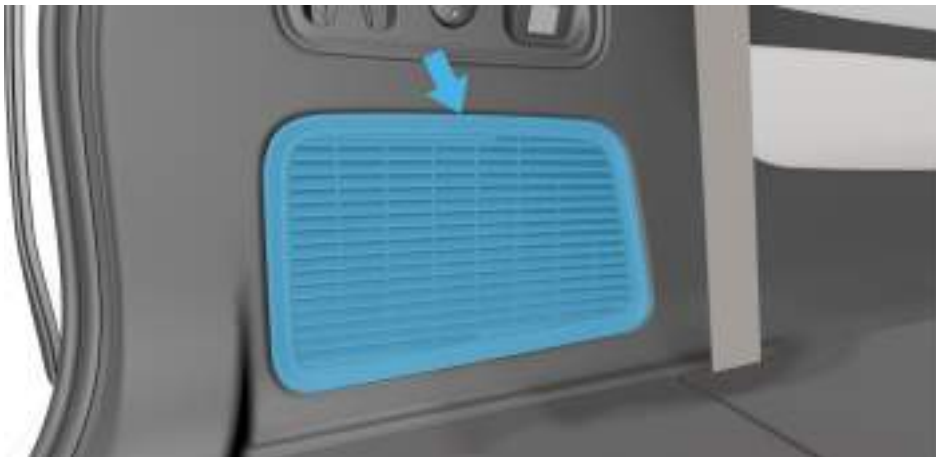

3. Потяните за аварийный трос, чтобы разблокировать зарядный пистолет.



### **⚠ Внимание!**

Функция аварийной разблокировки пистолета для медленной зарядки предназначена только для экстренных случаев. Если не получается разблокировать пистолет обычным способом, незамедлительно обратитесь в сервисный центр GAC.

### **📌 Полезная информация**

Если вышеуказанные методы не помогли разблокировать пистолет для медленной зарядки, обратитесь за помощью в сервисный центр GAC.

## **Управление энергопотреблением**

Для входа в интерфейс управления энергией нажмите «Настройки > Энергия» на центральном дисплее.

### **Запланированная зарядка**

Нажмите «Запланированная зарядка» для настройки времени начала и окончания зарядки. После завершения настройки и наступления времени запуска зарядка автомобиля начнется автоматически только при подключении к сети. Если заданное время окончания зарядки раньше текущего времени, зарядка будет выполнена на следующий день.

### **Предел зарядки**

Нажмите кнопку «Предел зарядки», чтобы переместить ползунок пользовательского ограничения уровня заряда в нужный диапазон. При достижении установленного предела зарядка автоматически прекратится.

### **Предел разрядки**

Нажмите кнопку «Предел разрядки» для настройки величины разрядки при внешней раздаче электроэнергии; при достижении этого значения раздача электроэнергии прекратится автоматически.

### **Ток медленной зарядки**

Нажмите кнопку «Ток медленной зарядки», чтобы установить максимально допустимый ток для медленной зарядки. Другие параметры настройки тока:

- Снижайте силу тока при недостаточной мощности электросети.
- Для максимального увеличения срока службы снизьте силу тока.

---

### График энергопотребления

Нажмите кнопку «График энергопотребления» для отображения данных о мгновенном энергопотреблении, расчетном оставшемся запасе хода, расчетном энергопотреблении и т. д.

#### Полезная информация

После завершения зарядки, если зарядная станция остается под напряжением, можно сразу приступить к следующей зарядке, не отключая и не подключая пистолет заново.

---

## Заправка

### Меры предосторожности перед началом заправки

Топливо является легковоспламеняющимся веществом. При неправильном обращении с топливом существует риск пожара и взрыва.

#### **Опасность!**

- Держитесь подальше от источников тепла и открытого пламени, не допускайте возникновения искр и не курите.
- Не запускайте двигатель во время заправки.
- Избегайте вдыхания паров топлива и не допускайте его попадания на кожу или в глаза. Не допускайте детей к топливу.

#### **Предупреждение**

- Пары топлива могут воспламениться при контакте с открытым огнем или искрами, что может привести к травмам или даже летальному исходу.
- Во избежание травм внимательно прочитайте и соблюдайте все инструкции автозаправочной станции.
- Не используйте мобильный телефон во время заправки.
- Никогда не оставляйте топливный пистолет без присмотра.
- Не допускайте детей к топливному пистолету и никогда не разрешайте им заправлять автомобиль.
- Накопление статического электричества может привести к возникновению искры и воспламенению паров топлива, что создает риск пожара и взрыва. Необходимо снимать статическое электричество перед тем, как прикасаться к топливному пистолету.
- При слишком быстром введении топливного пистолета в заправочную горловину топливного бака топливо может выплеснуться. Если топливный бак почти полностью заполнен, особенно в жаркую погоду, возможно выплескивание топлива. Поэтому перед началом заправки медленно вставьте топливный пистолет в заправочную горловину топливного бака и убедитесь, что он надежно зафиксирован.

#### **Внимание!**

При заправке необходимо соблюдать следующие меры предосторожности:

- Не включайте автомобиль до завершения заправки и до того, как будут плотно закрыты пробка заправочной горловины и дверца заправочной горловины топливного бака.
- Соблюдайте осторожность, чтобы не пролить топливо. После завершения заправки подождите несколько секунд, прежде чем вынимать топливный пистолет, во избежание разлива топлива. В случае разлива топлива как можно скорее удалите его с лакокрасочного покрытия автомобиля во избежание его повреждения.
- Не раскачивайте топливный пистолет во время заправки, иначе он может преждевременно отключиться.
- После заправки незамедлительно закройте дверцу заправочной горловины топливного бака, чтобы не загорелся индикатор неисправности двигателя.

### Заправка топливом

При заправке обратите внимание на наклейку с внутренней стороны дверцы заправочной горловины топливного бака и заправляйте топливо в соответствии с рекомендованным для автомобиля октановым числом.

#### **Порядок действий**

1. Переведите рычаг селектора переключения передач в положение Р и выключите питание автомобиля.

2. При длительном нажатии на кнопку открытия дверцы заправочной горловины топливного бака с левой стороны приборной панели выполняется автоматический сброс давления в топливном баке, после чего дверца открывается, и можно приступить к заправке.
3. Полностью откройте дверцу заправочной горловины топливного бака и медленно открутите пробку заправочной горловины против часовой стрелки. Прежде чем полностью снять пробку, оставьте ее на месте на несколько секунд для сброса внутреннего давления паров топлива в баке, затем снимите пробку.



4. Повесьте пробку на внутреннюю сторону дверцы и начните заправку.



5. Завершив заправку, закрутите пробку заправочной горловины топливного бака по часовой стрелке до тех пор, пока не услышите три щелчка. Этот звук означает, что пробка закручена до конца.
6. После затягивания пробки необходимо плотно закрыть дверцу заправочной горловины топливного бака. После того как датчик определит, что дверца закрыта, примерно через 5 секунд привод заблокирует ее.

### **⚠ Внимание!**

- Используйте только бензин указанных марок. Если вы случайно заправили бензин другой марки, не запускайте двигатель и незамедлительно обратитесь в сервисный центр ГАС для получения дальнейших указаний.
- В данной модели автомобиля используется закрытая система улавливания паров топлива. Поэтому при высокой температуре окружающей среды или высокой скорости подачи топлива заправочный пистолет может щелкнуть до того, как бак будет полностью заполнен. Это нормальное явление. Если такое происходит, уменьшите скорость подачи топлива во время заправки.
- После открытия пробки заправочной горловины топливного бака заправку необходимо завершить в течение 15 минут. Если время превышено, внутренний клапан бака закроется, и при повторной заправке возможно разбрызгивание или вытекание топлива. В этом случае снова нажмите кнопку открывания дверцы заправочной горловины топливного бака для сброса давления.

### **Аварийное открытие дверцы заправочной горловины топливного бака**

Если открыть дверцу заправочной горловины топливного бака с помощью кнопки в салоне не получается, попробуйте воспользоваться механизмом аварийного открывания дверцы заправочной горловины топливного бака.

### **🔧 Порядок действий**

1. Включите питание автомобиля и откройте багажное отделение.
2. Снимите правую панель обшивки багажного отделения с помощью подходящего инструмента.

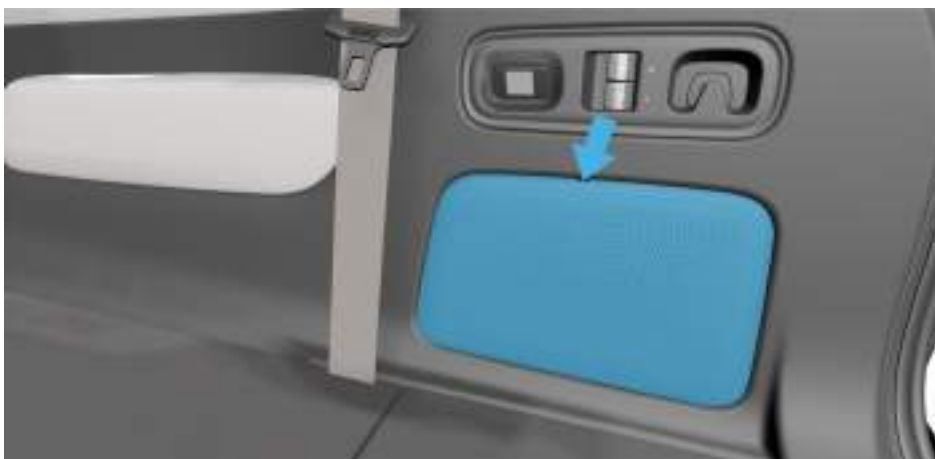

3. Потяните за аварийный трос, чтобы разблокировать дверцу заправочной горловины топливного бака.



**⚠ Внимание!**

- После аварийного открытия дверцы заправочной горловины топливного бака автоматически выполняется сброс давления. Подождите 30 секунд, затем начните медленно откручивать пробку заправочной горловины. Если при откручивании слышен звук выхода газа, остановитесь, дождитесь исчезновения звука, затем продолжайте откручивать пробку.
- На протяжении всего процесса, с момента включения питания и до завершения заправки, автомобиль должен оставаться включенным.
- В экстренной ситуации при заправке возможно повышение давления в баке за счет паров топлива. Осторожно ослабьте пробку заправочной горловины; если услышите свистящий звук, остановитесь, дождитесь исчезновения звука, после чего медленно выкрутите пробку полностью.
- Высокое давление в баке может привести к трудностям при заправке, например, в частом автоматическому отключению заправочного пистолета.
- Такой способ заправки предназначен только для экстренных случаев. По завершении незамедлительно обратитесь в сервисный центр GAC для диагностики и ремонта.

## Питание

### Раздача электроэнергии

#### Функции системы

Функция внешней раздачи электроэнергии позволяет преобразовывать энергию тяговой аккумуляторной батареи в переменный ток 220 В для питания бытовых приборов путем подключения разрядного пистолета V2L к порту переменного тока автомобиля.

#### Порядок действий

1. После остановки автомобиля откройте дверцу зарядного порта и снимите защитную крышку.
2. Подсоедините разрядный пистолет.
3. В течение 150 секунд включите функцию раздачи электроэнергии через центральный дисплей.
4. Бытовые электроприборы можно подключить через удлинитель V2L.
5. Остановите раздачу электроэнергии через центральный дисплей.
6. Разблокируйте электронный замок разрядного пистолета.
7. Своевременно извлеките разрядный пистолет.
8. Установите защитную крышку и закройте дверцу зарядного порта.

#### Настройки внешней раздачи

#### Порядок действий

На центральном дисплее перейдите в раздел «Настройки > Энергия > Настройки раздачи электроэнергии» для индивидуальной настройки функции раздачи.

- Внешняя раздача электроэнергии: включение или отключение функции внешней раздачи.
- Запуск двигателя: если эта функция включена, двигатель будет запускаться для генерации электроэнергии, когда уровень заряда опустится ниже установленного значения. Если функция отключена, раздача прекратится при достижении этого уровня.
- Предел разрядки: на центральном дисплее можно установить значение разрядки, перетаскивая ползунок. Когда уровень заряда опустится ниже установленного значения, раздача прекратится.

#### Индикатор внешней раздачи электроэнергии

Для отображения состояния раздачи используется индикатор зарядного порта автомобиля; сигналы индикатора имеют следующее значение:

Цвет индикатора	Значение
Постоянно горит желтым цветом	Пистолет успешно вставлен / функция раздачи в режиме ожидания
Мигает синим цветом	Идет раздача
Постоянно горит синим цветом	Раздача завершена
Постоянно горит красным цветом	Сбой раздачи

#### Внимание!

- Убедитесь, что на используемом оборудовании нет царапин, ржавчины, трещин, а также что на поверхности порта для зарядки, кабеля и разъема нет повреждений или других дефектов.
- Если поверхность разъема повреждена, заржавела, треснула или имеется плохой контакт, внешняя раздача электроэнергии строго запрещена.
- Если разъем слишком грязный или влажный, раздача электроэнергии строго запрещена. Перед раздачей протрите разъем сухой и чистой тканью и убедитесь, что он сухой и чистый.
- Выбирайте относительно безопасную среду для раздачи V2L (например, избегайте мест рядом с жидкостями, открытым огнем и т. д.).

- 
- Не модифицируйте и не разбирайте разрядный кабель и порт для зарядки, иначе это может привести к неисправности зарядки и вызвать пожар.
  - Перед раздачей убедитесь, что в порте для зарядки, источнике питания, разъеме и разрядном кабеле нет воды или посторонних предметов. Убедитесь, что металлические контакты не заржавели и не повреждены коррозией, иначе раздача запрещена. Неправильное соединение клемм может привести к короткому замыканию или поражению электрическим током, что представляет угрозу для жизни.
  - При раздаче электроэнергии, если вы заметили необычный запах или дым из автомобиля, немедленно прекратите раздачу.
  - Чтобы избежать травм при раздаче электроэнергии от автомобиля, соблюдайте следующие меры предосторожности:
    - Не прикасайтесь к разрядному кабелю и удлинителю.
    - Во время грозы запрещено проводить внешнюю раздачу на открытом воздухе: дождь или влажность могут привести к утечке тока, а молния — повредить оборудование.
  - Перед началом движения убедитесь, что внешний разрядный кабель отсоединен от порта.
  - Мощность внешнего оборудования при раздаче электроэнергии не должна превышать номинальное значение на которое рассчитан разрядный кабель. Мощность V2L до 6кВт.
  - Категорически запрещается осуществлять раздачу, если кабель изношен, изоляция повреждена, кабель стал мягким или имеются другие повреждения.
  - Категорически запрещается осуществлять раздачу электроэнергии, если порт для зарядки автомобиля отсоединен, треснул или имеет какие-либо повреждения.
  - Несовременным строго запрещается прикасаться к оборудованию, пользоваться им или находиться рядом во время его работы.
  - Не производите раздачу электроэнергии, если температура окружающей среды превышает 50°C.
  - Не роняйте разрядный кабель и не тяните непосредственно за кабель во избежание повреждений. При использовании разрядного пистолета соблюдайте осторожность и храните его в прохладном месте.
  - Если уровень заряда автомобиля низкий, функция внешней раздачи электроэнергии может не включиться или прекратиться. Выполните действие «Запуск двигателя» в настройках раздачи на центральном дисплее.
  - После завершения раздачи не отсоединяйте зарядное устройство мокрыми руками, чтобы не получить удар электрическим током и не получить травму.
  - При вставке или извлечении разрядного пистолета из порта держите пистолет одной рукой, а другой рукой нажимайте на механическую защелку, чтобы перемещение пистолета происходило вдоль оси порта, без перекоса. Попытки вставить или извлечь разрядный пистолет под углом к порту, прикладывание чрезмерного усилия или тряска могут привести к повреждению разрядного пистолета и зарядного порта автомобиля.

---

# Техническое обслуживание и эксплуатация

Внимательно прочитайте данную главу, поскольку в ней говорится об обслуживании автомобиля и уходе за автомобилем, а также рассматриваются другие важные вопросы.

## Обслуживание тяговой аккумуляторной батареи

Тяговая аккумуляторная батарея — важная часть автомобиля. При эксплуатации обратите внимание на следующие рекомендации и ограничения:

- Никогда не оставляйте автомобиль на стоянке в условиях слишком высокой или слишком низкой температуры.
- Не ставьте автомобиль на длительную стоянку во избежание полной разрядки тяговой аккумуляторной батареи, что может привести к ее повреждению.
- Если на поверхности тяговой аккумуляторной батареи имеются следы ударов или повреждения, обратитесь в сервисный центр GAC для диагностики и ремонта.
- Автомобиль следует поддерживать в сухом состоянии. Избегайте длительной стоянки во влажных условиях, например, на парковке с лужами.
- Избегайте резких ускорений, перегрузок и других подобных ситуаций, чтобы уменьшить количество сильноточных разрядов и продлить срок службы тяговой аккумуляторной батареи.
- Если автомобиль долгое время не используется, регулярно подзаряжайте его, поддерживая уровень заряда тяговой аккумуляторной батареи в пределах 50–70%. Рекомендуется регулярно проверять уровень заряда и использовать автомобиль не реже одного раза в месяц.
- Во избежание повреждения тяговой аккумуляторной батареи не допускайте сильных ударов острыми или твердыми предметами снизу во время движения.
- Если тяговая аккумуляторная батарея длительное время заряжалась только методом быстрой зарядки или оставалась незаряженной, рекомендуется 1–2 раза использовать станцию медленной зарядки для полной подзарядки с интервалом между циклами.

### **Опасность!**

- Неквалифицированным специалистам запрещается прикасаться к тяговой аккумуляторной батарее, соответствующему высоковольтному жгуту проводов и другим компонентам, помеченным знаками предупреждения о высоком напряжении, а также перемещать или разбирать их.
- В случае возгорания тяговой аккумуляторной батареи тушите огонь с большого расстояния с помощью водомета высокого давления, используйте изолирующие перчатки и резиновые сапоги для предотвращения поражения электрическим током.

## Характеристики тяговой аккумуляторной батареи

- На запас хода автомобиля с тяговой аккумуляторной батареей в нормальных условиях влияют стиль вождения, дорожные условия, температура воздуха и использование системы климат-контроля.
- При высоком уровне заряда тяговой аккумуляторной батареи функция рекуперации энергии торможения снижает объем рекуперации.
- При низком уровне заряда тяговой аккумуляторной батареи характеристики ускорения автомобиля снижаются.
- Для длительного сохранения хороших характеристик тяговой аккумуляторной батареи не подвергайте автомобиль воздействию температуры окружающей среды выше 55°C или ниже -30°C в течение более 24 часов.
- Если уровень заряда тяговой аккумуляторной батареи достиг 0%, необходимо подключить ее к электросети для зарядки. Если автомобиль долгое время находился в выключенном состоянии, и низковольтный аккумулятор разряжен, зарядка тяговой аккумуляторной батареи может быть невозможна. В этом случае выполните запуск с помощью внешнего источника питания, а затем повторите попытку зарядки автомобиля. Если зарядить автомобиль по-прежнему не удастся, незамедлительно обратитесь в сервисный центр GAC.

---

## Информация по переработке тяговой аккумуляторной батареи

Тяговая аккумуляторная батарея установлена в нижней части автомобиля и содержит большое количество литиевых элементов. Несанкционированная утилизация может привести к загрязнению или причинению вреда окружающей среде. Строго следуйте приведенным ниже указаниям и требованиям и сдавайте батарею на переработку только в сервисный центр GAC или в уполномоченную организацию.

- Требования к персоналу: снятие должно выполняться квалифицированными специалистами.
- Безопасность при работе с высоковольтным оборудованием: внутри находятся литиевые аккумуляторные ячейки, высоковольтный жгут проводов и другие высоковольтные компоненты. Перед снятием крышки или разборкой необходимо обеспечить надежную изоляцию.
- Транспортировка: тяговая аккумуляторная батарея относится к опасным грузам класса IX и должна перевозиться транспортными средствами, имеющими соответствующую лицензию на перевозку опасных грузов класса IX.
- Хранение: снимать тяговую аккумуляторную батарею и хранить ее следует при комнатной температуре в сухом помещении, вдали от легковоспламеняющихся материалов, источников тепла, воды и других опасных факторов.
- Внутреннее устройство: тяговая аккумуляторная батарея состоит из литиевых аккумуляторов (элементов), печатной платы, проводов, металлического корпуса и других компонентов.

Отработавшую тяговую аккумуляторную батарею, снятую при утилизации автомобиля или по другим причинам, рекомендуется сдавать в специализированные пункты приема для утилизации. За подробной информацией о ремонте, переработке и утилизации тяговых аккумуляторных батарей обращайтесь в сервисный центр GAC.

### **Опасность!**

- Незаконная утилизация или выбрасывание тяговых аккумуляторных батарей запрещены.
- Тяговые аккумуляторные батареи предназначены исключительно для электромобилей; запрещается использовать их вне автомобилей или каким-либо образом модифицировать.

### **Предупреждение**

Владелец тяговой аккумуляторной батареи несет ответственность за загрязнение окружающей среды или несчастные случаи в связи с передачей отработавшей тяговой аккумуляторной батареи другим организациям или частным лицам, а также в результате самостоятельной разборки батареи.

---

## Обслуживание низковольтного аккумулятора

Низковольтный аккумулятор, который обеспечивает главным образом питание пускового и электрического оборудования автомобиля, расположен под полом багажного отделения; срок его службы и характеристики зависят от множества факторов, таких как степень разрядки, стиль вождения, условия эксплуатации и климат.

- Проверьте правильность подключения и надежность крепления кабелей низковольтного аккумулятора.
- Многократная глубокая разрядка низковольтного аккумулятора может привести к сокращению срока его службы. Поддержание низковольтного аккумулятора в заряженном состоянии способствует увеличению срока его службы.
- Рекомендуется избегать длительного использования мультимедийной системы или другого электрооборудования, когда автомобиль не подключен к высоковольтной сети.

### Предупреждение

- Для работы с низковольтным аккумулятором требуются специальные знания. В случае возникновения вопросов обратитесь в сервисный центр GAC.
- При работе вблизи низковольтного аккумулятора надевайте защитные очки.
- Низковольтный аккумулятор выделяет легковоспламеняющийся и взрывоопасный водород, поэтому рядом с ним запрещается курить, использовать открытое пламя или допускать образование электрических искр.
- Не отсоединяйте низковольтный аккумулятор автомобиля после запуска двигателя.
- Во избежание травм не допускайте детей к низковольтному аккумулятору.
- Не допускайте контакта металлических инструментов и других предметов с клеммами аккумулятора во избежание короткого замыкания и искрения.
- Соблюдайте осторожность, чтобы электролит по ошибке не попал внутрь организма.
- Строго запрещается использовать жидкости для очистки низковольтного аккумулятора во избежание попадания жидкости внутрь.
- Не разбирайте и не ремонтируйте низковольтный аккумулятор самостоятельно во избежание его повреждения или получения травм.

## Проверка рабочих жидкостей

### Проверка моторного масла двигателя

Моторное масло оказывает значительное влияние на производительность и срок службы двигателя. Для проведения технического обслуживания в соответствии с графиком обслуживания обратитесь в сервисный центр GAC (см. график технического обслуживания).

#### **⚠ Внимание!**

На повреждения или неисправности, вызванные использованием некачественного моторного масла или масла с несертифицированными присадками, гарантия не распространяется.

### Проверка уровня моторного масла двигателя

1. Перед проверкой уровня масла установите автомобиль на ровную поверхность. Если до остановки автомобиля двигатель работал, после его выключения подождите примерно 5 минут.
2. Открывается капот автомобиля.
3. Извлеките маслоизмерительный щуп из моторного отсека и тщательно протрите его.

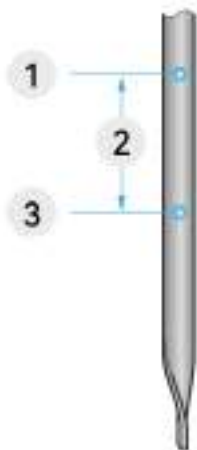

- 1 Высокий уровень масла
  - 2 Нормальный уровень масла
  - 3 Низкий уровень масла
4. Если уровень масла приближается к нижней метке или находится ниже нее, медленно долейте моторное масло, избегая перелива.
  5. При необходимости повторно проверьте уровень масла и долейте моторное масло; рекомендуемый уровень масла — чуть ниже верхней отметки.

#### **⚠ Предупреждение**

Уровень моторного масла следует проверять только после остывания двигателя во избежание ожогов.

### Доливка стеклоомывающей жидкости

При отсутствии стеклоомывающей жидкости в автомобиле ее следует своевременно доливать.

## Заливка стеклоомывающей жидкости

### Порядок действий

1. Откройте капот автомобиля (см. раздел [Капот](#)).
2. Откройте пробку заливной горловины бачка стеклоомывающей жидкости.



3. При необходимости долейте жидкость до нужного уровня.
4. Убедитесь, что пробка заливной горловины бачка стеклоомывающей жидкости установлена на место.

### **Внимание!**

Не используйте некачественные стеклоомывающие жидкости, поскольку они могут привести к появлению разводов и пятен на ветровом стекле.

### **Предупреждение**

- Регулярно проверяйте форсунки стеклоомывателя на предмет засорения.
- При температуре ниже нуля используйте незамерзающую жидкость во избежание замерзания насоса, бачка и трубопроводов стеклоомывателя.
- Не используйте стеклоомыватель при отсутствии жидкости в бачке. Это может привести к повреждению стеклоомывателя.

## Проверка охлаждающей жидкости

Охлаждающая жидкость обеспечивает защиту от замерзания, перегрева и коррозии.

Достаточное количество охлаждающей жидкости крайне важно для нормальной работы силовой установки. Информация о сроках замены приведена в графике технического обслуживания.

## Проверьте уровень охлаждающей жидкости в системе охлаждения.

### Порядок действий

1. Откройте капот автомобиля (см. раздел [Капот](#)).
2. Убедитесь, что уровень охлаждающей жидкости в расширительном бачке находится между отметками MIN и MAX.

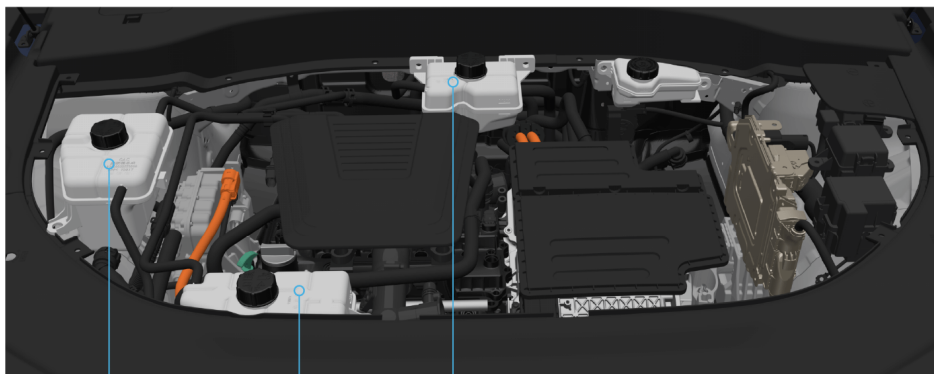

2

1

3

- 1 Расширительный бачок охлаждающей жидкости интеркулера и системы электропривода
  - 2 Расширительный бачок системы охлаждения двигателя
  - 3 Расширительный бачок системы охлаждения тяговой аккумуляторной батареи
3. Если уровень охлаждающей жидкости в бачке находится ниже отметки MIN, обратитесь в сервисный центр GAC для проверки и долива охлаждающей жидкости до уровня между отметками MIN и MAX.

#### **⚠ Внимание!**

- Не снимайте крышку расширительного бачка системы охлаждения — долив охлаждающей жидкости должен производиться только в сервисном центре GAC.
- Рекомендуется проверить систему охлаждения перед наступлением зимы для подтверждения достаточного количества охлаждающей жидкости для эксплуатации в зимних условиях.
- Во избежание повреждения двигателя при утечке охлаждающей жидкости или замене компонентов системы охлаждения необходимо обратиться в сервисный центр GAC для удаления воздуха из системы охлаждения.

### **Проверка тормозной жидкости**

Если уровень тормозной жидкости опускается ниже рекомендуемого, на дисплее загорается индикатор неисправности тормозной системы, или во время движения подается звуковой сигнал — немедленно затормозите, остановитесь в безопасном месте, не продолжайте движение и незамедлительно обратитесь за помощью в сервисный центр GAC.

### **Проверка уровня тормозной жидкости**

#### **🔧 Порядок действий**

1. Откройте капот автомобиля (см. раздел [Капот](#)).
2. Проверьте уровень тормозной жидкости.

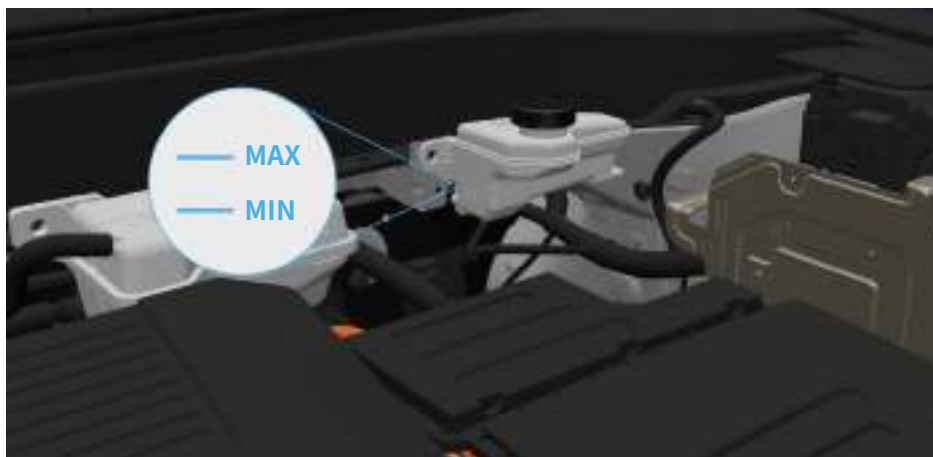

Проверяйте уровень тормозной жидкости в течение указанного периода технического обслуживания. Уровень жидкости должен находиться между отметками MIN и MAX.

Интервалы замены приведены в графике технического обслуживания.

#### **⚠ Предупреждение**

- Обслуживание автомобиля требует специальных навыков. При отсутствии необходимых знаний, опыта, инструментов или оборудования рекомендуется обратиться в сервисный центр GAC.
- Перед выполнением любых работ в моторном отсеке обесточьте автомобиль во избежание травм.
- При увеличении хода педали тормоза или заметном снижении уровня тормозной жидкости немедленно обратитесь в сервисный центр GAC. Эксплуатация автомобиля в таких условиях может привести к увеличению тормозного пути или полному отказу тормозов.
- Тормозная жидкость ядовита, держите бачок с тормозной жидкостью плотно закрытым и не допускайте к нему детей. При случайном проглатывании тормозной жидкости немедленно обратитесь за медицинской помощью.
- При попадании тормозной жидкости на кожу или в глаза немедленно промойте большим количеством воды.

---

## Замена щеток стеклоочистителя

Щетки стеклоочистителя рекомендуется заменять раз в год. Регулярно проверяйте и очищайте края щеток, осматривайте резиновые части на наличие трещин, разрывов и признаков огрубения. При обнаружении дефектов своевременно заменяйте щетки.

### Порядок действий

#### Переведите стеклоочиститель в режим обслуживания

Отключите функцию стеклоочистителей, переведите рычаг селектора переключения передач в положение Р, затем на центральном дисплее перейдите в раздел «Настройки > Управление системами автомобиля > Стеклоочистители» для переключения стеклоочистителей в режим обслуживания.

#### Замена щеток очистителя ветрового стекла

1. После включения режима обслуживания стеклоочистителей поднимите рычаг стеклоочистителя с ветрового стекла.
2. Сдвиньте щетку стеклоочистителя с рычага, одновременно нажимая на фиксатор.



3. Установите новую щетку стеклоочистителя.
4. Убедитесь, что щетка стеклоочистителя на рычаге плотно прилегает к ветровому стеклу.

#### Замена щетки очистителя заднего стекла

1. После включения режима обслуживания стеклоочистителей поднимите рычаг стеклоочистителя со стекла.
2. Снимите щетку стеклоочистителя, потянув ее вниз.



3. Установите новую щетку стеклоочистителя.

4. Убедитесь, что щетка стеклоочистителя на рычаге плотно прилегает к ветровому стеклу.

**⚠ Внимание!**

- Используйте только сертифицированные чистящие средства, предназначенные для автомобильных стекол и резиновых деталей. При неправильном применении они могут привести к повреждению или загрязнению, а также к появлению бликов на ветровом стекле.
- Разрешается устанавливать только щетки стеклоочистителя, идентичные оригинальным. Использование неподходящих щеток может привести к повреждению системы стеклоочистителей и повлиять на работу датчика дождя и освещенности. Использование неоригинальных щеток может привести к появлению посторонних звуков, вибрации или снижению эффективности очистки.
- При замене щеток стеклоочистителя подложите ткань или старую одежду в месте соприкосновения щетки со стеклом во избежание повреждения стекла в случае самопроизвольного возврата рычага при снятии щетки.

**⚠ Предупреждение**

Не используйте функцию стеклоомывателя при мойке автомобиля. Стеклоомывающая жидкость может вызывать раздражение глаз и кожи. Следуйте инструкциям производителя.

---

## Уход за шинами

Шины оказывают значительное влияние на ходовые качества автомобиля: тип, размер, давление, скоростной режим и правильный уход за шинами — все это важные факторы, определяющие характеристики автомобиля.

### Проверка и обслуживание шин

Правильное давление в шинах и аккуратный стиль вождения позволяют продлить срок службы шин.

- Регулярно проверяйте давление в шинах.
- Регулярно осматривайте шины на наличие аномального износа или повреждений (порезов, трещин и т. д.).
- Не допускайте попадания смазки, масла и топлива на шины.
- Старайтесь избегать резких поворотов и ускорений.
- По возможности храните снятые колеса или шины в прохладном и сухом месте. Не размещайте их рядом с агрессивными растворителями, топливом, смазочными материалами и т. д.

#### Предупреждение

- Дефектные шины представляют опасность при движении. Если шина повреждена, чрезмерно изношена, или в шине аномальное давление, не управляйте автомобилем и незамедлительно обратитесь в сервисный центр GAC для проведения технического обслуживания.
- Внимательно следите за состоянием шин во время движения и регулярно проверяйте протектор и борта шины на наличие деформаций (вздутия), аномального износа, трещин, проколов и т. д.

### Сигнализация о давлении в шинах

Если давление в шинах вышло за пределы нормы или температура шин слишком высока, на дисплее комбинации приборов загорается индикатор системы контроля давления в шинах .

#### Предупреждение

Давление в шинах вне допустимого диапазона может привести к перегреву, растрескиванию, расслоению протектора, разрыву шин и неожиданной потере управления автомобилем, что повышает риск аварии или травм. Недостаточное давление в шинах также сокращает запас хода автомобиля и срок службы шин.

#### Внимание!

После накачивания шины обязательно установите защитный колпачок на ниппель для предотвращения попадания пыли, грязи и т. д., которые могут повредить ниппель.

#### Полезная информация

Давление в шинах меняется в зависимости от температуры. Проверяйте давление перед поездкой, особенно перед длительными поездками. При накачивании шины обязательно доводите давление до значения, указанного на заводской табличке.

### Износ шин

Индикатор износа протектора — это узкая выступающая линия, проходящая через продольные канавки рисунка протектора шины. На шинах есть значки, указывающие на индикатор износа протектора. Если высота протектора совпадает с индикатором износа, как можно скорее замените шину на новую.



### **⚠ Предупреждение**

При уменьшении глубины протектора сцепление шины с дорожным покрытием ухудшается, что влияет на управляемость автомобиля.

### **⚠ Внимание!**

- Не используйте одновременно шины разных производителей, моделей или с разным рисунком протектора. Также не используйте одновременно шины с явно разным уровнем износа.
- Не используйте одновременно шины разной конструкции (радиальные и диагональные или со смещенным кордом).
- Не используйте одновременно летние, всесезонные и зимние шины.

### **Перестановка колес**

Для увеличения срока службы протектора, поддержания уровня сцепления и обеспечения стабильного и тихого движения необходимо регулярно менять колеса местами. Интервал замены шин зависит от стиля вождения и состояния дорожного покрытия, но рекомендуется проводить перестановку колес каждые 10 000 км.

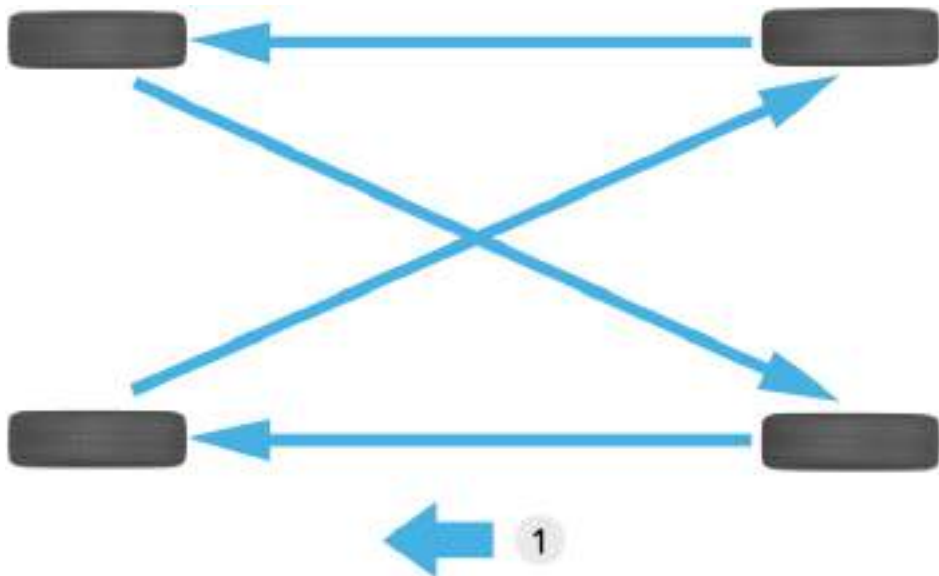

1 Перед автомобиля

#### **📌 Полезная информация**

Система контроля давления в шинах имеет функцию самоадаптации: после перестановки колес и начала движения автомобиля через некоторое время система автоматически определяет положение каждого датчика давления.

#### **Использование цепей противоскольжения**

При использовании цепей противоскольжения на заснеженных или обледенелых дорогах скорость автомобиля не должна превышать 50 км/ч или ограничение, установленное производителем (в зависимости от того, какое значение меньше).

Снимайте цепи противоскольжения сразу после въезда на участок дороги без снега или льда.

#### **⚠ Предупреждение**

- Цепи противоскольжения устанавливаются только на ведущие колеса.
- При движении с цепями противоскольжения избегайте резких поворотов и экстренного торможения.
- При использовании цепей противоскольжения соблюдайте местные нормативные требования.
- Следуйте инструкциям по установке производителя цепей противоскольжения.
- Неправильное использование цепей противоскольжения может привести к серьезным повреждениям автомобиля и даже к ДТП.

#### **⚠ Внимание!**

Автомобиль не оснащается цепями противоскольжения, их необходимо приобретать отдельно.

---

## Мойка автомобиля и уход за лакокрасочным покрытием

Для обеспечения безопасности автомобиля и поддержания его в наилучшем состоянии действуйте следующим образом:

### Инструкции по очистке

- Промойте кузов и колесные арки сверху вниз большим количеством воды, чтобы удалить грязь и пыль.
- Протрите кузов губкой или мягкой тканью (например, замшей).
- Для удаления стойких загрязнений используйте специальное средство для мойки автомобилей и тщательно смойте его водой.
- Вытрите воду насухо.
- В случае износа водоотталкивающего покрытия рекомендуется провести вождение автомобиля.
- Если на чистой поверхности кузова не образуются капли воды, нанесите воск после остывания кузова.

### ⚠ Предупреждение

- Не мойте автомобиль при включенном питании.
- Не промывайте водой внутреннюю часть моторного отсека.

### ⚠ Внимание!

- Перед мойкой внешней поверхности автомобиля обязательно закройте все окна.
- Не используйте для очистки автомобиля кислотосодержащие чистящие средства. Кислота может повредить поверхности автомобиля и испортить его внешний вид.
- Не используйте для очистки автомобиля сильнощелочное мыло, агрессивные химические средства, бензин или растворители, поскольку это может повлиять на внешний вид автомобиля.
- В регионах, где зимой дороги посыпают солью, регулярно очищайте днище автомобиля во избежание накопления соли и ускоренной коррозии днища и подвески.
- После мойки автомобиля обязательно вытрите его поверхности насухо, в противном случае остатки чистящего средства могут повлиять на внешний вид автомобиля.
- При мойке автомобиля зимой убедитесь, что наружные дверные ручки убраны, во избежание попадания большого количества воды внутрь ручек, что может привести к их замерзанию или повреждению.
- Зимой рекомендуется мыть автомобиль теплой водой: кузов меньше подвержен обледенению, а при смывании или вытирании снижается риск повреждения лакокрасочного покрытия.
- После мойки автомобиля зимой рекомендуется удалить остатки воды из щелей дверей, дверных ручек, замков, щелей и замка багажного отделения и т. д. с помощью воздушного пистолета высокого давления во избежание замерзания или повреждения.

### Мойка высокого давления

При использовании мойки высокого давления для мойки автомобиля следуйте приведенным ниже инструкциям по эксплуатации:

- Поскольку вода может попасть в салон, не подносите сопло водяного пистолета к щелям вокруг дверей или окон, а также не направляйте струю воды на эти участки слишком долго.
- При мойке автомобиля не допускайте попадания струи воды из мойки высокого давления непосредственно на камеры или в области вокруг них. Воздействие струи воды высокого давления может привести к отказу устройства.
- Не подносите сопло водяного пистолета к пылезащитным крышкам, разъемам, деталям подвески, компонентам тормозной системы и т. д.
- Не используйте мойку высокого давления для очистки днища автомобиля.

- 
- Держите сопло водяного пистолета на расстоянии не менее 30 см от кузова. В противном случае это может привести к деформации или повреждению пластиковых деталей, например, защитных молдингов и бамперов. Не направляйте сопло водяного пистолета на одну часть кузова слишком долго.

### Уход за лакокрасочным покрытием

Регулярное нанесение воска позволяет защитить лакокрасочное покрытие и сохранить внешний вид нового автомобиля.

#### Полезная информация

Вощение не восстанавливает блеск лакокрасочного покрытия.

### Очистка ремней безопасности

Ремень безопасности можно протирать губкой, смоченной в мыльном растворе. После протирания ремня безопасности поместите его в прохладное место и оставьте до полного высыхания.

#### Предупреждение

Ремни безопасности можно чистить только в автомобиле. Запрещается самостоятельно снимать ремни безопасности.

### Очистка фар

Очистку фар следует проводить при комнатной температуре с использованием воды с мягким моющим средством и инструментов с мягкой рабочей кромкой.

#### Внимание!

- Не используйте для очистки фар сухие тряпки, сухие губки или другие сухие предметы, чтобы не поцарапать поверхность фар.
- Не наносите воск и не полируйте поверхность фар во избежание их повреждения.
- Не используйте моющее средство для чистки фар при высокой температуре — сначала промойте фары чистой водой для охлаждения, а затем приступайте к очистке.
- Не используйте для чистки фар средства, содержащие спирт или органические растворители (например, средства для удаления клея, очистители стекол, очистители краски, очистители пены, растворители, антиобледенители и т. д.), чтобы не повредить фары.

# Устранение неисправностей

Внимательно прочитайте эту главу, поскольку в ней описан порядок действий в экстренных ситуациях.

## Индикатор неисправности

Если индикатор неисправности продолжает гореть во время движения автомобиля, остановите автомобиль в безопасном месте и обратитесь в сервисный центр GAC.

Значок	Индикатор	Описание
	Индикатор движения с пониженной мощностью	Указывает на то, что автомобиль движется в режиме пониженной мощности.
	Индикатор отключения системы автоматического экстренного торможения	Указывает на то, что функция системы предупреждения об угрозе фронтального столкновения отключена или в ней обнаружена неисправность.
	Индикатор неисправности тормозной системы	Если индикатор мигает, это указывает на низкий уровень тормозной жидкости. Если индикатор горит постоянно, это указывает на неисправность системы распределения тормозных усилий (EBD) или перегрев тормозной системы.
	Индикатор неисправности системы электроусилителя рулевого управления (EPS)	Указывает на неисправность системы электроусилителя рулевого управления.
	Индикатор неисправности антиблокировочной системы (ABS)	Указывает на неисправность антиблокировочной системы.
	Индикатор состояния электромеханического стояночного тормоза (EPB)	Если индикатор горит постоянно, это указывает на то, что электромеханический стояночный тормоз включен. Если индикатор мигает, это указывает на частичное включение электромеханического стояночного тормоза или наличие неисправности.
	Индикатор неисправности электромеханического стояночного тормоза (EPB)	Если индикатор горит постоянно, это указывает на неисправность системы электромеханического стояночного тормоза. Если индикатор мигает, это указывает на то, что система электромеханического стояночного тормоза находится в сервисном режиме.
	Индикатор неисправности системы пассивной безопасности (SRS)	Указывает на неисправность системы пассивной безопасности.

Значок	Индикатор	Описание
	Индикатор системы контроля давления в шинах (TPMS)	Указывает на неисправность системы контроля давления в шинах.
	Индикатор сажевого бензинового фильтра (GPF)	Указывает на перегрузку сажевого бензинового фильтра отложениями. Обратитесь в сервисный центр GAC.
	Индикатор сажевого бензинового фильтра (GPF)	Указывает на то, что количество отложений в сажевом бензиновом фильтре превысило допустимый предел; необходимо двигаться на высокой скорости до тех пор, пока белый индикатор не погаснет (рекомендуется не менее 40 минут).
	Индикатор низкого давления моторного масла	Указывает на недостаточное давление масла в двигателе.
	Индикатор уровня заряда тяговой аккумуляторной батареи	Указывает на слишком низкий уровень заряда тяговой аккумуляторной батареи.
	Индикатор предупреждения о низком напряжении аккумулятора	Указывает на неисправность системы зарядки низковольтного аккумулятора.
	Индикатор низкого уровня топлива	Если индикатор мигает, это указывает на низкий уровень топлива в топливном баке. Если индикатор горит постоянно, это указывает на неисправность цепи датчика уровня топлива топливного насоса.
	Индикатор высокой температуры охлаждающей жидкости двигателя	Указывает на слишком высокую температуру охлаждающей жидкости двигателя.
	Индикатор неисправности системы снижения токсичности отработавших газов	Указывает на неисправность системы снижения токсичности отработавших газов.
	Индикатор неисправности двигателя	Указывает на неисправность системы двигателя.
	Индикатор неисправности электрической системы	Указывает на неисправность гибридной приводной системы.

## Типовые способы устранения неисправностей

### Остановка при неисправности

При необходимости остановки по причине неисправности автомобиля установите рядом с автомобилем хорошо заметный предупреждающий знак.

#### Порядок действий

1. Включите аварийную световую сигнализацию, достаньте из перчаточного ящика светоотражающий жилет и наденьте его.



2. Достаньте из отделения для хранения в багажном отделении треугольный знак аварийной остановки.
3. Разверните два складных края знака аварийной остановки.



4. Выдвиньте четыре нижние опоры и установите знак аварийной остановки за автомобилем. Светоотражающая сторона должна быть обращена назад для предупреждения водителей сзади.

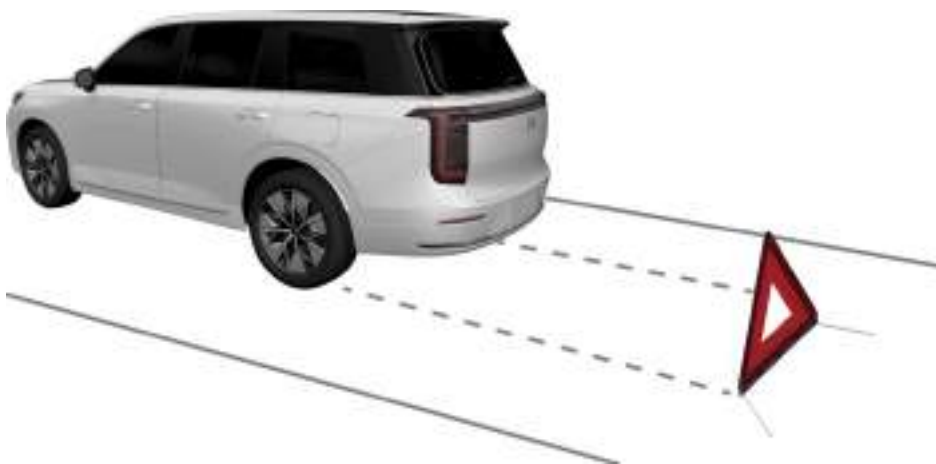

- В случае поломки на дороге общего пользования знак аварийной остановки должен быть установлен на расстоянии 50–100 м за автомобилем.
- В случае поломки на автомагистрали знак аварийной остановки должен быть установлен на расстоянии не менее 150 м за автомобилем.

### Включение от внешнего источника

Если автомобиль не запускается по причине разрядки аккумулятора, его можно запустить с использованием пусковых кабелей.

Во избежание повреждения автомобиля или травм в результате неправильных действий, если вы не уверены в последовательности выполнения операций, настоятельно рекомендуется обратиться за помощью к профессиональному механику или в сервисный центр ГАС.

### Порядок запуска с использованием пусковых кабелей

#### Порядок действий

1. Отключите все ненужное электрооборудование. Если аккумулятор-донор установлен на другом автомобиле, убедитесь в отсутствии контакта между автомобилями.
2. Откройте капот, затем снимите защитную крышку блока реле и предохранителей в моторном отсеке.

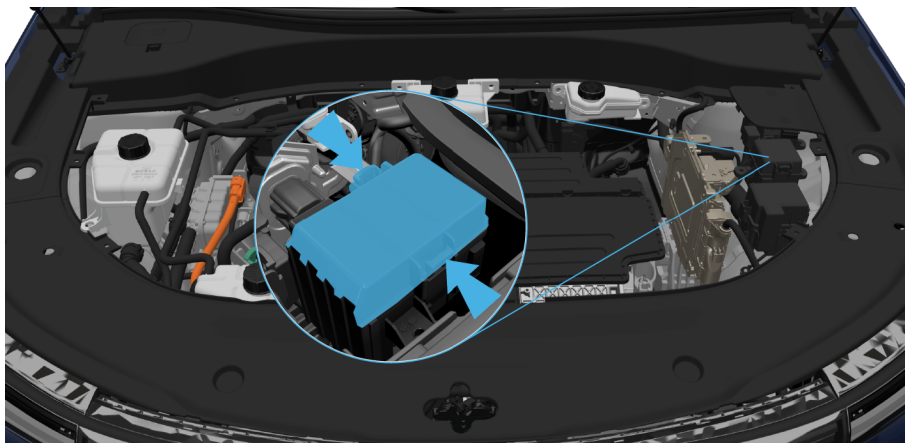

3. Подсоедините положительную клемму (+) в блоке реле и предохранителей в моторном отсеке к положительной клемме (+) аккумулятора-донора с помощью положительного кабеля 1.

Подсоедините один конец отрицательного кабеля 2 к отрицательной клемме (-) аккумулятора-донора, а другой конец — к точке «массы» рядом с блоком реле и предохранителей в моторном отсеке автомобиля с разряженным аккумулятором.

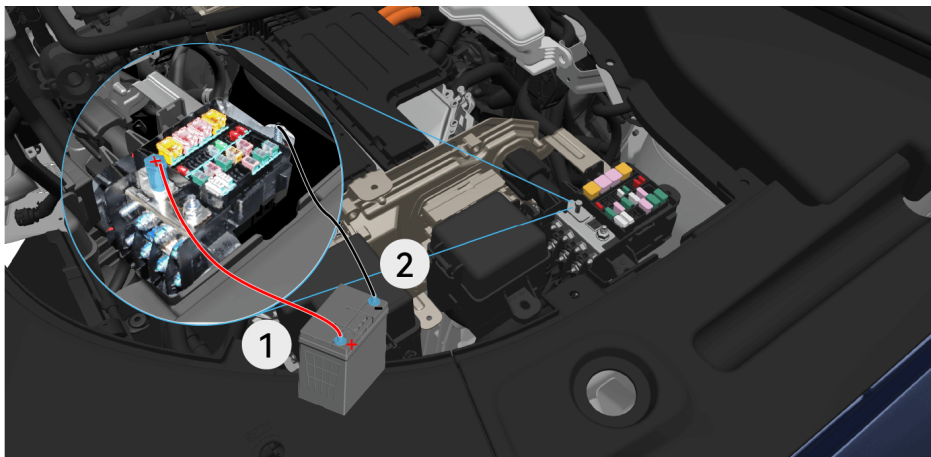

4. Сначала заведите автомобиль-донор, затем нажмите на педаль тормоза и заведите свой автомобиль.
5. Отсоединяйте кабели в обратном порядке: сначала отрицательный, затем положительный.

#### **⚠ Предупреждение**

Неправильное использование пусковых кабелей может привести к взрыву низковольтного аккумулятора и получению серьезных травм.

- Напряжение аккумулятора автомобиля-донора должно соответствовать напряжению разряженного низковольтного аккумулятора, а емкость аккумуляторов должна быть максимально одинаковой.
- Не допускайте контакта низковольтного аккумулятора с открытым пламенем, поскольку это может привести к взрыву.
- Не допускается подсоединение кабеля от отрицательной клеммы аккумулятора-донора непосредственно к отрицательной клемме разряженного низковольтного аккумулятора. Не располагайте рядом с низковольтным аккумулятором объекты, накапливающие статическое электричество. Разряд статического электричества может воспламенить горючие газы, выделяемые аккумулятором, и привести к взрыву.
- Не допускается подсоединение кабеля от отрицательной клеммы к компонентам топливной или тормозной систем. При работе с низковольтным аккумулятором не следует близко наклоняться к нему во избежание химического кислотного ожога.
- Пусковые кабели должны быть правильно подсоединены к положительной и отрицательной клеммам низковольтного аккумулятора в соответствии с приведенными выше указаниями и не должны подсоединяться к любым другим контактам низковольтного аккумулятора. В противном случае это может привести к перегоранию предохранителей или отказу части функций автомобиля, и наша компания не несет при этом никакой гарантийной ответственности.

#### **⚠ Внимание!**

- Перед запуском с использованием пусковых кабелей убедитесь, что напряжение аккумулятора составляет от 12 до 13 В.

- Во время подсоединения не включайте режим D и убедитесь, что автомобиль находится в режиме парковки.
- Не наклоняйте аккумулятор при подсоединении.
- Не допускайте контакта зажимов пусковых кабелей друг с другом или с другими металлическими частями автомобиля.

### Подкачка шин

Если шина спускает, можно временно отремонтировать ее с помощью аварийного комплекта для ремонта шин, входит в некоторые комплектации.



- 1 Наклейка с ограничением скорости
- 2 Манометр
- 3 Шланг
- 4 Разъем питания
- 5 Выключатель питания
- 6 Герметик для шин

### Использование аварийного комплекта для ремонта шин

#### Порядок действий

1. Достаньте комплект для ремонта шин из багажного отделения.
2. Энергично встряхните флакон герметика для шин, чтобы тщательно перемешать содержимое.
3. Вкрутите штуцер насоса в отверстие флакона герметика для шин.
4. Снимите колпачок ниппеля шины.



5. Держите флакон вертикально, снимите колпачок с ниппеля шины и вкрутите штуцер насоса в ниппель. В процессе вкручивания вы услышите легкий звук утечки воздуха из ниппеля, что свидетельствует о соединении, продолжайте вкручивать до тех пор, пока утечка не исчезнет.



6. Поднимите крышку розетки питания 12 В, подсоедините разъем питания насоса к бортовой сети 12 В и заведите автомобиль.



7. Нажмите на выключатель питания, и герметик для шин начнет поступать в шину. Следите за показаниями манометра и выключите питание, когда давление достигнет 2,0–3,0 бар / 29–43,5 psi, или после 10 минут накачки.
  - Если после 10 минут накачки давление все еще ниже 1,3 бар / 18 psi, это указывает на слишком сильное повреждение шины, и дальнейшее движение автомобиля невозможно. Немедленно вызовите эвакуатор и отправляйтесь в сервисный центр GAC для ремонта.



### Распределите герметик внутри шины.

1. Прикрепите наклейку с ограничением скорости на рулевое колесо в месте расположения эмблемы.
2. После того как вы проедете на автомобиле со скоростью 20–60 км/ч расстояние 5–10 км, остановитесь в безопасном месте.
3. Снова проверьте давление в шине с помощью манометра на насосе.
  - Если давление ниже 1,3 бар / 18 psi, это указывает на слишком сильное повреждение шины, и дальнейшее движение автомобиля невозможно. Немедленно вызовите эвакуатор и отправляйтесь в сервисный центр GAC для ремонта.

- Если давление находится в диапазоне 1,3–2,0 бар / 18–29 psi, накачайте шину до 2,0–3,0 бар / 29–43,5 psi и направляйтесь в ближайшую мастерскую или сервисный центр GAC со скоростью менее 80 км/ч. Расстояние не должно превышать 200 км.
- Если давление находится в диапазоне 2,0–3,0 бар / 29–43,5 psi, продолжайте движение и направляйтесь в ближайшую мастерскую или сервисный центр GAC со скоростью менее 80 км/ч. Расстояние не должно превышать 200 км.



#### **⚠ Предупреждение**

Храните герметик для шин в недоступном для детей месте. При попадании в глаза или на кожу промойте водой; если почувствуете дискомфорт, как можно скорее обратитесь к врачу. Утилизация после использования выполняется в соответствии с местными и национальными нормами.

#### **Подкачка шин с помощью насоса**

При недостаточном давлении в шинах используйте насос, входящий в комплект автомобиля (зависит от комплектации), для подкачки.

#### **🔧 Порядок действий**

1. Извлеките насос для подкачки шин из багажного отделения.
2. Снимите колпачок ниппеля шины.



3. Вкрутите штуцер насоса в ниппель. В процессе вкручивания вы услышите легкий звук утечки воздуха из ниппеля, что свидетельствует о соединении, продолжайте вкручивать до тех пор, пока утечка не исчезнет.



4. Поднимите крышку розетки питания 12 В, подсоедините разъем питания насоса к бортовой сети 12 В и заведите автомобиль.



5. Нажмите кнопку выключателя питания, и шина начнет накачиваться. Следите за изменением давления воздуха на манометре. Когда оно достигнет номинального значения, выключите питание, чтобы остановить насос



## Экстренный вызов

### Функция экстренного вызова

С помощью функции экстренного вызова можно автоматически или вручную вызвать экстренные службы. В некоторых случаях при столкновении вызов экстренных служб будет произведен в автоматическом режиме. Вручную осуществить вызов можно нажатием на кнопку экстренного вызова.

Оба варианта позволят вызвать экстренные службы.

- Автоматический экстренный вызов: в случае столкновения или опрокидывания автомобиля система ГЛОНАСС автоматически активирует функцию вызова экстренных служб.
- Экстренный вызов в ручном режиме: если система не произвела вызов экстренных служб в автоматическом режиме, нажмите на кнопку экстренного вызова, чтобы сделать это вручную.

### Кнопка экстренного вызова



### 🔔 Порядок действий

При столкновении или появлении иной необходимости вызова экстренных служб обратите внимание на следующее:

1. Если световой индикатор кнопки мигает или светится зеленым, значит, функция автоматического экстренного вызова активирована.
2. Если функция экстренного вызова в автоматическом режиме не активирована, нажмите и удерживайте кнопку экстренного вызова в течение 2 сек, чтобы активировать функцию экстренного вызова в ручном режиме. Если выполняется экстренный вызов в ручном режиме, и соединение с экстренной службой еще не установлено, в течение 5 сек можно отменить вызов кратковременным нажатием на кнопку экстренного вызова.
3. Если по какой-либо причине не удается связаться с экстренной службой, индикатор кнопки экстренного вызова загорается красным. В таком случае следует установить соединение с экстренными службами при помощи мобильного телефона.

### 📌 Полезная информация

- Во время вызова экстренных служб с помощью системы ГЛОНАСС не выполняйте никаких действий с мультимедийной системой автомобиля.
- Нажмите и удерживайте кнопку экстренного вызова в течение 10–15 секунд. После отпускания кнопки система переходит в режим тестирования экстренного вызова. Подсветка кнопки постоянно включена, также включены голосовые подсказки.

---

## Включение режима транспортировки

Если требуется транспортировка автомобиля или выполнение аналогичных операций, включите режим транспортировки.

### Порядок действий

1. Переведите рычаг селектора переключения передач в положение Р или N, нажмите на педаль тормоза и на центральном дисплее перейдите в раздел «Настройки > Вождение > Сценарии > Режим транспортировки», чтобы включить режим транспортировки.
2. После завершения транспортировки автомобиля на центральном дисплее перейдите в раздел «Настройки > Вождение > Сценарии > Режим транспортировки», чтобы выйти из режима транспортировки.

### Полезная информация

В режиме транспортировки перевод рычага селектора переключения передач в положение Р приведет к выходу из режима транспортировки.

### Внимание!

При включении режима транспортировки автомобиль автоматически переключается с других передач в режим N. Во избежание самопроизвольного движения автомобиля и возможных ДТП убедитесь, что автомобиль полностью остановлен.

## Транспортировка

### Транспортировка аварийного автомобиля

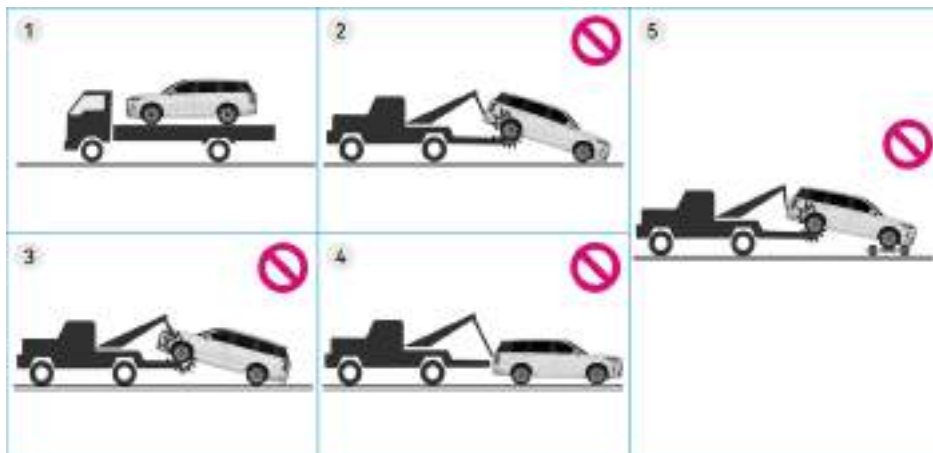

- При транспортировке автомобиля используйте способ транспортировки ①. Запрещается использовать способы ②, ③, ④ и ⑤, указанные выше.
- Перед началом транспортировки включите режим транспортировки, включите аварийную сигнализацию и закройте двери.

#### **⚠ Предупреждение**

- Во время транспортировки запрещается стоять перед автомобилем или позади него, поскольку это может привести к ДТП.
- Во время транспортировки запрещается находиться внутри автомобиля, поскольку это может привести к ДТП.

#### **⚠ Внимание!**

- При погрузке автомобиля на платформу эвакуатора закрепите шины с помощью стяжных ремней и противооткатных упоров во избежание несчастных случаев.
- Если автомобиль необходимо транспортировать, это должен делать представитель сервисного центра GAC или компании, оказывающей профессиональные услуги по транспортировке транспортных средств.
- Если транспортировка автомобиля на эвакуаторе невозможна, используйте жесткую сцепку, чтобы в чрезвычайной ситуации отбуксировать автомобиль в безопасное место и дождаться спасателей.
- При использовании жесткой сцепки следует избегать транспортировки на большие расстояния, скорость транспортировки не должна превышать 5 км/ч.
- Буксировка с места происшествия допускается только после того, как будет обеспечена безопасность.
- Категорически запрещается поднимать автомобиль, используя аккумуляторный блок в качестве точки опоры, например, с помощью вилочного погрузчика под днище автомобиля.

## Установка буксировочной проушины

### 🔗 Порядок действий

1. С помощью подходящего инструмента снимите крышку буксировочной проушины.

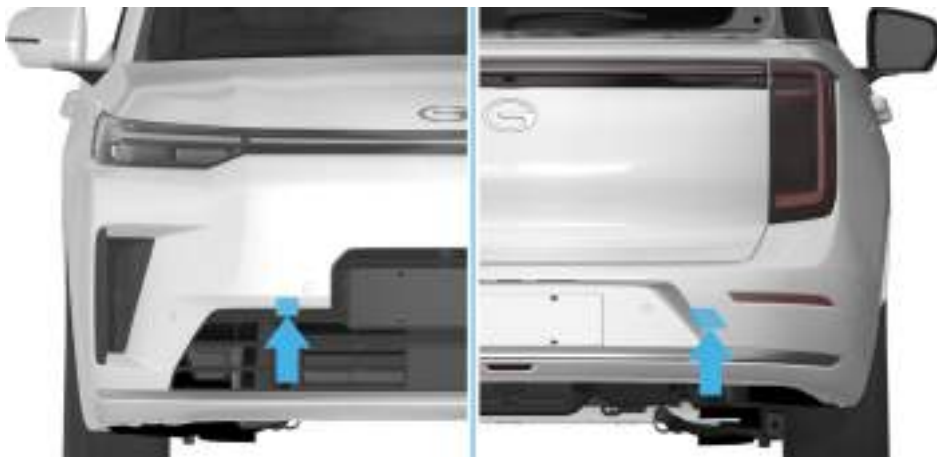

2. Поднимите напольное покрытие багажного отделения и достаньте буксировочную проушину из отделения для хранения.

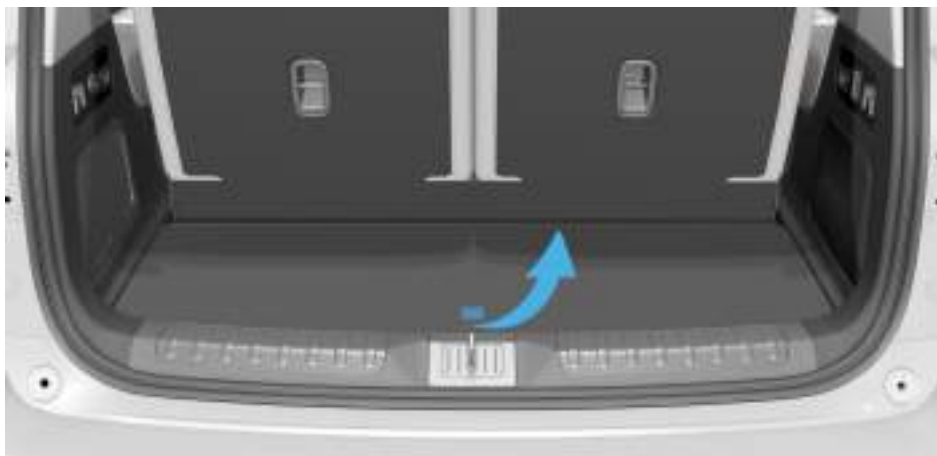

3. Вкрутите буксировочную проушину в резьбовое отверстие по часовой стрелке и затяните ее



### **Меры предосторожности при буксировке автомобиля**

Перед аварийной буксировкой автомобиля обязательно выполните следующие требования:

- Буксирующие и буксируемые транспортные средства должны включить аварийные сигналы и следовать требованиям правил дорожного движения данного региона.
- Буксировочная проушина должна быть надежно зафиксирована в резьбовом отверстии. В противном случае она может выскользнуть из отверстия во время буксировки.
- На буксируемом автомобиле должен быть включен режим N.
- Буксируемый автомобиль необходимо завести, повернуть рулевое колесо в обе стороны и убедиться, что оно свободно вращается.

Во время буксировки аварийного автомобиля соблюдайте следующие требования:

- Начинайте движение медленно, пока буксировочный трос не натянется. Затем можно постепенно увеличивать скорость.
- Движение должно быть плавным, без резкого ускорения, замедления или крутых поворотов.
- При буксировке транспортным средством буксируемый автомобиль должен начать торможение раньше обычного, но нажатие на педаль тормоза должно быть плавным.
- Во время буксировки буксировочный трос должен всегда находиться в натянутом состоянии.

---

# Технические характеристики автомобиля

## Идентификационный номер транспортного средства

### Идентификационный номер



VIN-номер находится под ветровым стеклом в левой верхней части приборной панели.



VIN-номер находится под сиденьем переднего пассажира и выбит на поперечной балке пола.



---

## Таблички

### Паспортная табличка автомобиля



Заводская паспортная табличка автомобиля расположена на наружной панели правой боковины кузова.

### Модель и номер двигателя

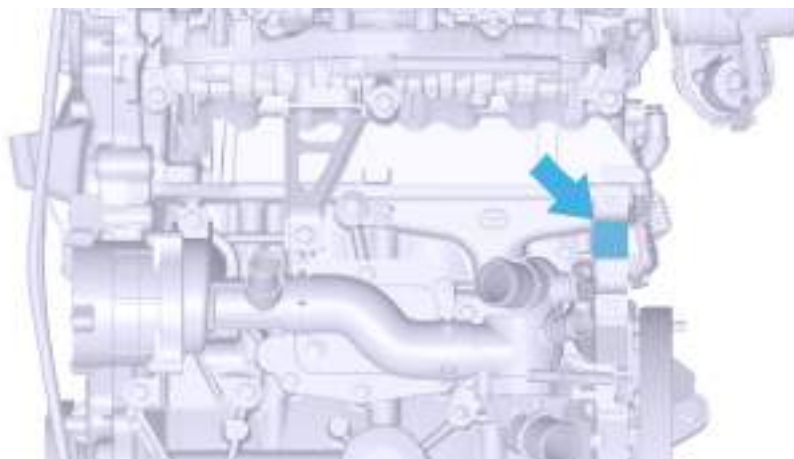

Модель и номер двигателя указаны на блоке цилиндров, как показано на рисунке.

---

## Модель и номер электромеханической коробки передач

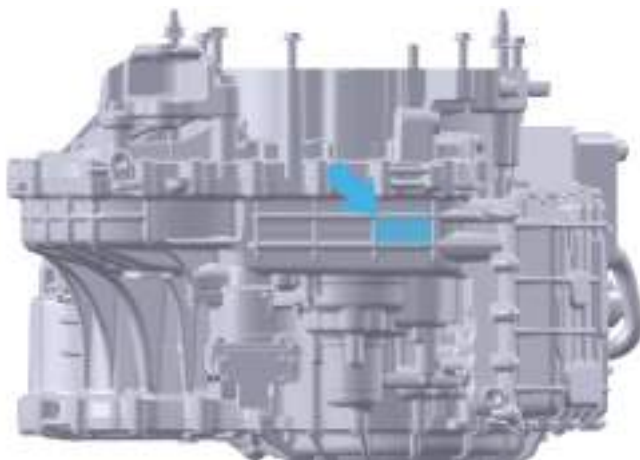

Модель и номер электромеханической коробки передач указаны на коробке передач, как показано на рисунке.

## Модель заднего электродвигателя

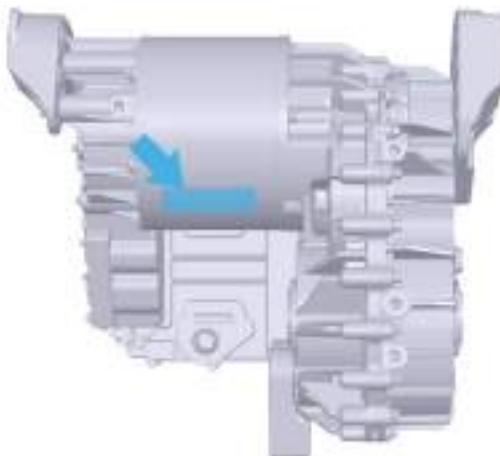

## Табличка с указанием давления в шинах



Табличка с указанием давления в шинах расположена на наружной панели левой боковины кузова.

## Место для установки радиометки

Место для установки радиометки используется для крепления электронного идентификатора автомобиля. Электронный идентификатор должен быть обращен лицевой стороной к передней части автомобиля и приклеивается с внутренней стороны ветрового стекла.



## Диагностический разъем OBD

Диагностический разъем расположен в левой нижней части приборной панели. Он позволяет считать идентификационный номер транспортного средства (VIN) с помощью диагностического сканера.



#### **Порядок действий**

Подсоедините разъем OBD специального диагностического сканера к диагностическому разъему OBD, расположенному в нижней части приборной панели, чтобы считать VIN-номер автомобиля.

#### **Полезная информация**

Для получения диагностического сканера обратитесь в сервисный центр GAC.

## Технические характеристики автомобиля

### Основные габаритные параметры автомобиля

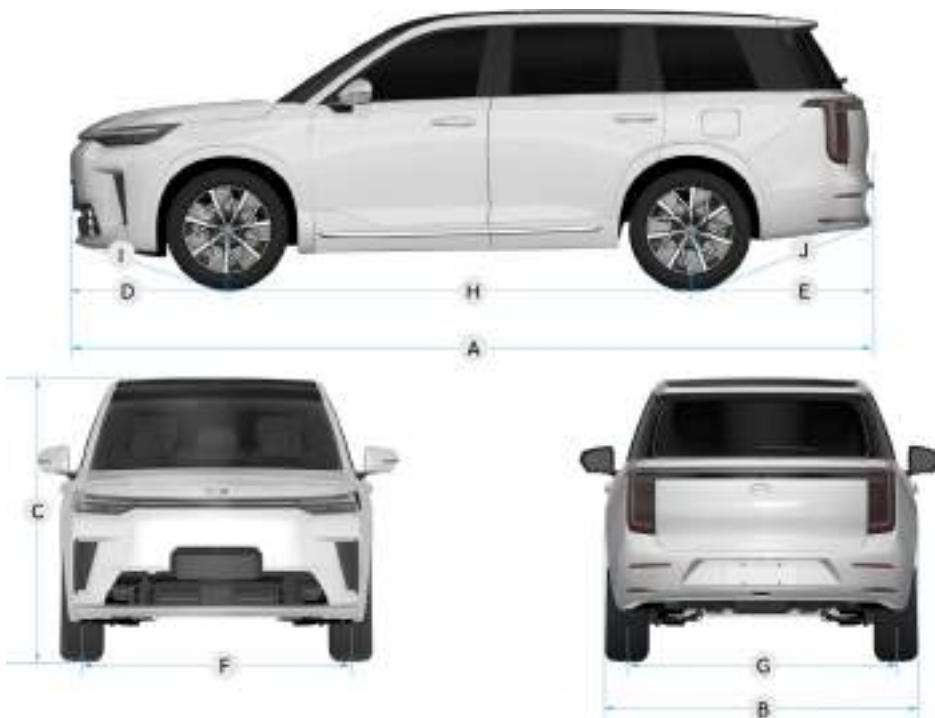

Маркировка	Наименование	Параметры	Единицы измерения
	Модель автомобиля	FR11PF1C	
A	Длина	5060	мм
B	Ширина	1950	мм
C	Высота	1760	мм
D	Передний свес	980	мм
E	Задний свес	1150	мм
F	Передняя колея	1664	мм
G	Задняя колея	1676	мм
H	Колесная база	2930	мм
I	Угол въезда (без нагрузки)	17	°
J	Угол съезда (без нагрузки)	22	°

## Полезная информация

Наружные зеркала заднего вида (одно левое и одно правое), расположенные рядом с местом соединения нижней части передней стойки с передней дверью, не учитываются при определении ширины кузова.

## Основные технические параметры автомобиля

Наименование		Параметры		Единицы измерения
Модель автомобиля		FR11PFLC		
Снаряженная масса	Снаряженная масса	2440		кг
	Нагрузка на переднюю ось	1228		кг
	Нагрузка на заднюю ось	1212		кг
Разрешенная максимальная масса	Разрешенная максимальная масса	2915		кг
	Нагрузка на переднюю ось	1340		кг
	Нагрузка на заднюю ось	1575		кг
Количество пассажиров		5	6	чел.
Минимальный диаметр разворота		12,2		м
Максимальный преодолеваемый подъем		40		%
Максимальная скорость		190		км/ч
Название производителя		GAC MOTOR CO., LTD.		–
Адрес		511434, No. 633, East of Jinshan Road, Panyu District, Guangzhou City, Guangdong Province, Китайская Народная Республика		–
Веб-сайт		www.gacgroup.com		–

## Параметры двигателя

Наименование	Параметры
Модель	4A15M3
Расположение	Поперечное
Тип	Рядный четырехцилиндровый четырехтактный бензиновый двигатель с искровым зажиганием
Количество цилиндров (шт.)	4

Наименование	Параметры
Порядок зажигания	1-3-4-2
Диаметр цилиндра (мм)	72
Ход поршня (мм)	92
Рабочий объем двигателя (мл)	1498
Степень сжатия	14,4 ± 0,3 : 1
Номинальная мощность при частоте вращения (кВт / об/мин)	118 / 5500
Максимальная мощность при частоте вращения (кВт / об/мин)	115 / 5500
Максимальный крутящий момент при частоте вращения (Н•м / (об/мин))	220 / 2750–5000
Максимальный чистый крутящий момент при частоте вращения (Н•м / об/мин)	210 / 2750–5000
Стандарт выбросов	EURO V

### Параметры трансмиссии

Наименование	Параметры
Модель	H4EF35C
Тип	АКПП
Привод	Полный привод
Передаточное число главного редуктора	4,176
Первая передача	3,136
Задняя передача	3,136

### Параметры приводного электродвигателя

Наименование	Параметры	
	Передний приводной электродвигатель	Задний приводной электродвигатель
Модель	TZ210XY0751	YY35TZ180YBE
Пиковая мощность (кВт)	170	80
Пиковый крутящий момент (Н•м)	250	165
Максимальная рабочая частота вращения (об/мин)	18500	15500
Диапазон рабочего напряжения (В)	200–480	200–480

## Параметры шин и дисков

Наименование		Параметры
Колесные диски		20×8J, 21×9J
Шины		255/50 R20, 265/45 R21
Давление воздуха в шинах	Передние колеса (без нагрузки)	250 кПа
	Передние колеса (с полной нагрузкой)	250 кПа
	Задние колеса (без нагрузки)	250 кПа
	Задние колеса (с полной нагрузкой)	250 кПа

## Параметры регулировки углов установки колес

Наименование		Параметры
Передние колеса	Схождение	5' ±3'
	Развал колес	-23' ±30'
	Угол продольного наклона шкворня	6°22' ±45'
	Угол поперечного наклона шкворня	13°30' ±45'
Задние колеса	Схождение	2' ±5'
	Развал колес	-1°13' ±45'

## Параметры тяговой аккумуляторной батареи

Наименование	Параметры
Тип аккумуляторной батареи	Никель-кобальт-марганец
Номинальное напряжение (В)	337,64
Номинальная энергоемкость (кВт•ч)	44,568
Номинальная емкость (А•ч)	132
Номинальное напряжение одного элемента (В)	3,67
Номинальная емкость одного элемента (А•ч)	132

## Параметры сидений

Наименование	Сиденье водителя	Сиденье переднего пассажира	Сиденья второго ряда		Сиденья третьего ряда
			Пятиместные модели	Шестиместные модели	
Общий ход регулировки положения сиденья вперед и назад	Вперед 210 мм; назад 50 мм	Вперед 210 мм; назад 50 мм	\	Вперед 140 мм, назад 0 мм	\
Конструктивный угол наклона спинки <sup>1</sup>	25°	25°	Боковое сиденье 28°; центральное 23°	25°	25°
Диапазон регулировки угла наклона спинки <sup>2</sup>	Вперед 26°; назад 64°	Вперед 26°; назад 64°	Вперед 100°, назад 19°	Вперед 26°; назад 33°	Вперед 102°, назад 6°
Диапазон регулировки опоры для ног	\	Подъем 65°; выдвигание 100 мм	\	\	\

1: при измерении глубины сиденья.

2: относительно установленного угла.

## Параметры подвески

Наименование		Параметры
Тип	Передняя подвеска	Независимая подвеска типа MacPherson
	Задняя подвеска	Независимая многорычажная подвеска

## Параметры тормозной системы

Наименование	Параметры
Класс тормозной жидкости	DOT4
Объем заливки тормозной жидкости	0,97 ± 0,05 л
Тип	X-образная компоновка, гидравлическая двухконтурная система с электроусилителем
Передние колеса	Дисковый тормозной механизм
Задние колеса	Дисковый тормозной механизм
Стояночный тормоз	Электромеханический стояночный тормоз (EPB)
Полный ход педали тормоза	≤ 148 мм
Свободный ход педали тормоза	≤ 7,4 мм

Наименование	Параметры
Предельно допустимая толщина фрикционных накладок передних тормозных колодок (исключая заднюю часть колодки)	2 мм
Предельно допустимая толщина фрикционных накладок задних тормозных колодок (исключая заднюю часть колодки)	2 мм

### Параметры системы рулевого управления

Наименование	Параметры
Тип	Реечный рулевой механизм
Тип усилителя	Электроусилитель

### Параметры энергопотребления

Наименование	Параметры
Расход топлива OVC-HEV (л/100 км)	0,56
Потребление электроэнергии OVC-HEV (кВт·ч/100 км)	21,6

### Параметры топлива

Спецификация	Заправочный объем (л)
См. наклейку на дверце заправочной горловины топливного бака	60

### Полезная информация

Частое использование бензина с высоким содержанием серы может привести к чрезмерным выбросам выхлопных газов. Используйте топливо, которое соответствует местным стандартам.

### Масло для двигателя

Спецификация	Заправочный объем (л)
Класс качества: API SN Класс вязкости: SAE 0W20	4,7 ± 0,1

### Смазочное масло для электромеханической коробки передач

Наименование	Параметр (л)	
	Спецификация	Заправочный объем
Электромеханическая трансмиссия	Спецификация	SK GA-26
	Заправочный объем	3,7 ± 0,2
	Замена	2,9 ± 0,2
Задний приводной электродвигатель	Спецификация	SK GA-26
	Заправочный объем	0,7 ± 0,1

### Стеклоомывающая жидкость

Спецификация	Заправочный объем (л)
Температура замерзания: -30°C (44% метанола и 56% воды, жесткость не более 205 г/т)	3

### Хладагент системы климат-контроля

Спецификация	Заправочный объем (г)
HFC-134a	900 ± 20

### Охлаждающая жидкость

Наименование	Спецификация	Заправочный объем (л)
Охлаждающая жидкость двигателя	Охлаждающая жидкость DF-6 (-35°C)	12,0 ± 0,3
Охлаждающая жидкость для интеркулера и системы электропривода	Охлаждающая жидкость DF-6 (-35°C)	10,2 ± 0,3
Охлаждающая жидкость системы охлаждения тяговой аккумуляторной батареи	Охлаждающая жидкость DF-6 (-35°C)	3,7 ± 0,2

## Сокращения и аббревиатуры

Аббревиатура	Описание
ACC	Система адаптивного круиз-контроля
ABS	Антиблокировочная система
AEB	Система автоматического экстренного торможения
AVM	Система кругового обзора
BSD	Система контроля слепых зон
CRBS	Система рекуперации энергии торможения
DOW	Система предупреждения при открывании двери
EBD	Система распределения тормозных усилий
EPB	Электромеханический стояночный тормоз
ESC	Система поддержания курсовой устойчивости
ELKA	Система экстренного удержания в полосе движения
FCW	Система предупреждения об угрозе фронтального столкновения
FCTA	Система предупреждения о перекрестном движении спереди
HBA	Гидравлическая система помощи при экстренном торможении
HDC	Система помощи при движении на спуске
HHC	Система помощи при трогании на подъеме
ICA	Система интегрированного круиз-контроля
LDW	Система предупреждения о выезде из полосы движения
LKA	Система удержания в полосе движения
OBD	Система диагностики неисправностей
RCTA	Система предупреждения о перекрестном движении сзади
RCTB	Система торможения при перекрестном движении сзади
RCW	Система предупреждения об угрозе столкновения сзади
TCS	Противобуксовочная система
V2L	Питание внешнего электрооборудования от автомобиля
VIN	Идентификационный номер транспортного средства

## Единицы измерения

Аббревиатура	Описание
мм	Миллиметр
м	Метр
км	Километр
км/ч	Километры в час
°С	Градус Цельсия
°	Градус
'	Минута
%	Процент
г	Грамм
кг	Килограмм
л	Литр
В	Вольт
А	Ампер
А•ч	Ампер-час
кВт	Киловатт
кВт•ч	Киловатт-час
сек	Секунда
мин	Минута
об/мин	Обороты в минуту
Н•м	Ньютон-метр

---

# Отказ от ответственности

## Правообладание

Все прочие товарные знаки, упомянутые в настоящем документе, являются собственностью соответствующих владельцев. Использование этих товарных знаков в настоящем документе не подразумевает наличия всех прав (включая права на интеллектуальную собственность, коммерческую тайну и другие смежные права) на соответствующую продукцию или услуги. Строго запрещается несанкционированное использование любых товарных знаков, представленных в настоящем документе или на автомобиле. Для любых целей, связанных с рекламой, демонстрацией и иным использованием, требуется получить предварительное письменное разрешение от составителя настоящего руководства (далее — «Составитель») или его компании.

Если Составитель не указал иное, все права (включая права на интеллектуальную собственность, коммерческую тайну и другие смежные права) на все продукты, технологии, программное обеспечение, программы, данные и сопутствующую информацию (включая тексты, изображения, аудио- и видеоматериалы, макеты веб-страниц, схемы, графики, данные и другие права и интересы), созданные, произведенные или выпущенные в рамках настоящего руководства, принадлежат Составителю и (или) его компании. Любое несанкционированное использование содержимого настоящего документа без разрешения Составителя и (или) его компании может привести к нарушению их прав; нарушители будут привлекаться к юридической ответственности.

## Встроенная телематическая система / регистратор данных автомобиля

Автомобиль оснащен электронным модулем, который отслеживает и регистрирует данные различных бортовых систем (включая электропривод, тяговую аккумуляторную батарею, тормозную систему, электрическую систему и др.). Электронный модуль регистрирует различные условия эксплуатации и движения, включая торможение, ускорение, информацию о поездках и другую дорожную информацию. Также регистрируется информация о функциях автомобиля, например, события и состояние зарядки, включение/отключение систем, диагностические коды неисправностей, идентификационный номер транспортного средства (VIN), скорость, направление движения и местоположение.

Такие данные сохраняются в автомобиле и регулярно передаются по беспроводной связи на платформу мониторинга через встроенную телематическую систему, а также могут быть доступны, использованы и сохранены техническими специалистами в процессе технического обслуживания автомобиля с разрешения пользователя. С разрешения пользователя мы можем использовать эти данные для выполнения следующих операций: предоставление телематических услуг, диагностика неисправностей, а также оценка качества, функциональности и производительности автомобиля, анализ и исследование с использованием анонимных данных для совершенствования и проектирования автомобиля и его систем, а также для других целей, предусмотренных законом.

Мы обязуемся собирать, хранить, использовать, обрабатывать, передавать, предоставлять или раскрывать данные и т. д. в строгом соответствии с применимыми законами и нормативными актами, а также принимать предусмотренные законом меры безопасности для защиты вашей личной информации. Для получения подробной информации ознакомьтесь с политикой конфиденциальности на официальном веб-сайте.